

eurolite® **LED SILENT BAR** RGB/WW

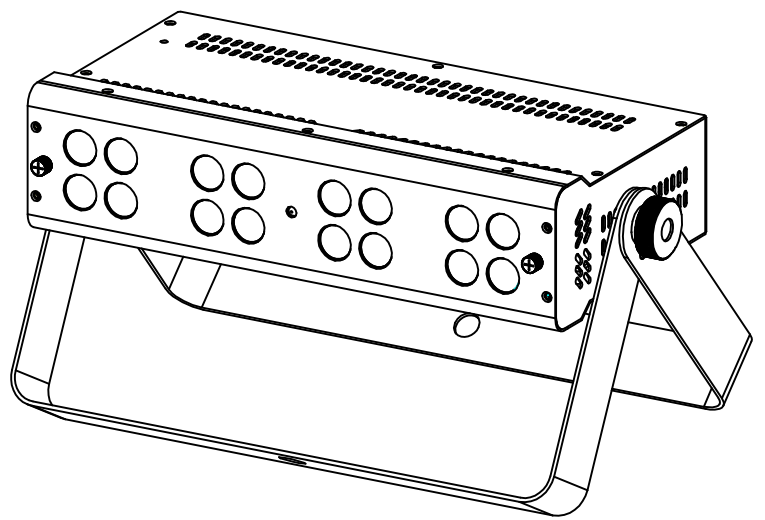

**Bedienungsanleitung
User Manual**

eurolite®

LED Silent Bar 16x4W RGB/WW

Kompakter und flüsterleiser Scheinwerfer für buntes und weißes Licht
Compact and whisper-quiet spotlight for colored and white light

RGB/WW



No. 51930370

www.eurolite.de

Inhaltsverzeichnis / Table of contents

Deutsch

EINFÜHRUNG	3
Produktmerkmale.....	3
SICHERHEITSHINWEISE	4
GERÄTEBESCHREIBUNG	6
INSTALLATION	7
Abstrahlwinkel verändern	7
DMX512-ANSTEUERUNG	8
Drahtlose DMX-Übertragung	8
NETZANSCHLUSS	9
BEDIENUNG	9
Bedientasten.....	9
Menüstruktur.....	10
Standalone-Betrieb	11
Betrieb mit der Fernbedienung IR-46	13
Master/Slave-Betrieb	14
DMX-Betrieb	14
Funktionen im DMX-Betrieb.....	15
REINIGUNG UND WARTUNG	19
Sicherungswechsel.....	19
UMWELTSCHUTZ	19
TECHNISCHE DATEN	20
Zubehör.....	21

English

INTRODUCTION	22
Product features	22
SAFETY INSTRUCTIONS	23
DESCRIPTION OF THE DEVICE	25
INSTALLATION	26
Changing the beam angle	26
DMX CONNECTION	27
Wireless DMX transmission.....	27
POWER SUPPLY	28
OPERATION	28
Operating buttons	28
Menu structure.....	29
Stand-alone mode	30
Operation with the IR remote control IR-46	32
Master/slave operation	33
DMX operation.....	33
Functions in DMX mode	34
CLEANING AND MAINTENANCE	38
Replacing the fuse.....	38
PROTECTING THE ENVIRONMENT	38
TECHNICAL SPECIFICATIONS	39
Accessories	40

Diese Bedienungsanleitung gilt für die Artikelnummer / This user manual is valid for the article number:

51930370

Das neueste Update dieser Bedienungsanleitung finden Sie im Internet unter:

You can find the latest update of this user manual on the Internet under:

www.eurolite.de

BEDIENUNGSANLEITUNG

eurolite®

LED SILENT BAR 16X4W RGB/WW



GEFAHR! Elektrischer Schlag durch Kurzschluss

Seien Sie besonders vorsichtig beim Umgang mit gefährlicher Netzspannung. Bei dieser Spannung können Sie einen lebensgefährlichen elektrischen Schlag erhalten. Öffnen Sie das Gerät niemals.



Lesen Sie vor der Verwendung des Geräts diese Bedienungsanleitung. Sie erhalten dadurch wichtige Hinweise für den korrekten Betrieb.

Alle Personen, die mit der Aufstellung, Inbetriebnahme, Bedienung, Wartung und Instandhaltung dieses Gerätes zu tun haben, müssen

- entsprechend qualifiziert sein
- diese Bedienungsanleitung genau beachten
- die Bedienungsanleitung als Teil des Produkts betrachten
- die Bedienungsanleitung während der Lebensdauer des Produkts behalten
- die Bedienungsanleitung an jeden nachfolgenden Besitzer oder Benutzer des Produkts weitergeben
- sich die letzte Version der Anleitung im Internet herunterladen

EINFÜHRUNG

Wir freuen uns, dass Sie sich für eines unserer Produkte entschieden haben. Wenn Sie nachfolgende Hinweise beachten, sind wir sicher, dass Sie lange Zeit Freude an Ihrem Kauf haben werden.

Produktmerkmale

Kompakter und flüsterleiser Scheinwerfer für buntes und weißes Licht

- 16 leistungsstarke LEDs 4 W SMD 3535 R/G/B/WW, Segmente einzeln ansteuerbar
- Zusätzlicher Frostfilter für ein breites, homogenes und weiches Licht
- Farbmischung stufenlos; Farbwechsel automatisch; Farbüberblendung automatisch; Dimmer elektronisch; Ablaufgeschwindigkeit einstellbar
- Wash-Effekt; Stroboskop-Effekt
- 41 integrierte Showprogramme
- Direkte Farbwahl für 15 Farben
- Die Gerätekühlung erfolgt über passive Konvektionskühlung
- Ansteuerbar über Stand-alone; Musiksteuerung über Mikrofon; Master/Slave Funktion; IR-Fernbedienung (nicht im Lieferumfang); DMX; QuickDMX über USB (optional); W-DMX by Wireless Solution über USB (optional); CRMX by LumenRadio über USB (optional)
- Flimmerfrei
- Mit einem Abstrahlwinkel von 20°
- Mit Doppelbügel
- Einfarbiges 4-stelliges 7-Segment-LED Display
- Netzeingang und Netzausgang zum einfachen Zusammenschalten von bis zu 8 Geräten
- Für Anwendungsgebiete wie zum Beispiel: Clubs/Tanzschulen; Hochzeit/Gala/Events; Bühne; Theater; Mobile DJ's/Alleinunterhalter
- Geräuschloser Betrieb
- Einsatzmöglichkeit: Stehend; fliegend; auf Stativ

Lieferumfang

- 1 x Gerät, 1 x Bedienungsanleitung, 1 x Netzkabel/Stromkabel, 1 x Diffusorscheibe

SICHERHEITSHINWEISE

**WARNUNG!**

Lesen Sie aufmerksam die Sicherheitshinweise und benutzen Sie das Produkt nur wie in dieser Anleitung beschrieben, damit es nicht versehentlich zu Verletzungen oder Schäden kommt.

Verwendungszweck

- Bei diesem Gerät handelt es sich um einen LED Scheinwerfer, mit dem sich dekorative Lichteffekte erzeugen lassen. Das Gerät ist für professionelle Anwendungen im Bereich der Veranstaltungstechnik vorgesehen (z. B. auf Bühnen). Es ist nicht für die Raumbelichtung in Haushalten geeignet.
- Verwenden Sie das Produkt ausschließlich gemäß den hier gegebenen Vorgaben. Bei Schäden, die durch Nichtbeachten dieser Anleitung verursacht werden, erlischt der Gewährleistungsanspruch. Für Folgeschäden wird keine Haftung übernommen.
- Bei Sach- oder Personenschäden, die durch unsachgemäße Handhabung oder Nichtbeachten der Sicherheitshinweise verursacht werden, übernehmen wir keine Haftung und es erlischt jeder Gewährleistungsanspruch.
- Aus Sicherheitsgründen ist das eigenmächtige Umbauen oder Verändern des Geräts nicht gestattet und hat den Verlust des Gewährleistungsanspruchs zur Folge.

Gefahr durch Elektrizität

- Das Gerät ist nur zur Verwendung im Innenbereich geeignet. Benutzen Sie es nicht im Freien. Setzen Sie es niemals Regen oder Feuchtigkeit aus. Bewahren Sie es nicht in feuchten Räumen auf.
- Um Stromschläge zu vermeiden, niemals irgendeinen Teil des Produkts öffnen. Im Geräteinneren befinden sich keine vom Benutzer zu wartende Teile.
- Schließen Sie das Gerät nur an eine vorschriftsmäßig installierte Steckdose an, deren Spannung und Frequenz mit dem Typenschild des Geräts genau übereinstimmt und die über einen Fehlerstromschutzschalter (FI) abgesichert ist. Wenn der Netzstecker mit einem Schutzkontakt ausgestattet ist, muss er an eine Steckdose mit Schutzleiter angeschlossen werden. Deaktivieren Sie niemals den Schutzleiter eines Netzkabels. Nichtbeachtung kann zu Schäden am Gerät und zu Verletzungen des Benutzers führen.
- Die Steckdose muss gut zugänglich sein, damit Sie im Bedarfsfall den Netzstecker schnell ziehen können.
- Fassen Sie den Netzstecker niemals mit nassen Händen an, da die Gefahr eines Stromschlags besteht.
- Das Netzkabel darf nicht geknickt oder gequetscht werden. Halten Sie es von heißen Oberflächen und scharfen Kanten fern.
- Ziehen Sie den Netzstecker nie am Kabel aus der Steckdose, fassen Sie immer am Stecker an.
- Trennen Sie das Gerät vom Stromnetz bei längerem Nichtgebrauch, bevor Sie es reinigen und wenn Gewitter auftreten.
- Setzen Sie das Gerät keinen hohen Temperaturen, direktem Sonnenlicht, Tropf- oder Spritzwasser, starken Vibrationen sowie hohen mechanischen Beanspruchungen aus.
- Stellen Sie keine mit Flüssigkeit gefüllten Gegenstände sowie offene Brandquellen wie brennende Kerzen auf oder direkt neben dem Gerät ab.
- Sorgen Sie dafür, dass keine Gegenstände in das Gerät fallen können, insbesondere Metallteile.
- Lassen Sie Reparaturen am Gerät oder am Netzkabel nur von qualifiziertem Fachpersonal durchführen. Reparaturen müssen durchgeführt werden, wenn sichtbare Schäden am Gerät oder am Netzkabel vorhanden sind, Flüssigkeiten oder Objekte in das Gerät gelangt sind, das Gerät Regen ausgesetzt war, das Gerät heruntergefallen ist oder wenn Funktionsstörungen auftreten.
- Die Reinigung beschränkt sich auf die Oberfläche. Dabei darf keine Feuchtigkeit in Anschlussräume oder an Netzspannung führende Teile gelangen. Wischen Sie das Produkt nur mit einem fusselfreien, angefeuchteten Tuch ab. Niemals Lösungsmittel oder scharfe Reinigungsmittel verwenden.

Gefahr für Kinder und Personen mit eingeschränkter Fähigkeit

- Das Gerät ist kein Spielzeug. Halten Sie es vor Kindern und Haustieren fern. Lassen Sie Verpackungsmaterial nicht achtlos liegen. Betreiben Sie das Gerät nicht unbeaufsichtigt.
- Das Gerät darf nur von Personen benutzt werden, die über ausreichende physische, sensorische und geistige Fähigkeiten sowie über entsprechendes Wissen und Erfahrung verfügen. Andere Personen dürfen das Gerät nur benutzen, wenn sie von einer für ihre Sicherheit zuständigen Person beaufsichtigt oder angeleitet werden.

Warnung vor Verbrennung und Brand

- Der zulässige Umgebungstemperaturbereich (Ta) beträgt -5 bis +45 °C. Verwenden Sie das Gerät niemals außerhalb dieses Temperaturbereichs.
- Die Gehäusetemperatur (Tc) kann im Betrieb bis zu 65 °C betragen. Vermeiden Sie den Kontakt mit Personen oder Gegenständen.
- Der Mindestabstand zur beleuchteten Fläche beträgt 10 cm. Der Wert ist am Gerät über das Bildzeichen angegeben: .
- Halten Sie das Gerät vor leicht entflammaren Materialien fern. Platzieren Sie es so, dass im Betrieb eine ausreichende Luftzirkulation gewährleistet ist. Das Gerät muss einen Mindestabstand von 50 cm zu angrenzenden Flächen haben und die Lüftungsöffnungen am Gehäuse dürfen auf keinen Fall abgedeckt werden.

Warnung vor Verletzungen

- Nicht direkt in die Lichtquelle blicken. Personen mit lichtempfindlicher Epilepsie könnten epileptische Anfälle erleiden oder bewusstlos werden.
- Stellen Sie sicher, dass das Gerät fachgerecht und sicher aufgestellt oder befestigt ist und nicht herunterfallen kann. Beachten Sie bei der Installation die gesetzlichen, nationalen Sicherheitsvorschriften insbesondere die Bestimmungen der EN 60598-2-17.
- Versuchen Sie niemals, die Installation selbst vorzunehmen, wenn Sie nicht über eine ausreichende Qualifikation verfügen, sondern beauftragen Sie einen professionellen Installateur. Unsachgemäße Installationen können zu Verletzungen und/oder zur Beschädigung von Eigentum führen.
- Der Hersteller haftet nicht für Schäden, die durch unsachgemäße Installation und unzureichende Sicherheitsvorkehrungen verursacht werden.
- Bei einer Montage über Kopf ist das Gerät immer durch eine zweite Befestigung (z. B. Fangseil oder Fangnetz) zu sichern.
- Während Montage- und Wartungsarbeiten muss der Bereich unterhalb des Geräts abgesperrt sein.
- Bei gewerblicher Nutzung sind die landesspezifischen Unfallverhütungsvorschriften des Verbandes der gewerblichen Berufsgenossenschaften für elektrische Anlagen und Betriebsmittel unbedingt zu beachten.

Vorsicht - Sachschäden

- Schließen Sie das Gerät niemals über einen Dimmer an die Netzspannung an.
- Lichteffekte sind generell nicht für den Dauerbetrieb konzipiert. Längere Betriebszeiten sollten immer durch Pausen unterbrochen werden, um die Lebensdauer des Geräts zu erhöhen.
- Vermeiden Sie es das Gerät in kurzen Intervallen ein- und auszuschalten. Dadurch reduziert sich die Lebensdauer des Geräts erheblich.
- Nehmen Sie das Gerät niemals gleich in Betrieb, nachdem es starken Temperaturschwankungen ausgesetzt wurde. Das dabei entstehende Kondenswasser kann unter Umständen das Gerät zerstören. Lassen Sie das Gerät ausgeschaltet auf Zimmertemperatur kommen. Warten Sie bis das Kondenswasser verdunstet ist.
- Benutzen Sie die Originalverpackung, um das Gerät bei Transport und Lagerung optimal vor Erschütterungen, Staub und Feuchtigkeit zu schützen.
- Wenn am Gerät ein Etikett mit Seriennummer angebracht ist, darf dieses nicht entfernt werden, da ansonsten der Gewährleistungsanspruch erlischt.

Batteriehinweise

- Schließen Sie die Batterien nie kurz, werfen Sie sie nie ins Feuer und versuchen Sie auch nicht, sie wieder aufzuladen (Explosionsgefahr!).
- Entfernen Sie die Batterien bei längerem Nichtgebrauch.
- Ausgelaufene Batterien können bei Berührung Hautverätzungen verursachen. Benutzen Sie in solchen Fällen geeignete Schutzhandschuhe.

GERÄTEBESCHREIBUNG

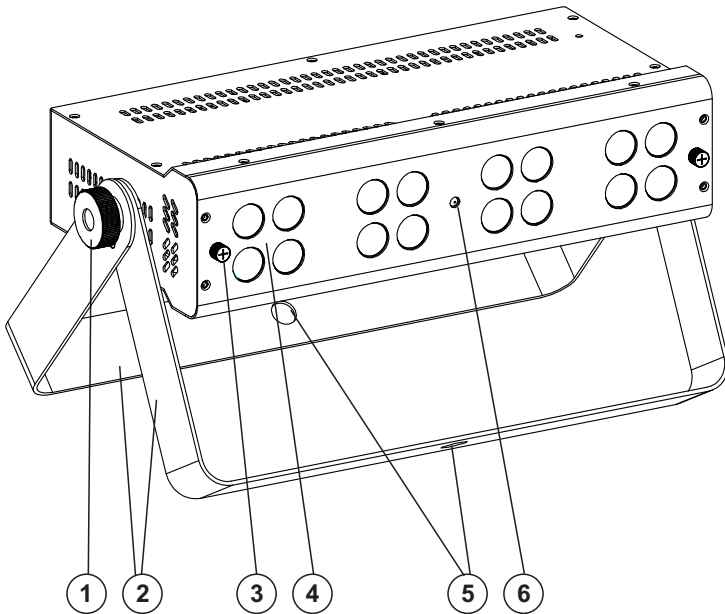

- (1) Feststellschrauben
- (2) Montagebügel
- (3) Schrauben für Frostfilter
- (4) Linsen / LEDs
- (5) Löcher für Montageklammer
- (6) Infrarotsensor

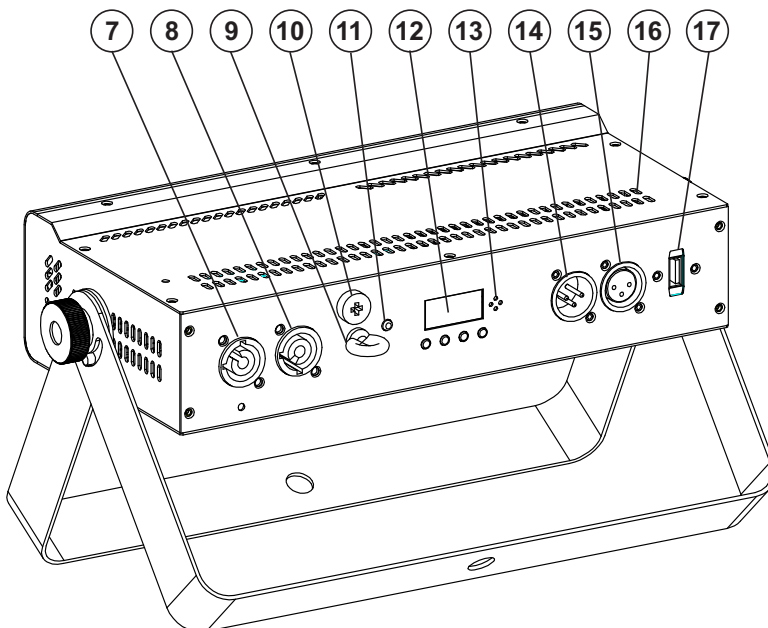

- (7) Netzeingang
- (8) Netzausgang
- (9) Fangseilöse
- (10) Sicherungshalter
- (11) Infrarotsensor
- (12) LED-Anzeige mit Bedientasten
- (13) Mikrophon
- (14) DMX-Eingang
- (15) DMX-Ausgang
- (16) Lüftergitter
- (17) Wireless DMX-Buchse

INSTALLATION



WARNUNG! Verletzungsgefahr durch Herabfallen

Über Kopf installierte Geräte können beim Herabstürzen erhebliche Verletzungen verursachen! Stellen Sie sicher, dass das Gerät sicher installiert ist und nicht herunterfallen kann. Die Montage darf nur durch eine Fachkraft erfolgen, die mit den Gefahren und den einschlägigen Vorschriften hierfür vertraut ist.

Das Gerät lässt sich durch Ausklappen der Bügel auf dem Boden aufstellen oder über einen der Bügel an einer Traverse oder einer anderen geeigneten Struktur befestigen. Die Montage darf niemals freischwingend erfolgen.

- 1 Die tragende Struktur muss mindestens für das Zehnfache aller montierten Geräte ausgelegt sein.
- 2 Sperren Sie den Arbeitsbereich während der Montage und arbeiten Sie von einer stabilen Plattform aus.
- 3 Verwenden Sie Montagematerial, das für die Struktur geeignet ist und die Last des Geräts tragen kann. Geeignetes Montagematerial finden Sie im Abschnitt „Zubehör“.
- 4 Sichern Sie das Gerät mit einem Fangseil oder einer anderen geeigneten Einrichtung zusätzlich ab. Diese zweite Aufhängung muss auf Grundlage der aktuellsten Arbeitsschutzbestimmungen ausreichend dimensioniert und so angebracht sein, dass im Fehlerfall der Hauptaufhängung kein Teil der Installation herabfallen kann. Für die Befestigung eines Fangseils ist eine entsprechende Öse am Gerät montiert. Befestigen Sie das Sicherungsseil so, dass der Fallweg des Geräts nicht mehr als 20 cm betragen kann.
- 5 Zum Ausrichten des Geräts lösen Sie die Feststellschrauben am Montagebügel, stellen die gewünschte Neigung ein und ziehen die Schrauben wieder fest an.
- 6 Nach der Montage muss das Gerät regelmäßig gewartet und überprüft werden, um mögliche Korrosion, Verformung und Lockerung zu vermeiden.

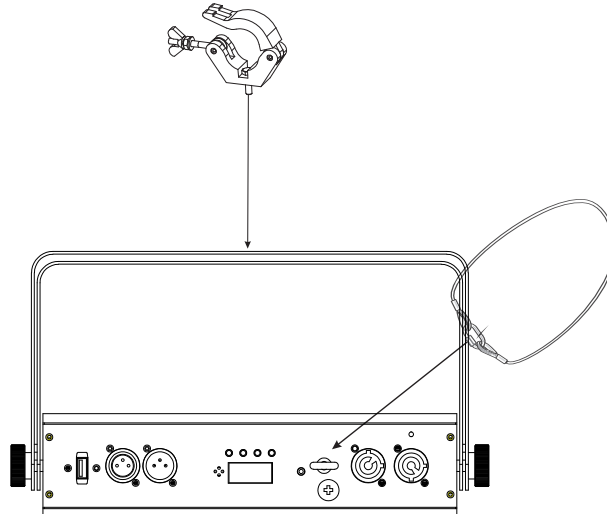

Abstrahlwinkel verändern

Mit der Lieferung des Gerätes erhalten Sie einen Frostfilter, mit dem sich der Abstrahlwinkel von 20° auf ca. 30° verändern lässt. Sofern vorhanden, entfernen Sie bitte die Schutzfolie des Frostfilters bei der ersten Verwendung. Wollen Sie den Abstrahlwinkel des Gerätes verändern, befestigen Sie den Filter, mit Hilfe der mitgelieferten Schrauben, vor den Linsen an der Oberseite des Gerätes. Stellen Sie sicher, dass der Frostfilter fest sitzt, um ein versehentliches Lösen des Frostfilters zu vermeiden.

DMX512-ANSTEUERUNG

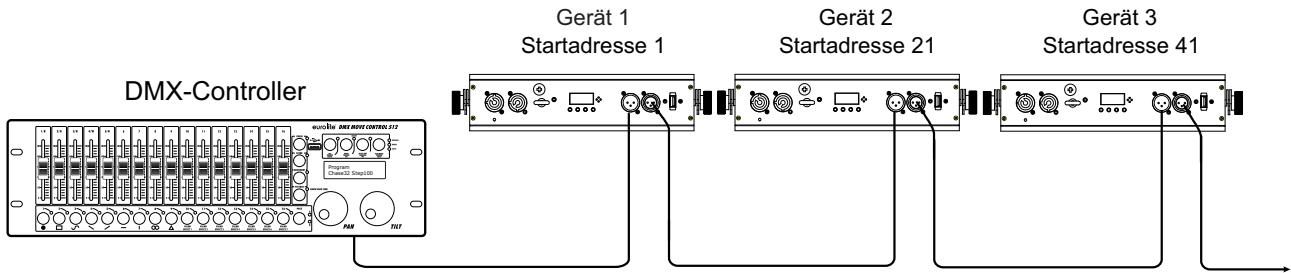

Für die Ansteuerung des Geräts per DMX512 ist eine Datenverbindung notwendig. Das Gerät verfügt dazu über 3-polige XLR-Anschlüsse.

- 1 Verbinden Sie den Ausgang Ihres Controllers mit dem DMX-Eingang DMX IN des Geräts über ein DMX-Kabel.
- 2 Verbinden Sie den DMX-Ausgang DMX OUT des Geräts mit dem DMX-Eingang des nächsten Geräts in der Kette. Verbinden Sie immer einen Ausgang mit dem Eingang des nächsten Geräts bis alle Geräte angeschlossen sind.
- 3 Am letzten Gerät muss die DMX-Leitung durch einen Abschlusswiderstand abgeschlossen werden. Dazu wird ein XLR-Stecker in den DMX-Ausgang am letzten Gerät gesteckt, bei dem zwischen Signal (-) und Signal (+) ein 120-Ω-Widerstand eingelötet ist.
- 4 Ab einer Kabellänge von 300 m oder nach 32 angeschlossenen DMX-Geräten sollte das Signal mit Hilfe eines DMX-Aufholverstärkers verstärkt werden, um eine fehlerfreie Datenübertragung zu gewährleisten.

Belegung der XLR-Verbindung:

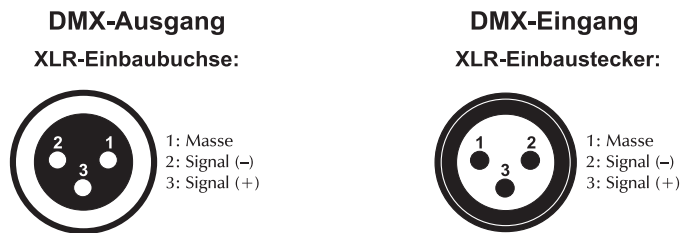

Drahtlose DMX-Übertragung

Das Gerät verfügt über einen weiteren DMX-Eingang für einen QuickDMX-Empfänger (separat erhältliches Zubehör). CRMX- und WDMX-Empfänger sind kompatibel und können ebenfalls verwendet werden. Über den Anschluss lässt sich ein DMX-Steuersignal drahtlos auf das Gerät übertragen, wodurch die aufwändige Verkabelung zum DMX-Lichtsteuergerät entfällt. Der Anschluss ist als USB-Buchse ausgeführt, die die benötigte Betriebsspannung von 5 V für den Empfänger zur Verfügung stellt.

Belegung der USB-Buchse:

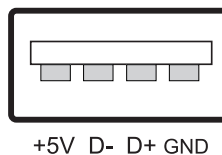

NETZANSCHLUSS

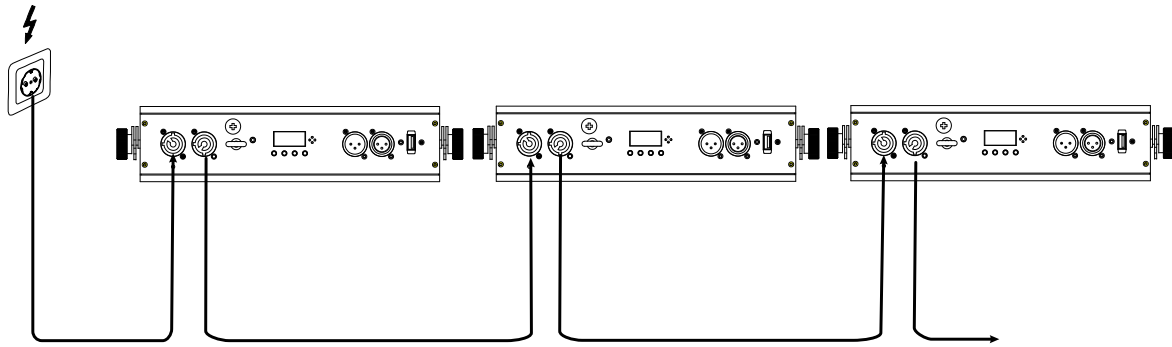

Das Gerät verfügt über ein Schaltnetzteil, das eine Netzspannung zwischen 100 und 240 Volt erlaubt.

- 1 Schließen Sie das beiliegende Netzkabel an und stecken Sie den Netzstecker in eine geerdete Schutzkontaktsteckdose ein. Damit ist das Gerät eingeschaltet.
- 2 Zum Ausschalten ziehen Sie den Netzstecker aus der Steckdose.
- 3 Schließen Sie das Gerät nicht über einen Dimmer an die Netzspannung an. Für besseren Bedienkomfort verwenden Sie eine schaltbare Steckdose.
- 4 Über den Netzausgang POWER OUT können weitere Geräte mit Strom versorgt werden. Zum Zusammenschalten der Geräte, verbinden Sie immer den Ausgang POWER OUT mit dem Eingang POWER IN des nächsten Geräts bis alle Geräte angeschlossen sind. Passende Netzkabel mit P-Con-Stecker sind optional erhältlich. Auf diese Weise lassen sich bis zu 8 Geräte bei 230/240 Volt Netzspannung und bis zu 4 Geräte bei 110/115 Volt Netzspannung zusammenschalten.

BEDIENUNG

Das Gerät verfügt über ein Bedienfeld mit Display, auf dem alle Betriebszustände abgelesen werden können. Nach dem Anschluss ans Netz benötigt das Gerät eine kurze Einstellphase und ist danach betriebsbereit. Das Display zeigt kurz die Versionsnummer der Firmware und dann die letzte Betriebsart an. Auch wenn Sie das Gerät vom Stromnetz trennen, bleiben alle Einstellungen gespeichert. Das Gerät kann entweder im Standalone-Modus über das Bedienfeld und die IR-Fernbedienung oder im DMX-gesteuerten Modus über einen handelsüblichen DMX-Controller betrieben werden. Mit einem passenden Funkempfänger kann das DMX-Steuersignal auch drahtlos auf das Gerät übertragen werden. Mithilfe des Displays und der Bedientasten lassen sich die Betriebsarten manuell einstellen.

Bedientasten

Taste	Funktion
MENU	Zur Wahl der Betriebsart oder zum Zurückspringen zur Startanzeige.
ENTER	Aktiviert den Einstellvorgang eines Menüpunkts, ruft ein Untermenü auf oder speichert eine Einstellung.
UP	Ruft den nächsten Menüpunkt auf oder erhöht Werte beim Einstellvorgang.
DOWN	Ruft den vorhergehenden Menüpunkt auf oder verringert Werte beim Einstellvorgang.

Menüstruktur

Vorgabewerte grau unterlegt

Modus		Anzeige		Funktion	
DMX-Betrieb	dPH	d*** (001)		Startadresse	
		04CH	d001-509	4-Kanal-Modus und Startadresse	
		06CH	d001-507	6-Kanal-Modus und Startadresse	
		08CH	d001-505	8-Kanal-Modus und Startadresse	
		16CH	d001-497	16-Kanal-Modus und Startadresse	
		18CH	d001-495	18-Kanal-Modus und Startadresse	
		20CH	d001-493	20-Kanal-Modus und Startadresse	
Slave-Modus	SLV	SLAV		Slave-Funktion	
System-einstellungen	SYS	LEDS	ON		Display-Abschaltung
			OFF		Display immer an
		I-EN	ON		IR-Fernbedienung aktiviert
			OFF		IR-Fernbedienung deaktiviert
		SOUN	Last		Letztes Programm wird beibehalten bei fehlendem Musiksignal
			OFF		Dunkelschaltung bei fehlendem Musiksignal
		DMX	HOLD		Letzter DMX-Wert wird beibehalten bei fehlendem Signal
			BLAC		Dunkelschaltung bei fehlendem DMX-Signal
rSet	YES	ENTER-Taste drücken	Auf Werkseinstellungen zurücksetzen		
	NO				
Automatikbetrieb	AUT	AU01-AU41		Showprogramm 1-41	
		Fade		Farbüberblendungsfunktion	Vorgabewert: Snap
		Snap		Farbwechselfunktion	
		S.001-S.080-S.100		Ablaufgeschwindigkeit langsam > schnell	
Musiksteuerung	Snd	Sd01-Sd41		Showprogramm 1-41	
		Fade		Farbüberblendungsfunktion	Vorgabewert: Snap
		Snap		Farbwechselfunktion	
		S.000-S.050-S.100		Mikrofonempfindlichkeit 0-100%	
Farb-voreinstellungen *	COL	C01-C15		Farbeinstellung; Vorgabewert 1	
Manueller Modus	MNL	R.xxx	000-255	Helligkeit Rot , 0=aus, 1-100%	
		G.xxx	000-255	Helligkeit Grün , 0=aus, 1-100%	
		B.xxx	000-255	Helligkeit Blau , 0=aus, 1-100%	
		W.xxx	000-255	Helligkeit Weiß , 0=aus, 1-100%	
		S.xxx	S.000-S.100	Strobe-Effekt, 000=aus, langsam > schnell	

*** Farbvoreinstellungen**

C 01 Rot	C 09 Hellpink
C 02 Grün	C 10 Rasengrün
C 03 Blau	C 11 Lavendel
C 04 Weiß	C 12 Hellgelb
C 05 Cyan	C 13 Violett
C 06 Magenta	C 14 Helles Himmelblau
C 07 Gelb	C 15 Cremeweiß
C 08 Hellblau	

Standalone-Betrieb

Automatikbetrieb

Im Automatikbetrieb stehen 41 verschiedene Showprogramme zur Verfügung die mit einer einstellbaren Geschwindigkeit ablaufen.

- 1 Drücken Sie die Taste **MENU** so oft, bis das Display **AUT** für Automatikbetrieb anzeigt. Bestätigen Sie mit der Taste **ENTER**.
- 2 Stellen Sie mit **UP** und **DOWN** die Nummer des gewünschten Programms ein (**AU01-AU41**). Bestätigen Sie mit der Taste **ENTER**.
- 3 Das Untermenü für die Farbüberblendungsfunktion oder Farbwechselfunktion (**Fade /Snap**) wird aufgerufen. Stellen Sie mit **UP** und **DOWN** die gewünschte Ablauffunktion ein und bestätigen Sie mit der Taste **ENTER**.
- 4 Das Menü für die Ablaufgeschwindigkeit (**S.xxx**) wird danach aufgerufen. Stellen Sie mit **UP** und **DOWN** die Ablaufgeschwindigkeit des Programms von **S.001** (langsam) bis **S.100** (schnell) ein. Bestätigen Sie mit **ENTER**.
- 5 Drücken Sie die Taste **MENU** um wieder in das Hauptmenü zu gelangen.

Musiksteuerung

Durch das integrierte Mikrophon lassen sich die 41 integrierten Showprogramme im Rhythmus der Musik (bei deutlichem Bassschlag) optimal mit dem Gerät wiedergeben.

- 1 Drücken Sie die Taste **MENU** so oft, bis das Display **Snd** für Musiksteuerung anzeigt. Bestätigen Sie mit der Taste **ENTER**.
- 2 Stellen Sie mit **UP** und **DOWN** die Nummer des gewünschten Programms ein (**Sd01-Sd41**). Bestätigen Sie mit **ENTER**.
- 3 Das Untermenü für die Farbüberblendungsfunktion oder Farbwechselfunktion (**Fade /Snap**) wird aufgerufen. Stellen Sie mit **UP** und **DOWN** die gewünschte Ablauffunktion ein und bestätigen Sie mit der Taste **ENTER**.
- 4 Das Menü für die Mikrophonempfindlichkeit (**S.xxx**) wird danach aufgerufen. Stellen Sie mit **UP** und **DOWN** die gewünschte Mikrophonempfindlichkeit von **S.000** (am unempfindlichsten) bis **S.100** (am empfindlichsten) ein und bestätigen Sie mit **ENTER**.
- 5 Bei zu geringer Lautstärke oder fehlendem Bassschlag werden die LEDs nach 5 Sekunden dunkelgeschaltet oder verbleiben in der letzten Lichteinstellung. Dies können Sie in den Systemeinstellungen unter dem Menüpunkt **SYS > SOUN** einstellen.
- 6 Drücken Sie die Taste **MENU** um wieder in das Hauptmenü zu gelangen.

Farbvoreinstellungen

Der Modus **COL** bietet die Möglichkeit, die LEDs in einer von 15 vorgegebenen Farben einzustellen.

- 1 Drücken Sie die Taste **MENU** so oft, bis das Display die Betriebsart **COL** anzeigt. Bestätigen Sie mit der Taste **ENTER**.
- 2 Stellen Sie mit den Tasten **UP** und **DOWN** die gewünschte Farbe ein (**C01-C15**) und bestätigen Sie mit der Taste **ENTER**.
- 3 Drücken Sie die Taste **MENU** um wieder in das Hauptmenü zu gelangen.

Manueller Modus

Der Farbmodus **MNL** bietet die Möglichkeit, die vierfarbigen LEDs in der Intensität einzustellen. Das Gerät strahlt danach konstant mit dieser Farbeinstellung.

- 1 Drücken Sie die Taste **MENU** so oft, bis das Display die Betriebsart **MNL** anzeigt. Bestätigen Sie mit der Taste **ENTER**.
- 2 Das Display zeigt nun den Buchstaben **R** für die Farbe an und den dazugehörigen Intensitätswert (000-255). Stellen Sie mit den Tasten **UP** und **DOWN** die gewünschte Intensität ein.
- 3 Bestätigen Sie mit der Taste **ENTER**. Jetzt kann die Grundfarbe Grün eingestellt werden, danach Blau und Warmweiß. Bestätigen Sie jeweils mit der Taste **ENTER**.
- 4 Schließlich wird das Menü für Strobe (**S.xxx**) aufgerufen. Stellen Sie mit den Tasten **UP** und **DOWN** die gewünschte Blitzfrequenz von **S.000** (langsam) bis **S.100** (schnell) ein und bestätigen Sie mit **ENTER**.
- 5 Drücken Sie die Taste **MENU** um wieder in das Hauptmenü zu gelangen.

Systemeinstellungen

Der Modus **SYS** bietet verschiedene Einstellungsmöglichkeiten.

LEDS

- 1 Drücken Sie die Taste **MENU** so oft, bis das Display die Betriebsart **SYS** anzeigt. Bestätigen Sie mit der Taste **ENTER** und wählen Sie im Untermenü die Einstellung **LEDS**.
- 2 Über die **UP**- oder **DOWN**-Tasten können Sie das Display mit der Auswahl (ON) abschalten. Wenn Sie (OFF) wählen, schaltet sich das Display nicht aus.
- 3 Bitte drücken Sie die **ENTER**-Taste zur Bestätigung und zum nächsten Untermenü zu gelangen, oder die **MENU**-Taste, um den Modus zu verlassen.

I-EN

- 1 Diese Funktion bietet Ihnen die Möglichkeit die IR-Fernbedienung zu aktivieren (ON) oder zu deaktivieren (OFF).
- 2 Bitte drücken Sie die **ENTER**-Taste zur Bestätigung und zum nächsten Untermenü zu gelangen, oder die **MENU**-Taste, um den Modus zu verlassen

SOUN

- 1 Mit dieser Funktion lässt sich das zuletzt eingestellte Showprogramm (Sd01~Sd41) halten (Last) oder das Gerät dunkelschalten (OFF) bei fehlendem Musiksignal.
- 2 Bitte drücken Sie die **ENTER**-Taste zur Bestätigung und zum nächsten Untermenü zu gelangen, oder die **MENU**-Taste, um den Modus zu verlassen.

DMX

- 1 Mit dieser Funktion lässt sich der DMX-Wert halten (Hold) oder das Gerät dunkelschalten (BLAC) bei fehlendem DMX-Signal.
- 2 Bitte drücken Sie die **ENTER**-Taste zur Bestätigung und zum nächsten Untermenü zu gelangen, oder die **MENU**-Taste, um den Modus zu verlassen.

rSEt

- 1 Mit dieser Funktion lässt sich das Gerät auf die Werkseinstellungen zurücksetzen (YES).
- 2 Bitte drücken Sie die **ENTER**-Taste zur Bestätigung und die **MENU**-Taste, um den Modus zu verlassen.

Betrieb mit der Fernbedienung IR-46 (nicht im Lieferumfang)

Mit der Fernbedienung lassen sich die integrierten Showprogramme im Automatik- oder im musikgesteuerten Betrieb sowie die Farbvoreinstellungen anwählen. Die Fernbedienung funktioniert nur im Standalone-Betrieb, sie kann nicht im DMX- oder Slave-Betrieb verwendet werden. Durch mehrfaches Drücken der Tasten wird zwischen den Programmen umgeschaltet. Das Display zeigt die aktuelle Einstellung an. Halten Sie beim Betätigen einer Taste die Fernbedienung immer in Richtung des Sensors auf der Gerätevorder- oder -rückseite. Zwischen Fernbedienung und Sensor muss Sichtverbindung bestehen. Die Fernbedienung kann in den Systemeinstellungen (**I-EN**) aktiviert bzw. deaktiviert werden.

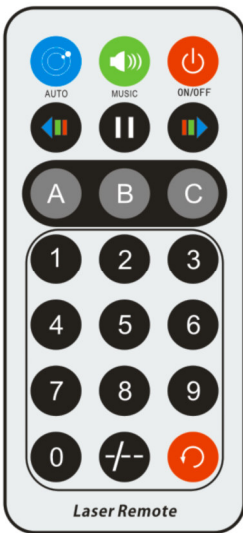

Taste	Funktion
	An/aus
	Automatikbetrieb – Autoprogramme AU-01 – AU-41
	Musiksteuerung – Musikgesteuerte Programme Sd-01 – Sd-41
	- Geschwindigkeit der Autoprogramme verringern - Helligkeit verringern - Rot, Grün, Blau und Weiß
	- Geschwindigkeit der Autoprogramme erhöhen - Helligkeit erhöhen - Rot, Grün, Blau und Weiß
	Pause an/aus
	Rot
	Grün
	Blau
	Weiß
	Umschaltung zwischen "schalten durch Autoprogramme" und "Geschwindigkeitseinstellung der Autoprogramme"
	Farbvoreinstellungen *
	Statische Farben, Farbwechsel durch wiederholtes Drücken (Siehe Tabelle auf Seite 10)

Batterie

Die Fernbedienung wird mit eingesetzter Batterie geliefert. Damit die Batterie während der Lagerung nicht entladen werden kann, befindet sich eine Isolierfolie zwischen der Batterie und den Batteriekontakten. Ziehen Sie vor dem ersten Betrieb die Folie auf der Rückseite der Fernbedienung aus dem Batteriehalter heraus. Anderenfalls ist die Fernbedienung nicht funktionstüchtig.

Lässt die Reichweite der Fernbedienung nach ist die Batterie verbraucht und muss ausgewechselt werden. Drücken Sie dazu auf der Rückseite der Fernbedienung den kleinen Riegel mit der Kerbe nach rechts und ziehen Sie gleichzeitig den Batteriehalter heraus. Für den Betrieb der Fernbedienung wird eine 3-V-Knopfzelle Typ CR 2025 benötigt. Achten Sie beim Einsetzen darauf, dass der Pluspol der Knopfzelle im Halter nach oben zeigt.

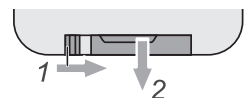

*** Farbvoreinstellungen:**

1	Rot	Rot=255 / Grün=000 / Blau=000 / WW=000
2	Amber	Rot=255 / Grün=128 / Blau=000 / WW=000
3	Gelb	Rot=255 / Grün=255 / Blau=000 / WW=000
4	Grün	Rot=000 / Grün=255 / Blau=000 / WW=000
5	Cyan	Rot=000 / Grün=255 / Blau=255 / WW=000
6	Blau	Rot=000 / Grün=000 / Blau=255 / WW=000
7	Pink	Rot=255 / Grün=000 / Blau=255 / WW=000
8	Warmweiß	Rot=000 / Grün=000 / Blau=000 / WW=255
9	Kaltweiß	Rot=255 / Grün=255 / Blau=255 / WW=255

Master/Slave-Betrieb

Es lassen sich mehrere Geräte zusammenschalten (max. 32). Das Hauptgerät (Master) kann dann alle Nebengeräte (Slave) synchron steuern ohne die Notwendigkeit eines DMX-Controllers. Die Geräte müssen auf die jeweilige Betriebsart eingestellt werden.

- 1 Konfigurieren Sie zuerst alle Slave-Geräte vor dem Anschluss an das Master-Gerät. Drücken Sie dazu die Taste **MENU** so oft, bis das Display **SLV** anzeigt. Bestätigen Sie mit **ENTER**. Das Display zeigt nun **SLAV** an und blinkt.
- 2 Bestätigen Sie mit der Taste **ENTER**. Das Display blinkt weiterhin, bis Steuersignale vom Master-Gerät empfangen werden.
- 3 Verbinden Sie den DMX-Ausgang des Master-Geräts mit dem DMX-Eingang des ersten Slave-Geräts. Verbinden Sie dann den DMX-Ausgang des ersten Slave-Geräts mit dem DMX-Eingang des zweiten Slave-Geräts usw., bis alle Geräte in einer Kette angeschlossen sind. Das Master-Gerät muss das erste Gerät in der Kette sein. Der DMX-Eingang darf nicht an einen DMX-Controller angeschlossen sein.
- 4 Wählen Sie am Master-Gerät die gewünschte Einstellung. Die zusammenschalteten Geräte arbeiten nun synchron.

DMX-Betrieb

Anzahl der DMX-Kanäle und DMX-Startadresse einstellen

Für den Betrieb über einen Controller mit DMX512-Protokoll verfügt das Gerät über 20 Steuerkanäle. Es kann aber auch in einen Modus mit 4, 6, 8, 16 oder 18 Kanälen umgeschaltet werden, wenn andere Funktionen benötigt werden. Damit das Gerät vom Controller angesteuert werden kann, muss die DMX-Startadresse eingestellt werden. Die Startadresse ist abhängig von Ihrem DMX-Controller. Lesen Sie hierzu die Dokumentation des Geräts.

- 1 Drücken Sie die Taste **MENU** so oft, bis das Display **dPH** anzeigt. Bestätigen Sie mit der Taste **ENTER**. Die DMX-Startadresse wird angezeigt.
- 2 Bestätigen Sie mit **ENTER**. Das Display zeigt **4CH** (4 DMX-Kanäle), **6CH** (6 DMX-Kanäle), **8CH** (8 DMX-Kanäle), **16CH** (16 DMX-Kanäle), **18CH** (18 DMX-Kanäle) oder **20CH** (20 DMX-Kanäle) an. Wählen Sie mit den Tasten **UP** und **DOWN** den gewünschten DMX-Kanal-Modus.
- 3 Bestätigen Sie mit **ENTER**. Das Menü für die DMX-Startadresse wird aufgerufen **d*****. Bestätigen Sie mit **ENTER** und stellen die Adresse mit **UP** und **DOWN** ein.
- 4 Bestätigen Sie mit **ENTER**. Beim Empfang von DMX-Steuersignalen blinkt das Display nicht. Fehlen die Steuersignale, blinkt das Display.
- 5 In den Systemeinstellungen unter dem Menüpunkt **SYS > DMX** lässt sich das Verhalten des Geräts bei fehlendem DMX-Signal festlegen: **HOLD** = letzter DMX-Wert wird beibehalten oder **BLAC** = Dunkelschaltung.

Hinweis: Bitte vergewissern Sie sich, dass sich die Steuerkanäle nicht mit anderen Geräten überlappen, damit das Gerät korrekt und unabhängig von anderen Geräten in der DMX-Verbindung funktioniert. Werden mehrere Geräte auf dieselbe Adresse definiert, arbeiten sie synchron.

Die LEDs des Gerätes sind in jeweils 4 Segmente aufgeteilt, die mit dem folgenden DMX-Protokoll individuell gesteuert werden können.

Die LEDs des Gerätes sind wie in untenstehender Grafik angeordnet.

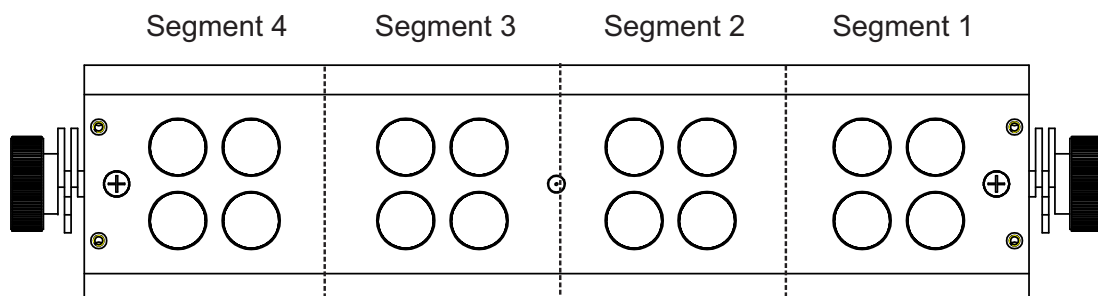

Funktionen im DMX-Betrieb

4-Kanal-Modus

Kanal	Wert	Funktion
1 Rot	000 – 255	Zunehmende Helligkeit 0-100%
2 Grün	000 – 255	Zunehmende Helligkeit 0-100%
3 Blau	000 – 255	Zunehmende Helligkeit 0-100%
4 Warmweiß	000 – 255	Zunehmende Helligkeit 0-100%

6-Kanal-Modus

Kanal	Wert	Funktion
1 Rot	000 – 255	Zunehmende Helligkeit 0-100%
2 Grün	000 – 255	Zunehmende Helligkeit 0-100%
3 Blau	000 – 255	Zunehmende Helligkeit 0-100%
4 Warmweiß	000 – 255	Zunehmende Helligkeit 0-100%
5 Master Dimmer	000 – 255	Gesamthelligkeit 0-100%
6 Strobe	000 – 000	Keine Funktion
	001 – 255	Strobe-Effekt mit zunehmender Geschwindigkeit

8-Kanal-Modus

Kanal	Wert	Funktion
1 Rot	000 – 255	Zunehmende Helligkeit 0-100%
2 Grün	000 – 255	Zunehmende Helligkeit 0-100%
3 Blau	000 – 255	Zunehmende Helligkeit 0-100%
4 Warmweiß	000 – 255	Zunehmende Helligkeit 0-100%
5 Master Dimmer	000 – 255	Gesamthelligkeit 0-100%
6 Strobe	000 – 000	Keine Funktion
	001 – 255	Strobe-Effekt mit zunehmender Geschwindigkeit
7 Auto-Programme / Musiksteuerung	000 – 000	Keine Funktion
	001 – 006	Auto-/Musikgesteuertes Programm 1
	007 – 012	Auto-/Musikgesteuertes Programm 2
	013 – 018	Auto-/Musikgesteuertes Programm 3
	019 – 024	Auto-/Musikgesteuertes Programm 4
	025 – 030	Auto-/Musikgesteuertes Programm 5
	031 – 036	Auto-/Musikgesteuertes Programm 6
	037 – 042	Auto-/Musikgesteuertes Programm 7
	043 – 048	Auto-/Musikgesteuertes Programm 8
	049 – 054	Auto-/Musikgesteuertes Programm 9

**Einstellungen für
Farbüberblendung
und/oder Farbwechsel
aus der Menüstruktur,
Seite 10.**

Deutsch

	055 – 060	Auto-/Musikgesteuertes Programm 10
	061 – 066	Auto-/Musikgesteuertes Programm 11
	067 – 072	Auto-/Musikgesteuertes Programm 12
	073 – 078	Auto-/Musikgesteuertes Programm 13
	079 – 084	Auto-/Musikgesteuertes Programm 14
	085 – 090	Auto-/Musikgesteuertes Programm 15
	091 – 096	Auto-/Musikgesteuertes Programm 16
	097 – 102	Auto-/Musikgesteuertes Programm 17
	103 – 108	Auto-/Musikgesteuertes Programm 18
	109 – 114	Auto-/Musikgesteuertes Programm 19
	115 – 120	Auto-/Musikgesteuertes Programm 20
	121 – 126	Auto-/Musikgesteuertes Programm 21
	127 – 132	Auto-/Musikgesteuertes Programm 22
	133 – 138	Auto-/Musikgesteuertes Programm 23
	139 – 144	Auto-/Musikgesteuertes Programm 24
	145 – 150	Auto-/Musikgesteuertes Programm 25
	151 – 156	Auto-/Musikgesteuertes Programm 26
	157 – 162	Auto-/Musikgesteuertes Programm 27
	163 – 168	Auto-/Musikgesteuertes Programm 28
	169 – 174	Auto-/Musikgesteuertes Programm 29
	175 – 180	Auto-/Musikgesteuertes Programm 30
	181 – 186	Auto-/Musikgesteuertes Programm 31
	187 – 192	Auto-/Musikgesteuertes Programm 32
	193 – 198	Auto-/Musikgesteuertes Programm 33
	199 – 204	Auto-/Musikgesteuertes Programm 34
	205 – 210	Auto-/Musikgesteuertes Programm 35
	211 – 216	Auto-/Musikgesteuertes Programm 36
	217 – 222	Auto-/Musikgesteuertes Programm 37
	223 – 228	Auto-/Musikgesteuertes Programm 38
	229 – 234	Auto-/Musikgesteuertes Programm 39
	235 – 240	Auto-/Musikgesteuertes Programm 40
	241 – 255	Auto-/Musikgesteuertes Programm 41
8 Geschwindigkeit / Empfindlichkeit	000 – 200	Geschwindigkeit der Auto-Programme
	201 – 255	Mikrofon-Empfindlichkeit im musikgesteuerten Modus

- Um die Farbüberblendungsfunktion oder Farbwechselfunktion bei den Automatik- oder Musikgesteuerten-Programmen im 7-Kanal-Modus einzustellen, muss das gewünschte Programm unter „Menüstruktur“ gewählt, dann auf entweder **Fade** oder **Snap** eingestellt werden.
- **Werte 000 – 200** im 8-Kanal-Modus spielen dann die gewünschten **Automatik-Programme** mit Farbüberblendungsfunktion oder Farbwechselfunktion und zunehmender Geschwindigkeit ab.
- **Werte 201 – 255** im 8-Kanal-Modus spielen dann die gewünschten **musikgesteuerten-Programme** mit Farbüberblendungsfunktion oder Farbwechselfunktion und zunehmender Empfindlichkeit ab.

16-Kanal-Modus

Kanal	Wert	Funktion
1 Rot 1	000 – 255	Zunehmende Helligkeit 0-100%
2 Grün 1	000 – 255	Zunehmende Helligkeit 0-100%
3 Blau 1	000 – 255	Zunehmende Helligkeit 0-100%
4 Warmweiß 1	000 – 255	Zunehmende Helligkeit 0-100%

Deutsch

5 Rot 2	000 – 255	Zunehmende Helligkeit 0-100%
6 Grün 2	000 – 255	Zunehmende Helligkeit 0-100%
7 Blau 2	000 – 255	Zunehmende Helligkeit 0-100%
8 Warmweiß 2	000 – 255	Zunehmende Helligkeit 0-100%
9 Rot 3	000 – 255	Zunehmende Helligkeit 0-100%
10 Grün 3	000 – 255	Zunehmende Helligkeit 0-100%
11 Blau 3	000 – 255	Zunehmende Helligkeit 0-100%
12 Warmweiß 3	000 – 255	Zunehmende Helligkeit 0-100%
13 Rot 4	000 – 255	Zunehmende Helligkeit 0-100%
14 Grün 4	000 – 255	Zunehmende Helligkeit 0-100%
15 Blau 4	000 – 255	Zunehmende Helligkeit 0-100%
16 Warmweiß 4	000 – 255	Zunehmende Helligkeit 0-100%

18-Kanal-Modus

Kanal	Wert	Funktion
1 Rot 1	000 – 255	Zunehmende Helligkeit 0-100%
2 Grün 1	000 – 255	Zunehmende Helligkeit 0-100%
3 Blau 1	000 – 255	Zunehmende Helligkeit 0-100%
4 Warmweiß 1	000 – 255	Zunehmende Helligkeit 0-100%
5 Rot 2	000 – 255	Zunehmende Helligkeit 0-100%
6 Grün 2	000 – 255	Zunehmende Helligkeit 0-100%
7 Blau 2	000 – 255	Zunehmende Helligkeit 0-100%
8 Warmweiß 2	000 – 255	Zunehmende Helligkeit 0-100%
9 Rot 3	000 – 255	Zunehmende Helligkeit 0-100%
10 Grün 3	000 – 255	Zunehmende Helligkeit 0-100%
11 Blau 3	000 – 255	Zunehmende Helligkeit 0-100%
12 Warmweiß 3	000 – 255	Zunehmende Helligkeit 0-100%
13 Rot 4	000 – 255	Zunehmende Helligkeit 0-100%
14 Grün 4	000 – 255	Zunehmende Helligkeit 0-100%
15 Blau 4	000 – 255	Zunehmende Helligkeit 0-100%

Deutsch

16 Warmweiß 4	000 – 255	Zunehmende Helligkeit 0-100%
17 Master Dimmer	000 – 255	Gesamthelligkeit 0-100%
18 Strobe	000 – 000	Keine Funktion
	001 – 255	Strobe-Effekt mit zunehmender Geschwindigkeit

20-Kanal-Modus

Kanal	Wert	Funktion
1 Rot 1	000 – 255	Zunehmende Helligkeit 0-100%
2 Grün 1	000 – 255	Zunehmende Helligkeit 0-100%
3 Blau 1	000 – 255	Zunehmende Helligkeit 0-100%
4 Warmweiß 1	000 – 255	Zunehmende Helligkeit 0-100%
5 Strobe 1	000 – 000	Keine Funktion
	001 – 255	Strobe-Effekt mit zunehmender Geschwindigkeit
6 Rot 2	000 – 255	Zunehmende Helligkeit 0-100%
7 Grün 2	000 – 255	Zunehmende Helligkeit 0-100%
8 Blau 2	000 – 255	Zunehmende Helligkeit 0-100%
9 Warmweiß 2	000 – 255	Zunehmende Helligkeit 0-100%
10 Strobe 2	000 – 000	Keine Funktion
	001 – 255	Strobe-Effekt mit zunehmender Geschwindigkeit
11 Rot 3	000 – 255	Zunehmende Helligkeit 0-100%
12 Grün 3	000 – 255	Zunehmende Helligkeit 0-100%
13 Blau 3	000 – 255	Zunehmende Helligkeit 0-100%
14 Warmweiß 3	000 – 255	Zunehmende Helligkeit 0-100%
15 Strobe 3	000 – 000	Keine Funktion
	001 – 255	Strobe-Effekt mit zunehmender Geschwindigkeit
16 Rot 4	000 – 255	Zunehmende Helligkeit 0-100%
17 Grün 4	000 – 255	Zunehmende Helligkeit 0-100%
18 Blau 4	000 – 255	Zunehmende Helligkeit 0-100%
19 Warmweiß 4	000 – 255	Zunehmende Helligkeit 0-100%
20 Strobe 4	000 – 000	Keine Funktion
	001 – 255	Strobe-Effekt mit zunehmender Geschwindigkeit

REINIGUNG UND WARTUNG

Das Gerät sollte äußerlich in regelmäßigen Abständen von Verunreinigungen wie Staub usw. gereinigt werden. Insbesondere die Linsen sollten sauber sein, damit das Licht mit maximaler Helligkeit abgestrahlt werden kann.

- 1 Trennen Sie das Gerät vom Netz und lassen Sie es abkühlen, bevor Sie mit der Reinigung beginnen.
- 2 Reinigen Sie die Oberflächen mit einem fusselfreien, angefeuchteten Tuch. Verwenden Sie auf keinen Fall Alkohol oder irgendwelche Lösungsmittel, da sonst die Gehäuseoberflächen beschädigt werden könnten. Vermeiden Sie unbedingt das Eindringen von Nässe oder Feuchtigkeit in das Gerät.
- 3 Das Gerät muss trocken sein, bevor Sie es wieder einschalten.

Im Geräteinneren befinden sich keine zu wartenden Teile. Öffnen Sie das Gehäuse nicht. Unternehmen Sie keine Reparaturversuche, da dies ein Sicherheitsrisiko darstellt. Wartungs- und Servicearbeiten sind ausschließlich dem autorisierten Fachhandel vorbehalten. Sollten einmal Ersatzteile benötigt werden, verwenden Sie bitte nur Originalersatzteile. Sollten Sie noch weitere Fragen haben, wenden Sie sich bitte an Ihren Fachhändler.

Sicherungswechsel

Wenn die Feinsicherung des Geräts defekt ist, ersetzen Sie diese durch eine Sicherung gleichen Typs.

- 1 Trennen Sie das Gerät vom Netz und lassen Sie es abkühlen.
- 2 Öffnen Sie den Sicherungshalter am Netzanschluss mit einem passenden Schraubendreher.
- 3 Entfernen Sie die defekte Sicherung aus dem Sicherungshalter und setzen Sie die neue Sicherung ein.
- 4 Setzen Sie den Sicherungshalter wieder im Gehäuse ein. Danach kann das Gerät wieder mit dem Netz verbunden werden.

UMWELTSCHUTZ



Informationen zur Entsorgung

Bitte übergeben Sie das Gerät bzw. die Geräte am Ende der Nutzungsdauer zur umweltgerechten Entsorgung einem örtlichen Recyclingbetrieb. Geräte, die mit diesem Symbol gekennzeichnet sind, dürfen nicht im Hausmüll entsorgt werden. Für weitere Informationen wenden Sie sich bitte an Ihren Händler oder die zuständige örtliche Behörde. Entnehmen Sie evtl. eingelegte Batterien und entsorgen Sie diese getrennt vom Produkt.



Als Endverbraucher sind Sie durch die Batterieverordnung gesetzlich zur Rückgabe aller gebrauchten Batterien und Akkus verpflichtet. Die Entsorgung über den Hausmüll ist verboten. Verbrauchte Batterien können Sie unentgeltlich bei den Sammelstellen Ihrer Gemeinde und überall, wo Batterien verkauft werden, abgeben. Mit der Verwertung von Altgeräten und der ordnungsgemäßen Entsorgung von Batterien und Akkus leisten Sie einen wichtigen Beitrag zum Schutz unserer Umwelt.

TECHNISCHE DATEN

Stromversorgung:	100-240 V AC, 50/60 Hz
Gesamtanschlusswert:	70 W
Schutzart:	IP20
Schutzklasse:	SK I
Stromanschluss:	Stromeinspeisung über P-Con (blau), Einbauversion, Stromanschlusskabel mit Schutzkontaktstecker (mitgeliefert)
Stromausgang:	P-Con (grau), Einbauversion
Sicherung:	5 x 20 mm, T 1,6 A Sicherung auswechselbar
Lampenart:	LED-Lampe
LED:	16 x 4 W SMD 3535 R/G/B/WW
Blitzrate:	1 - 25 Hz
DMX-Kanäle:	4; 6; 8; 16; 18; 20
DMX-Eingang:	3-pol XLR (M) Einbauversion
DMX-Ausgang:	3-pol XLR (W) Einbauversion
Kühlung:	Passive Konvektionskühlung
Ansteuerung:	Stand-alone; Musiksteuerung über Mikrofon; Master/Slave Funktion; IR-Fernbedienung; DMX; QuickDMX über USB (optional); W-DMX by Wireless Solution über USB (optional); CRMX by LumenRadio über USB (optional)
Abstrahlwinkel (1/2 Peak):	20° Frostfilter 30°
Abstrahlwinkel (1/10 Peak):	50° Frostfilter 80°
Gehäusefarbe:	Schwarz
Aufnahmesystem:	Doppelbügel
Displaytyp:	Einfarbiges 4 stelliges 7-Segment-LED Display
Maße:	Länge: 33 cm Breite: 17 cm Tiefe: 17 cm
Gewicht:	2,5 kg
Geräuschklassifizierung:	Klasse 0 (keinerlei Geräusche)
Fernbedienung (nicht im Lieferumfang)	
Batterie:	1 x Knopfzelle 3,0 V CR2032 Lithium-Mangan eingebaut

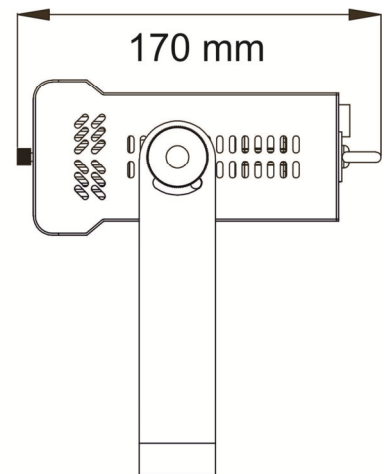
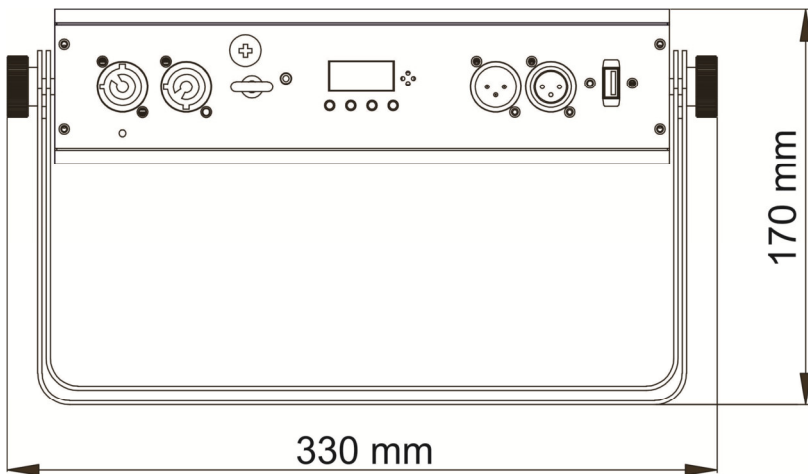

Zubehör

FUTURELIGHT WDR USB Drahtlos-DMX-Empfänger	Best.-Nr. 51834034
EUROLITE QuickDMX USB Funksender/Empfänger	Best.-Nr. 70064704
EUROLITE TPC-10 Klammer, silber	Best.-Nr. 59006856
EUROLITE Sicherungsseil UNV-5 3x600mm bis 5kg silber	Best.-Nr. 58010372
EUROLITE DMX Kabel XLR 3pol 3m schwarz	Best.-Nr. 3022785H
EUROLITE STV-20 Verfolger-Stativ	Best.-Nr. 59007120
EUROLITE IR-46 Fernbedienung	Best.-Nr. 50530609

Technische Änderungen ohne vorherige Ankündigung und Irrtum vorbehalten. © 15.07.2024

USER MANUAL

eurolite®

LED SILENT BAR 16X4W RGB/WW

**DANGER! Electric shock caused by short-circuit**

Be careful with your operations. With a dangerous voltage you can suffer a dangerous electric shock when touching the wires. Never open the housing.



Please read these instructions carefully before using the product. They contain important information for the correct use of the product.

Every person involved with the installation, operation and maintenance of this device has to

- be qualified
- follow the instructions of this manual
- consider this manual to be part of the total product
- keep this manual for the entire service life of the product
- pass this manual on to every further owner or user of the product
- download the latest version of the user manual from the Internet

INTRODUCTION

Thank you for having chosen one of our products. If you follow the instructions given in this manual, we are sure that you will enjoy this device for a long period of time.

Product features

Compact and whisper-quiet spotlight for colored and white light

- 16 powerful LEDs 4 W SMD 3535 R/G/B/WW, segments controlled separately
- Additional frost filter provides a wide, soft and homogeneous light
- Color blend stepless; color change automatic; color fade automatic; Dimmer electronic; program speed adjustable
- Wash effect; strobe effect
- 41 integrated show programs
- Direct color selection for 15 preset colors
- The device is cooled by passive convection cooling
- Control via stand-alone; sound to light via microphone; master/slave function; IR remote control (not included); DMX; QuickDMX via USB (optional); W-DMX by wireless solution via USB (optional); CRMX by LumenRadio via USB (optional)
- Flicker-free
- With a beam angle of 20°
- With double bracket
- Monochrome 4 digit 7-segment LED display
- Mains input and output for power linking up to 8 units
- For application areas such as: Clubs/dancing school; wedding/gala/events; stage; theater; mobile djs/entertainer
- Silent operation
- Application possibility: Standing; suspended; on stand

Package contents

- 1 x device, 1 x user manual, 1 x power cord, 1 x diffusor cover

SAFETY INSTRUCTIONS

**WARNING!**

Please read the safety warnings carefully and only use the product as described in this manual to avoid accidental injury or damage.

Intended use

- This device is an LED spotlight for creating decorative lighting effects. This device is designed for professional use in the field of event technology, e.g. on stage. It is not suitable for household lighting.
- Only use the device according to the instructions given herein. Damages due to failure to follow these operating instructions will void the warranty! We do not assume any liability for any resulting damage.
- We do not assume any liability for material and personal damage caused by improper use or non-compliance with the safety instructions. In such cases, the warranty will be null and void.
- Unauthorized rebuilds or modifications of the device are not permitted for reasons of safety and render the warranty invalid.

Danger due to electricity

- The device is suitable for indoor use only. Do not use it outdoors. Never expose it to rain or moisture. Do not store it in rooms exposed to moisture.
- To reduce the risk of electric shock, do not open any part of the device. There are no serviceable parts inside the device.
- Only connect the device to a properly installed mains outlet. The outlet must be protected by residual current breaker (RCD). The voltage and frequency must be exactly the same as stated on the device. If the mains cable is equipped with an earthing contact, then it must be connected to an outlet with a protective ground. Never deactivate the protective ground of a mains cable. Failure to do so could possibly injure the user.
- The mains outlet must be easily accessible so that you can unplug the device quickly if need be.
- Never touch the mains plug with wet or damp hands. There is the risk of potentially fatal electric shock.
- The mains cable must not be bent or squeezed. Keep it away from hot surfaces or sharp edges.
- Never pull the mains cable to disconnect the mains plug from the mains outlet, always seize the plug.
- Unplug the device during lightning storms, when unused for long periods of time or before cleaning.
- Do not expose the device to any high temperatures, direct sunlight, dripping or splashing water, strong vibrations or heavy mechanical stress.
- Do not place any objects filled with liquids on the device.
- Do not place any open sources of fire, such as burning candles, on or directly next to the device.
- Make sure that objects cannot fall into the device, in particular metal parts.
- Only have repairs to the device or its mains cable carried out by qualified service personnel. Repairs are required when the device or the mains cable is visibly damaged, liquid has been spilled or objects have fallen into the device; when the device has been exposed to rain or moisture, has been dropped or malfunctions occur.
- Cleaning of the device is limited to the surface. Make sure that moisture does not come into contact with any areas of the terminal connections or mains voltage control parts. Only wipe off the product with a soft lint-free and moistened cloth. Never use solvents or aggressive detergents.

Danger to children and people with restricted abilities

- This product is not a toy. Keep it out of the reach of children and pets. Do not leave packaging material lying around carelessly. Never leave this device running unattended.
- This device may be used only by persons with sufficient physical, sensorial, and intellectual abilities and having corresponding knowledge and experience. Other persons may use this device only if they are supervised or instructed by a person who is responsible for their safety.

Warning – risk of burns and fire

- The admissible ambient temperature range (Ta) is -5 to +45°C. Do not operate the device outside of this temperature range.
- The housing temperature (Tc) can be up to 65°C during use. Avoid contact by persons and materials.
- Do not illuminate surfaces within 10 cm of the device. This value is indicated on the device by the  symbol.
- Do not use the device near highly flammable materials. Always place the device at a location where sufficient air circulation is ensured. Leave 50 cm of free space around the device. Never cover the air vents of the housing.

Warning – risk of injuries

- Do not look directly at the light source. Persons with light-sensitive epilepsy may suffer from epileptic seizures or fall unconscious.
- Make sure that the product is set up or installed safely and expertly and prevented from falling down. Comply with the standards and rules that apply in your country, in particular EN 60598-2-17.
- If you lack the qualification, do not attempt the installation yourself, but instead use a professional installer. Improper installation can result in bodily injury and or damage to property.
- The manufacturer cannot be made liable for damages caused by incorrect installations or insufficient safety precautions.
- For overhead use, always secure the device with a secondary safety attachment such as a safety bond or safety net.
- Make sure that the area below the installation place is blocked when rigging, derigging or servicing the device.
- For commercial use the country-specific accident prevention regulations of the government safety organization for electrical facilities must be complied with at all times.

Caution – material damage

- This device must not be connected to the mains voltage by means of a dimmer.
- Lighting effects are not designed for permanent operation. Consistent operation breaks will ensure that the device will serve you for a long time without defects.
- Never switch the device on and off in short intervals. This will considerably reduce the service life of the device.
- If the device has been exposed to drastic temperature fluctuation, do not switch it on immediately. The resulting condensation may destroy the device. Allow the device to reach room temperature before connecting it. Wait until the condensation has evaporated.
- Please use the original packaging to protect the device against vibration, dust and moisture during transportation or storage.
- If a serial number label is affixed to the device, do not remove the label as this would make the warranty void.

About batteries

- Do not try to short-circuit, recharge, disassemble or heat batteries (danger of explosion!).
- Remove the batteries if the device is not used for a longer period of time.
- Damaged/leaking batteries may cause harm to your skin—use safety gloves.

DESCRIPTION OF THE DEVICE

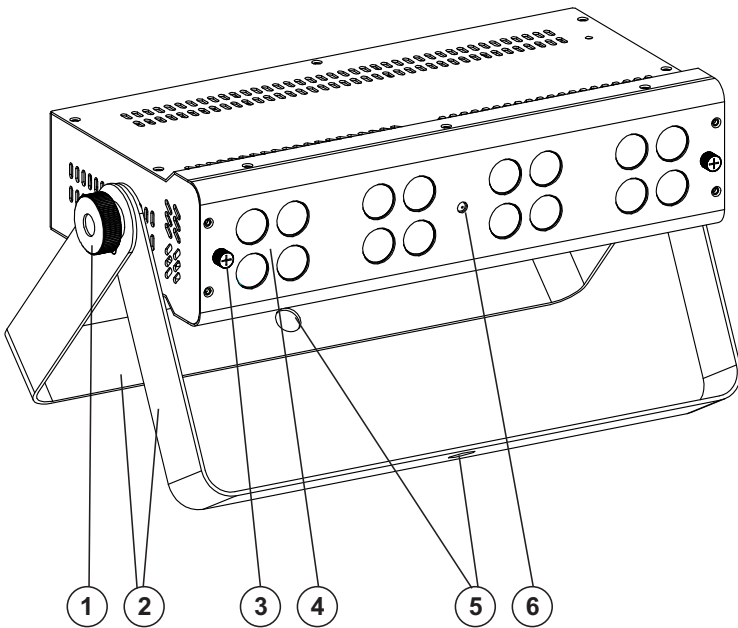

- (1) Fixation screws
- (2) Mounting brackets
- (3) Screws for frost filter
- (4) Lenses / LEDs
- (5) Holes for mounting coupler
- (6) Infrared sensor

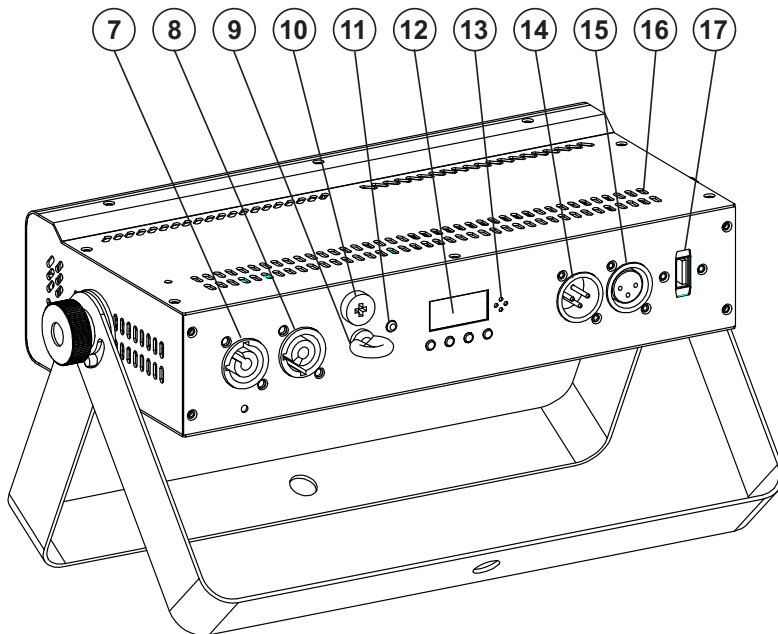

- (7) Power input
- (8) Power output
- (9) Safety eyelet
- (10) Fuse holder
- (11) Infrared sensor
- (12) LED display with operating buttons
- (13) Microphone
- (14) DMX input
- (15) DMX output
- (16) Ventilation grille
- (17) Wireless DMX port

INSTALLATION



WARNING! Risk of injury caused by falling objects

Devices in overhead installations may cause severe injuries when crashing down. Make sure that the device is installed securely and cannot fall down. The installation must be carried out by a specialist who is familiar with the hazards and the relevant regulations.

The device may be placed on the floor by unfolding the brackets or fastened to a truss or similar rigging structure. The device must never be fixed swinging freely in the room.

- 1 The rigging structure must support at least 10 times the weight of all fixtures to be installed on it.
- 2 Block access below the work area and work from a stable platform when installing the device.
- 3 Use rigging hardware that is compatible with the structure and capable of bearing the weight of the device. Please refer to the “Accessories” section for a list of suitable rigging hardware.
- 4 Secure the device with a safety bond or other secondary attachment. This secondary safety attachment must be sufficiently dimensioned in accordance with the latest industrial safety regulations and constructed in a way that no part of the installation can fall down if the main attachment fails. An appropriate eyelet is mounted on the device for fixation of the safety bond. Fasten the safety bond in such a way that, in the event of a fall, the maximum drop distance of the device will not exceed 20 cm.
- 5 To align the device, release the fixation screws at the mounting bracket, adjust the desired inclination angle and tighten the fixation screws.
- 6 After installation, the device requires inspections periodically to prevent the possibility of corrosion, deformation and looseness.

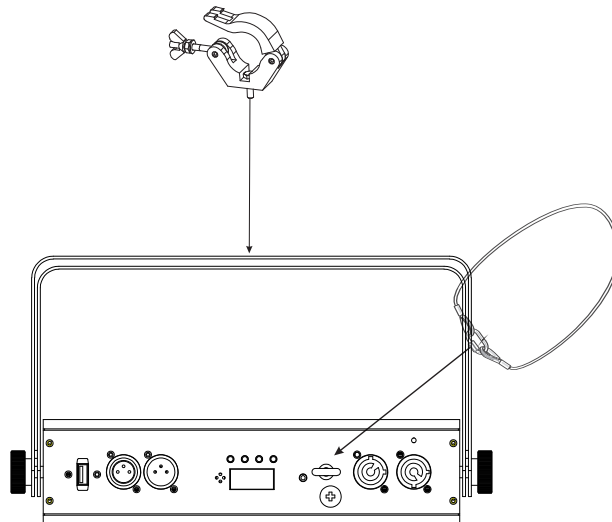

Changing the beam angle

With the delivery of the device you will receive a frost filter, with which the beam angle can be changed from 20° to approx. 30°. If present, please remove the protective foil of the frost filter when using it for the first time. If you want to change the beam angle of the device, attach the filter in front of the lenses on the top of the device using the provided screws. Make sure that the frost filter is firmly attached to avoid accidental loosening of the frost filter.

DMX CONNECTION

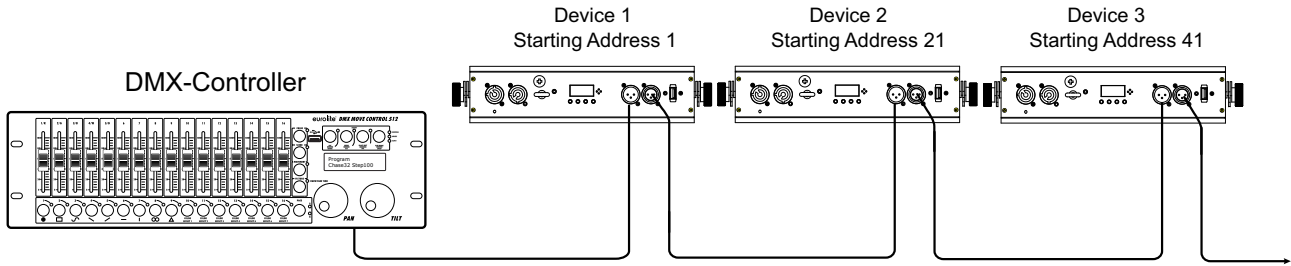

A DMX512 data link is required in order to control the device via DMX. The device provides special DMX connectors, which are designed according to protection class IP65. Matching DMX connection cables with special plugs are optionally available. When not in use, make absolutely sure to close the connections with the rubber sealing caps to prevent moisture and dirt from penetrating.

- 1 Connect the output of your DMX controller to the DMX input DMX IN of the device with a DMX cable.
- 2 Connect the DMX output DMX OUT of the device to the DMX input of the next unit in the chain. Always connect one output to the input of the next unit until all units are connected.
- 3 At the last unit, the DMX cable has to be terminated. Plug the terminator with a 120 Ω resistor between Signal (-) and Signal (+) in the DMX output of the last unit.
- 4 If the cable length exceeds 300 m or the number of DMX devices is greater than 32, it is recommended to insert a DMX level amplifier to ensure proper data transmission.

XLR connection:



Wireless DMX transmission

The device features an alternative DMX input for a QuickDMX receiver (sold separately). CRMX and WDMX receivers are compatible and can also be used. The connector allows a DMX control signal to be transmitted wirelessly to the device, eliminating the need for complex wiring to the DMX controller. The connector is designed as a USB port which provides the required 5 V operating voltage for the receiver.

Occupation of the USB port:

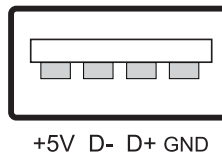

POWER SUPPLY

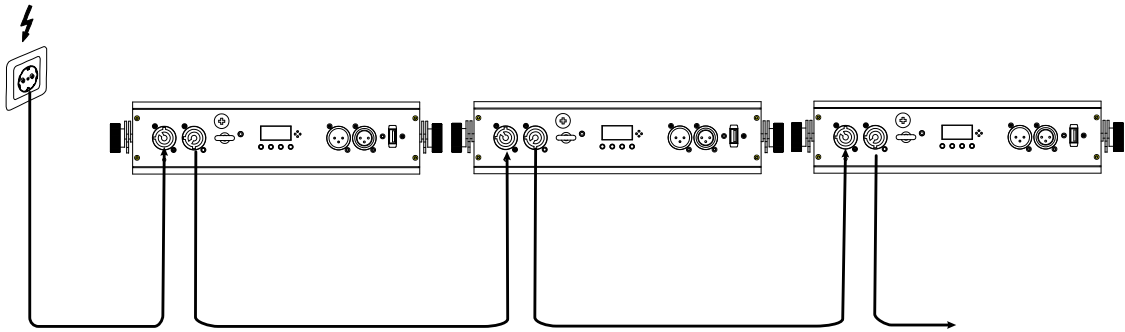

The device uses an auto-range power supply that accepts input voltages between 100 und 240 volts.

- 1 Connect the device via the mains cable to a grounded mains socket.
- 2 Press the power button.
- 3 Do not connect the unit to the mains voltage via a dimmer.
- 4 The jack POWER OUT allows for power supply of further devices. To interconnect several devices, connect the jack POWER OUT to the input POWER IN of the next unit until all units are connected. Matching power cables with P-Con plugs are available as accessories. In this manner, up to 8 devices can be linked at 230/240 input voltage and up to 4 devices at 110/115 input voltage.

OPERATION

The built-in control panel of the unit features four operating buttons and a display which shows all operation statuses. After connecting the unit to the mains it requires a short initialization process and is then ready for operation. The display shortly indicates the firmware version followed by the last operating mode. All settings remain stored even if the device is disconnected from the mains. The device can be operated in stand-alone mode via the control board and the IR remote control or in DMX-controlled mode via any commercial DMX controller. With a suitable radio receiver, the DMX control signal can also be transmitted wirelessly to the unit. The operating modes can be selected manually by means of the display and the operating buttons.

Operating buttons

Button	Function
MENU	Selects the operating mode or returns to the initial screen.
ENTER	Activates a value to be modified, enters a submenu or saves a value when modifying.
UP	Selects the next menu item or increases values when modifying.
DOWN	Selects the previous menu item or decreases values when modifying.

Menu structure

Default settings shaded

Mode	Display		Function	
DMX mode	dPH	d*** (001)		Starting address
		04CH	d001-509	4-channel mode and starting address
		06CH	d001-507	6-channel mode and starting address
		08CH	d001-505	8-channel mode and starting address
		16CH	d001-497	16-channel mode and starting address
		18CH	d001-495	18-channel mode and starting address
		20CH	d001-493	20-channel mode and starting address
Slave mode	SLV	SLAV		Slave function
System settings	LEDS	ON		Display blackout
		OFF		Display always on
	I-EN	ON		IR remote control activated
		OFF		IR remote control deactivated
	SOUN	Last		Most recent light effect is held
		OFF		LEDs are switched off
	DMX	HOLD		Most recent DMX value is held
		BLAC		LEDs are switched off
	rSet	YES	Press ENTER button	Restore factory settings
		NO		
Automatic mode	AUT	AU01-AU41		Show program 1-41
		Fade		Fading color function
		Snap		Switching color function
		S.001-S.080-S.100		Running speed slow > fast
Sound control	Snd	Sd01-Sd41		Show program 1-41
		Fade		Fading color function
		Snap		Switching color function
		S.000-S.050-S.100		Microphone sensitivity 0-100%
Color presets *	COL	C01-C15		Color setting; Default :1
Manual mode	MNL	R.xxx	000-255	Brightness Red, 0=off, 1-100%
		G.xxx	000-255	Brightness Green, 0=off, 1-100%
		B.xxx	000-255	Brightness Blue, 0=off, 1-100%
		W.xxx	000-255	Brightness White, 0=off, 1-100%
		S.xxx	S.000-S.100	Strobe, 000=off, slow > fast

* Color presets

C 01 Red	C 09 Light pink
C 02 Green	C 10 Lawn green
C 03 Blue	C 11 Lavender
C 04 White	C 12 Light yellow
C 05 Cyan	C 13 Purple
C 06 Magenta	C 14 Light sky blue
C 07 Yellow	C 15 Cream white
C 08 Light blue	

Stand-alone mode

Automatic mode

In automatic mode, 41 different show programs are available that run at an adjustable speed.

- 1 Press the **MENU** button so many times until **AUT** for automatic mode is indicated in the display. Confirm with the **ENTER** button.
- 2 Use **UP** and **DOWN** to select the number of the desired program (**AU01-AU41**). Confirm with **ENTER**.
- 3 The submenu for color fade or color switch (**Fade /Snap**) is called up. Use **UP** and **DOWN** to set the desired sequence function and confirm with the **ENTER** button.
- 4 The display then indicates the menu item for running speed (**S.xxx**). Use **UP** and **DOWN** to adjust the running speed of the program from **S.001** (slow) to **S.100** (fast). Confirm with **ENTER**.
- 5 Press the **MENU** button to return to the main menu.

Sound control

Via the integrated microphone the unit can perfectly reproduce the 41 show programs to the rhythm of the music (sufficient bass provided).

- 1 Press the **MENU** button so many times until **Snd** for sound control is indicated in the display. Confirm with the **ENTER** button.
- 2 Use **UP** and **DOWN** to select the number of the desired program (**Sd01-Sd41**). Confirm with **ENTER**.
- 3 The submenu for color fade or color switch (**Fade /Snap**) is called up. Use **UP** and **DOWN** to set the desired sequence function and confirm with the **ENTER** button.
- 4 The display then indicates the menu item for microphone sensitivity (**S.xxx**). Use **UP** and **DOWN** to adjust the microphone sensitivity of the program from **S.000** (least sensitive) to **S.100** (most sensitive). Confirm with **ENTER**.
- 5 In case of missing sound signal, the LEDs are either switched off after 5 seconds or hold the most recent light effect. This function can be found under the menu item **SYS > SOUN**.
- 6 Press the **MENU** button to return to the main menu.

Preset colors

COL mode offers the option of setting the LEDs in one of 15 preset colors

- 1 Press the **MENU** button so many times until **COL** is indicated in the display and confirm with the **ENTER** button.
- 2 Use the buttons **UP** and **DOWN** to set the desired color (**C01-C15**) and confirm with the **ENTER** button.
- 3 Press the **MENU** button to return to the main menu.

Manual mode

In the mode **MNL** the quadcolor LEDs can be adjusted for intensity. The device will then constantly emit the adjusted color.

- 1 Press the **MENU** so many times until **MNL** is indicated in the display and confirm with the **ENTER** button.
- 2 Now the display indicates the letter **R** for the color and the corresponding intensity value (000-255). Use the buttons **UP** and **DOWN** to adjust the desired intensity and confirm with the **ENTER** button.
- 3 Now the color green can be adjusted; then blue and warm white. Confirm each setting with the **ENTER** button.
- 4 Finally, the menu for Strobe (**S.xxx**) is called up. Use the **UP** and **DOWN** buttons to set the desired flash frequency from **S.000** (slow) to **S.100** (fast) and confirm with **ENTER**.
- 5 Press the **MENU** button to return to the main menu.

System settings

The mode **SYS** offers several setting possibilities.

LEDS

- 1 Press the **MENU** button repeatedly until the display shows the **SYS** mode. Confirm with the **ENTER** button and select the **LEDS** setting in the submenu.
- 2 Use the **UP** or **DOWN** buttons to switch off the display with (ON). If you select (OFF), the display does not switch off.
- 3 Please press the **ENTER** button to confirm and to move to the next submenu, or the **MENU** button to exit the mode.

I-EN

- 1 This function offers you the possibility to activate (ON) or to deactivate (OFF) the IR remote control.
- 2 Please press the **ENTER** button to confirm and to move to the next submenu, or the **MENU** button to exit the mode.

SOUN

- 1 With the function, you can hold (Last) the last set show program (Sd01~Sd41) or the device is switched dark (OFF) if no music signal is received.
- 2 Please press the **ENTER** button to confirm and to move to the next submenu, or the **MENU** button to exit the mode.

DMX

- 1 With this function, you can (Hold) the DMX value or the device is switched dark (BLAC) if no DMX signal is received.
- 2 Please press the **ENTER** button to confirm and to move to the next submenu, or the **MENU** button to exit the mode.

rSEt

- 1 With this function, you can restore the factory settings of the device (YES).
- 2 Please press the **ENTER** button to confirm and the **MENU** button to exit the mode.

Operation with the IR remote control IR-46 (not included in delivery)

With the remote control, the integrated show programs in automatic or sound-controlled mode as well as preset color selection can be set. The IR remote control will only work in stand-alone mode, it will not work in DMX or slave mode Press the buttons repeatedly to switch between the programs. The display indicates the current setting. When actuating a button, always hold the remote control in the direction of the sensor at the unit’s front or rear. A direct line of sight between the remote control and the sensor is required. The remote control can be activated/deactivated in the system settings (I-EN).

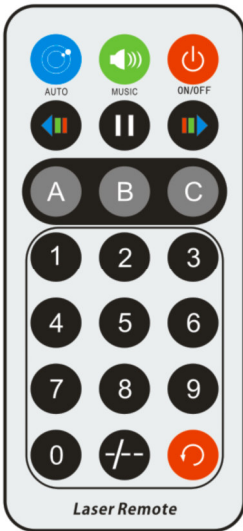

Button	Function
	On/off
	Automatic mode – auto programs AU-01 – AU-41
	Sound-controlled mode – sound controlled programs Sd-01 – Sd-41
	- Reduce speed of auto programs - Reduce brightness - red, green, blue and white
	- Increase speed of auto programs - Increase brightness - red, green, blue and warm white
	Pause on/off
	Red
	Green
	Blue
	White
	Switching between “switches through auto programs” and “speed adjustment of the auto programs”
	Preset colors *
	Static colors, color change by repeated pressing (see table on page 29).

Battery

The remote control is supplied with a battery inserted. An insulating foil between the battery and the battery contacts prevents the battery from being discharged during storage. Prior to the first operation remove the foil from the battery support on the rear side of the remote control. Otherwise operation of the remote control is not possible.

If the range of the remote control decreases, replace the battery. For this purpose, on the rear side of the remote control press the small bar with the groove to the right and at the same time remove the battery support. For operation, one 3 V button cell type CR 2025 is required. When inserting, pay attention that the positive pole of the button cell shows upwards in the support

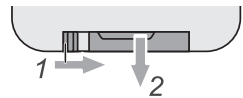

*** Preset colors:**

1	Red	Red=255 / Green=000 / Blue=000 / WW=000
2	Amber	Red=255 / Green=128 / Blue=000 / WW=000
3	Yellow	Red=255 / Green=255 / Blue=000 / WW=000
4	Green	Red=000 / Green=255 / Blue=000 / WW=000
5	Cyan	Red=000 / Green=255 / Blue=255 / WW=000
6	Blue	Red=000 / Green=000 / Blue=255 / WW=000
7	Pink	Red=255 / Green=000 / Blue=255 / WW=000
8	Warm white	Red=000 / Green=000 / Blue=000 / WW=255
9	Cold white	Red=255 / Green=255 / Blue=255 / WW=255

Master/slave operation

Several devices may be interconnected (max. 32). Then all slave units can be synchronized and controlled with the master unit without the need for a DMX controller. The devices must be set to the corresponding operating modes.

- 1 Configure all slave units before connecting the master unit. For this, press the **MENU** button so many times until **SLV** is indicated in the display. Confirm with the **ENTER** button. The display now indicates **SLAV** and flashes.
- 2 Confirm with **ENTER**. The display will continue to flash until control signals are being received from the master unit.
- 3 Connect the DMX output of the master unit to the DMX input of the first slave unit. Then connect the DMX output of the first slave unit to the DMX input of the second slave unit, etc. until all units have been connected in a chain. Make sure the master unit is the first in the chain. Do not connect a DMX controller to the DMX input of the master unit.
- 4 Select the desired setting at the master unit. The interconnected devices will now operate synchronously.

DMX operation

Setting the number of DMX channels and the DMX starting address

For operation with a controller with DMX512 protocol, the device is equipped with 20 control channels. However, it can also be switched to a mode with 4, 6, 8, 16 or 18 channels if different functions are required. To be able to operate the device with a DMX controller, the DMX starting address must be set. The starting address depends upon which DMX controller is being used. Please refer to the controller's documentation.

- 1 Press the button **MENU** so many times until **dPH** is indicated in the display. Confirm with the **ENTER** button. The display indicates the DMX starting address.
- 2 Confirm with **ENTER**. The display indicates **4CH** (4 DMX channels), **6CH** (6 DMX channels), **8CH** (8 DMX channels), **16CH** (16 DMX channels), **18CH** (18 DMX channels) or **20CH** (20 DMX channels). Use the **UP** and **DOWN** buttons to select the desired DMX channel mode.
- 3 Confirm with **ENTER**. Now the display indicates the menu item for the DMX starting address **d*****. Confirm with **ENTER**, then use the **UP** and **DOWN** buttons to set the address.
- 4 Confirm with **ENTER**. When DMX signals are being received the display will not blink. If no control signals are available, the display will blink.
- 5 You can adjust the behavior in case of missing DMX signal in the system settings under the menu item **SYS > DMX: HOLD** = Most recent DMX value is held or **BLAC** = LEDs are switched off.

Note: Please make sure that you do not have any overlapping channels in order to control each device correctly and independently from any other fixture on the DMX chain. If several devices are addressed to the same address, they will work synchronously.

The LEDs of the device are separated into 4 segments, which can be individually controlled with the following DMX-protocol.

The LEDs of the device are arranged as shown in the graphic below.

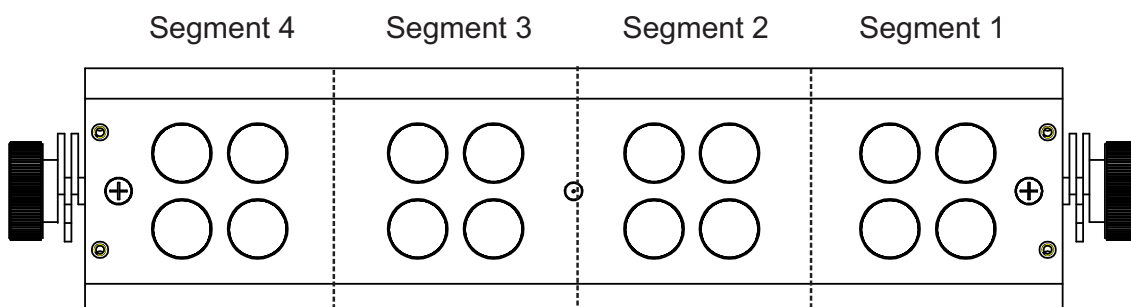

Functions in DMX mode

4-channel mode

Channel	Value	Function
1 Red	000 – 255	Increasing brightness 0-100%
2 Green	000 – 255	Increasing brightness 0-100%
3 Blue	000 – 255	Increasing brightness 0-100%
4 Warm White	000 – 255	Increasing brightness 0-100%

6-channel mode

Channel	Value	Function
1 Red	000 – 255	Increasing brightness 0-100%
2 Green	000 – 255	Increasing brightness 0-100%
3 Blue	000 – 255	Increasing brightness 0-100%
4 Warm White	000 – 255	Increasing brightness 0-100%
5 Master Dimmer	000 – 255	Total brightness 0-100%
6 Strobe	000 – 000	No function
	001 – 255	Strobe effect with increasing speed

8-channel mode

Channel	Value	Function
1 Red	000 – 255	Increasing brightness 0-100%
2 Green	000 – 255	Increasing brightness 0-100%
3 Blue	000 – 255	Increasing brightness 0-100%
4 Warm White	000 – 255	Increasing brightness 0-100%
5 Master Dimmer	000 – 255	Total brightness 0-100%
6 Strobe	000 – 000	No function
	001 – 255	Strobe effect with increasing speed
7 Auto-Programs / Sound Control	000 – 000	No function
	001 – 006	Auto/sound controlled show program 1
	007 – 012	Auto/sound controlled show program 2
	013 – 018	Auto/sound controlled show program 3
	019 – 024	Auto/sound controlled show program 4
	025 – 030	Auto/sound controlled show program 5
	031 – 036	Auto/sound controlled show program 6
	037 – 042	Auto/sound controlled show program 7
043 – 048	Auto/sound controlled show program 8	

Settings for fading colors and/or switching colors from the Menu structure, page 29.

English

	049 – 054	Auto/sound controlled show program 9	
	055 – 060	Auto/sound controlled show program 10	
	061 – 066	Auto/sound controlled show program 11	
	067 – 072	Auto/sound controlled show program 12	
	073 – 078	Auto/sound controlled show program 13	
	079 – 084	Auto/sound controlled show program 14	
	085 – 090	Auto/sound controlled show program 15	
	091 – 096	Auto/sound controlled show program 16	
	097 – 102	Auto/sound controlled show program 17	
	103 – 108	Auto/sound controlled show program 18	
	109 – 114	Auto/sound controlled show program 19	
	115 – 120	Auto/sound controlled show program 20	
	121 – 126	Auto/sound controlled show program 21	
	127 – 132	Auto/sound controlled show program 22	
	133 – 138	Auto/sound controlled show program 23	
	139 – 144	Auto/sound controlled show program 24	
	145 – 150	Auto/sound controlled show program 25	
	151 – 156	Auto/sound controlled show program 26	
	157 – 162	Auto/sound controlled show program 27	
	163 – 168	Auto/sound controlled show program 28	
	169 – 174	Auto/sound controlled show program 29	
	175 – 180	Auto/sound controlled show program 30	
	181 – 186	Auto/sound controlled show program 31	
	187 – 192	Auto/sound controlled show program 32	
	193 – 198	Auto/sound controlled show program 33	
	199 – 204	Auto/sound controlled show program 34	
	205 – 210	Auto/sound controlled show program 35	
	211 – 216	Auto/sound controlled show program 36	
	217 – 222	Auto/sound controlled show program 37	
	223 – 228	Auto/sound controlled show program 38	
	229 – 234	Auto/sound controlled show program 39	
	235 – 240	Auto/sound controlled show program 40	
	241 – 255	Auto/sound controlled show program 41	
8 Speed / Sensitivity	000 – 200	Speed of the auto programs	
	201 – 255	Microphone sensitivity of the sound controlled programs	

- To set the color fade function or color change function for the automatic or music-controlled programs in 7-channel mode, the desired program must be selected under "Menu structure" and then set to either **Fade** or **Snap**.

- **Values 000 - 200** in 8-channel mode then play the desired **automatic programs** with color fade function or color change function and increasing speed.

- **Values 201 - 255** in 8-channel mode then play the desired **music-controlled programs** with color fade function or color change function and increasing sensitivity.

16-channel mode

Channel	Value	Function
1 Red 1	000 – 255	Increasing brightness 0-100%
2 Green 1	000 – 255	Increasing brightness 0-100%
3 Blue 1	000 – 255	Increasing brightness 0-100%

English

4 Warm White 1	000 – 255	Increasing brightness 0-100%
5 Red 2	000 – 255	Increasing brightness 0-100%
6 Green 2	000 – 255	Increasing brightness 0-100%
7 Blue 2	000 – 255	Increasing brightness 0-100%
8 Warm White 2	000 – 255	Increasing brightness 0-100%
9 Red 3	000 – 255	Increasing brightness 0-100%
10 Green 3	000 – 255	Increasing brightness 0-100%
11 Blue 3	000 – 255	Increasing brightness 0-100%
12 Warm White 3	000 – 255	Increasing brightness 0-100%
13 Red 4	000 – 255	Increasing brightness 0-100%
14 Green 4	000 – 255	Increasing brightness 0-100%
15 Blue 4	000 – 255	Increasing brightness 0-100%
16 Warm White 4	000 – 255	Increasing brightness 0-100%

18-channel mode

Channel	Value	Function
1 Red 1	000 – 255	Increasing brightness 0-100%
2 Green 1	000 – 255	Increasing brightness 0-100%
3 Blue 1	000 – 255	Increasing brightness 0-100%
4 Warm White 1	000 – 255	Increasing brightness 0-100%
5 Red 2	000 – 255	Increasing brightness 0-100%
6 Green 2	000 – 255	Increasing brightness 0-100%
7 Blue 2	000 – 255	Increasing brightness 0-100%
8 Warm White 2	000 – 255	Increasing brightness 0-100%
9 Red 3	000 – 255	Increasing brightness 0-100%
10 Green 3	000 – 255	Increasing brightness 0-100%
11 Blue 3	000 – 255	Increasing brightness 0-100%
12 Warm White 3	000 – 255	Increasing brightness 0-100%
13 Red 4	000 – 255	Increasing brightness 0-100%
14 Green 4	000 – 255	Increasing brightness 0-100%

English

15 Blue 4	000 – 255	Increasing brightness 0-100%
16 Warm White 4	000 – 255	Increasing brightness 0-100%
17 Master Dimmer	000 – 255	Total brightness 0-100%
18 Strobe	000 – 000	No function
	001 – 255	Strobe effect with increasing speed

20-channel mode

Channel	Value	Function
1 Red 1	000 – 255	Increasing brightness 0-100%
2 Green 1	000 – 255	Increasing brightness 0-100%
3 Blue 1	000 – 255	Increasing brightness 0-100%
4 Warm White 1	000 – 255	Increasing brightness 0-100%
5 Strobe 1	000 – 000	No function
	001 – 255	Strobe effect with increasing speed
6 Red 2	000 – 255	Increasing brightness 0-100%
7 Green 2	000 – 255	Increasing brightness 0-100%
8 Blue 2	000 – 255	Increasing brightness 0-100%
9 Warm White 2	000 – 255	Increasing brightness 0-100%
10 Strobe 2	000 – 000	No function
	001 – 255	Strobe effect with increasing speed
11 Red 3	000 – 255	Increasing brightness 0-100%
12 Green 3	000 – 255	Increasing brightness 0-100%
13 Blue 3	000 – 255	Increasing brightness 0-100%
14 Warm White 3	000 – 255	Increasing brightness 0-100%
15 Strobe 3	000 – 000	No function
	001 – 255	Strobe effect with increasing speed
16 Red 4	000 – 255	Increasing brightness 0-100%
17 Green 4	000 – 255	Increasing brightness 0-100%
18 Blue 4	000 – 255	Increasing brightness 0-100%
19 Warm White 4	000 – 255	Increasing brightness 0-100%
20 Strobe 4	000 – 000	No function
	001 – 255	Strobe effect with increasing speed

CLEANING AND MAINTENANCE

The outside of the device should be cleaned periodically to remove contaminants such as dust etc. The lenses, in particular, should be clean to ensure that light will be emitted at maximum brightness.

- 1 Disconnect the device from power and allow it to cool before cleaning.
- 2 Clean the surface with a soft lint-free and moistened cloth. Never use alcohol or solvents as these may damage the surface. Make sure that no liquids can enter the device.
- 3 The device must be dry before reapplying power.

There are no serviceable parts inside. Do not open the housing. Do not try to repair the device by yourself as this may result in damage. Maintenance and service operations are only to be carried out by authorized dealers. Should you need any spare parts, please use genuine parts. Should you have further questions, please contact your dealer.

Replacing the fuse

If the fine-wire fuse of the device fuses, only replace the fuse by a fuse of same type and rating.

- 1 Disconnect the device from power and allow it to cool.
- 2 Open the fuse holder of the mains connection with a fitting screwdriver.
- 3 Remove the old fuse from the fuse holder and replace it with a new fuse.
- 4 Carefully push the fuse holder back into its position before reapplying power.

PROTECTING THE ENVIRONMENT



Disposal of old equipment

When to be definitively put out of operation, take the product to a local recycling plant for a disposal which is not harmful to the environment. Devices marked with this symbol must not be disposed of as household waste. Contact your retailer or local authorities for more information. Remove any inserted batteries and dispose of them separately from the product.



You as the end user are required by law (Battery Ordinance) to return all used batteries/rechargeable batteries. Disposing of them in the household waste is prohibited. You may return your used batteries free of charge to collection points in your municipality and anywhere where batteries/rechargeable batteries are sold. By disposing of used devices and batteries correctly, you contribute to the protection of the environment.

TECHNICAL SPECIFICATIONS

Power supply:	100-240 V AC, 50/60 Hz
Power consumption:	70 W
IP classification:	IP20
Protection class:	Protection class I
Power connection:	Mains input via P-Con (blue), mounting version, Power supply cord with safety plug (provided)
Power output:	P-Con (gray), mounting version
Fuse:	5 x 20 mm, T 1,6 A fuse replaceable
Lamp type:	LED lamp
LED:	16 x 4 W SMD 3535 R/G/B/WW
Flash rate:	1 - 25 Hz
DMX channels:	4; 6; 8; 16; 18; 20
DMX input:	3-pin XLR (M) mounting version
DMX output:	3-pin XLR (F) mounting version
Cooling:	Passive convection cooling
Control:	Stand-alone; Sound to light via microphone; Master/slave function; IR remote control (not included); DMX; QuickDMX via USB (optional); W-DMX by wireless solution via USB (optional); CRMX by LumenRadio via USB (optional)
Beam angle (1/2 peak):	20° Frost filter 30°
Beam angle (1/10 peak):	50° Frost filter 80°
Housing color:	Black
Attachment system:	Double bracket
Display type:	Monochrome 4 digit 7-segment LED display
Dimensions:	Length: 33 cm Width: 17 cm Depth: 17 cm
Weight:	2.5 kg
Noise classification:	Class 0 (no noise at all)
Remote control (not included)	
Battery:	1 x button cell 3.0 V CR2032 lithium manganese built-in

All information is subject to change without prior notice. © 15.07.2024

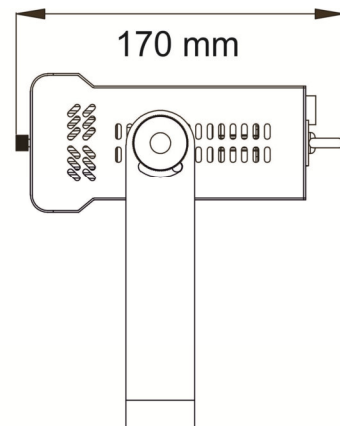
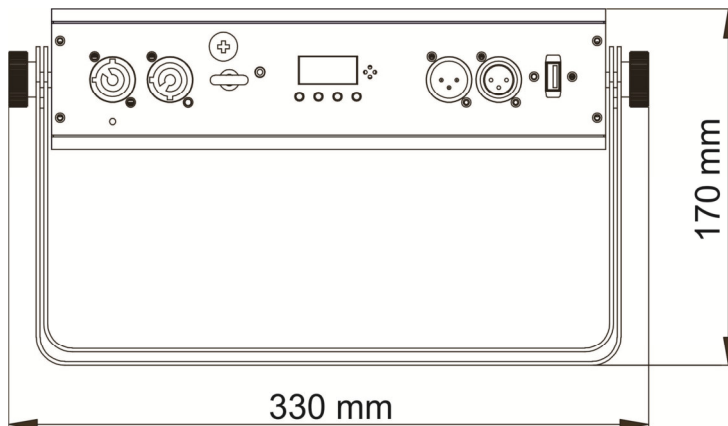

Accessories

FUTURELIGHT WDR USB Wireless DMX Receiver	No. 51834034
EUROLITE QuickDMX USB Wireless Transmitter/Receiver	No. 70064704
EUROLITE TPC-10 Coupler, silver	No. 59006856
EUROLITE Safety Bond UNV-5 3x600mm up to 5kg silver	No. 58010372
EUROLITE DMX cable XLR 3pin 3m black	No. 3022785H
EUROLITE STV-20 Follow Spot Stand	No. 59007120
EUROLITE IR-46 Remote Control	No. 50530609