

# RICATECH®

*Yesterday's feeling, Today's technology*

## RMC90

Ibiza All-in-1 Retro Turntable







## INSTRUCTION MANUAL

*READ THIS INSTRUCTION MANUAL CAREFULLY BEFORE USE*

## PRODUCT FEATURES

- 33/45/78 RPM SELECTABLE TURNTABLE
- AUTOMATIC / MANUAL STOP TURNTABLE
- BELT DRIVEN SYSTEM
- PRORAMMABLE CD/MP3 PLAYER
- DIRECT USB/SD ENCODING FOR CD, TURNTABLE, FM RADIO & AUX IN
- AUX IN FOR CONNECTION OF OTHER DEVICE (EG. CD & MP3 PLAYER)
- USB/SD SLOT FOR MP3 PLAYBACK
- PLL RADIO WITH PRESET 20 AM & 30 FM STATIONS
- CLOCK ALARM
- TIMER TO SWITCH ON AND OFF
- 'CD DISPLAY WITH BLUE BACKLIGHT
- RCA LINE-OUT
- STEREO BUILT-IN SPEAKER
- 45RPM ADAPTOR & REMOTE CONTROL

## LOCATION OF CONTROL

- 1) SPEAKER
- 2) CD/USB/SD
- 3) REMOTE CONTROL RECEIVER
- 4) STANDBY INDICATOR
- 5) PHONO
- 6) TUNER/BAND
- 7) AUX
- 8) TIMER/SLEEP
- 9) OPEN/CLOSE
- 10) SPEAKER
- 11) POWER / VOLUME KNOB
- 12) EARPHONE JACK
- 13) REC / DEL
- 14) MODE / CLOCK
- 15) USB SLOT
- 16) PLAY/PAUSE  & TUNER SCAN
- 17) STOP 
- 18) SD SLOT
- 19) ALBUM / PRESET DOWN
- 20) ALBUM / PRESET UP
- 21) CD DOOR
- 22) AUX IN JACK
- 23) TUNING / SKIP UP  & DOWN 
- 24) DUST COVER
- 25) FM WIRE ANTENNA
- 26) LINE-OUT JACK
- 27) AC POWER CORD
- 28) LINE-OUT JACK
- 29) 45 RPM ADAPTOR
- 30) LIFT LEVER (FOR RECORD PLAY / PUASE)
- 31) AUTO STOP ON/OFF BUTTON
- 32) 33/45/78 RPM SPEED SELECTOR
- 33) TONE ARM

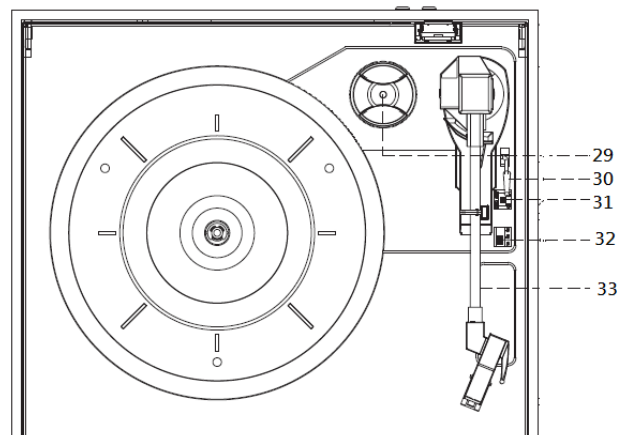
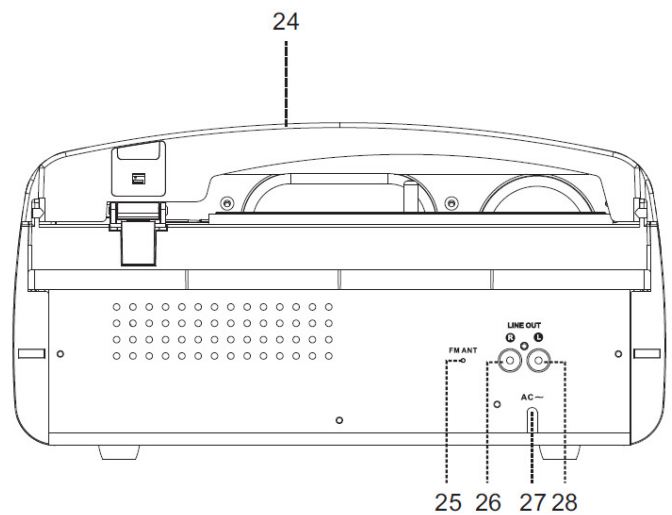
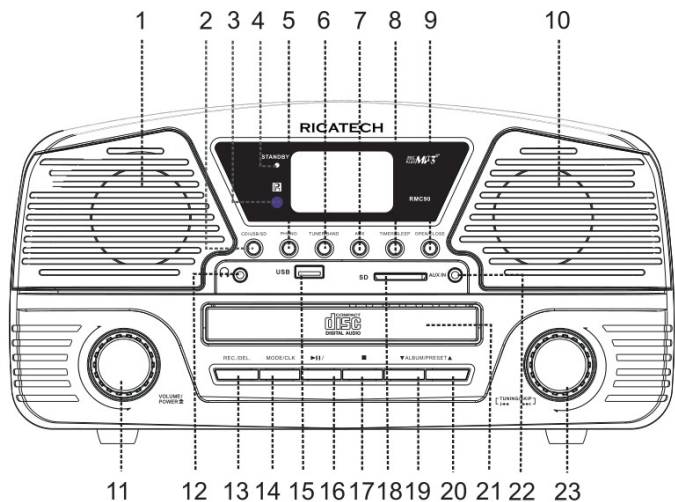

**CAUTION:**

USAGE OF CONTROLS OR ADJUSTMENTS OR PERFORMANCE OF PROCEDURES OTHER THAN THOSE SPECIFIED HEREIN MAY RESULT IN HAZARDOUS RADIATION EXPOSURE. THIS UNIT SHOULD NOT BE ADJUSTED OR REPAIRED BY ANYONE EXCEPT QUALIFIED SERVICE PERSONNEL.

**WARNING:**

- THE APPARATUS SHALL NOT BE EXPOSED TO DRIPPING OR SPLASHING AND THAT NO OBJECTS FILLED WITH LIQUIDS, SUCH AS VASES, SHALL BE PLACED ON THE APPARATUS.
- BATTERIES (BATTERY PACK OR BATTERIES INSTALLED) SHALL NOT BE EXPOSED TO EXCESSIVE HEAT SUCH AS SUNSHINE, FIRE OR THE LIKE.
- THE MAINS PLUGS OR AN APPLIANCE COUPLER IS USED AS THE DISCONNECT DEVICE, AND THE DISCONNECT DEVICE SHALL REMAIN READILY OPERABLE.

**PRECAUTIONS FOR USE**

---

**INSTALLATION**

- UNPACK ALL PARTS AND REMOVE PROTECTIVE MATERIAL.
- DO NOT CONNECT THE UNIT TO THE MAINS BEFORE CHECKING THE MAINS VOLTAGE AND BEFORE ALL OTHER CONNECTIONS HAVE BEEN MADE.
- DO NOT COVER ANY VENTS AND MAKE SURE THAT THERE IS A SPACE OF SEVERAL CENTIMETERS AROUND THE UNIT FOR VENTILATION.

**CONNECTION**

---

1. CONNECT **AC POWER CORD** TO AC OUTLET
2. PUSH THE **POWER KNOB** TO SWITCH ON THE UNIT, **STANDBY INDICATOR** WILL BE OFF. IF THE BACKLIGHT ON THE LCD DISPLAY LIGHTS UP, IT MEANS THE POWER SUPPLY IS NORMAL, NOW YOUR SYSTEM IS READY FOR USE.

**SETTING THE CLOCK**

---

- 1 WHEN THE **STANDBY INDICATOR** LIGHT UP, UNIT IS IN THE STANDBY MODE.
- 2 DURING STANDBY MODE, SELECT BETWEEN 12H OR 24H MODE: PRESS AND HOLD **MODE BUTTON** FOR 3-5 SECONDS, 12H / 24H WILL BE FLASHING. TURNING **SKIP UP** OR **SKIP DOWN** KNOB TO SELECT 12H / 24H MODE. PRESS **MODE BUTTON** AGAIN TO CONFIRM.
- 3 SETTING HOUR: TURNING **SKIP UP** OR **SKIP DOWN** KNOB TO SELECT THE CORRECT HOUR, THEN PRESS **MODE BUTTON** AGAIN TO CONFIRM.
- 4 SETTING MINUTE: AFTER STEP 3 IS COMPLETED, TURNING **SKIP UP** OR **SKIP DOWN** KNOB TO SELECT THE CORRECT MINUTE, THEN PRESS **MODE BUTTON** AGAIN TO CONFIRM.

**SETTING ALARM**

1. DURING STANDBY MODE, HOLD **TIMER BUTTON** FOR 3-5 SECONDS. SETTING ALARM SEQUENCE IS "ALARM ON TIME > ALARM OFF TIME > ALARM MODE > ALARM VOLUME".
2. SETTING ALARM ON TIME: "ON" IS LIGHTING ON THE DISPLAY
  - i. SETTING HOUR: TURNING **SKIP UP** OR **SKIP DOWN** KNOB TO SELECT THE CORRECT HOUR, THEN PRESS **TIMER BUTTON** AGAIN TO CONFIRM.
  - ii. SETTING MINUTE: TURNING **SKIP UP** OR **SKIP DOWN** KNOB TO SELECT THE CORRECT MINUTE, THEN PRESS **TIMER BUTTON** AGAIN TO CONFIRM.
3. SETTING ALARM OFF TIME: "OFF" IS LIGHTING ON THE DISPLAY:
  - i. SETTING HOUR: TURNING **SKIP UP** OR **SKIP DOWN** KNOB TO SELECT THE CORRECT HOUR, THEN PRESS **TIMER BUTTON** AGAIN TO CONFIRM.
  - ii. SETTING MINUTE: TURNING **SKIP UP** OR **SKIP DOWN** KNOB TO SELECT THE CORRECT MINUTE, THEN PRESS **TIMER BUTTON** AGAIN TO CONFIRM.
4. SETTING ALARM MODE: "TUNE" IS LIGHTING UP ON THE DISPLAY:
  - i. TURNING **SKIP UP** OR **SKIP DOWN** KNOB TO SELECT THE ALARM MODE.
  - ii. SEQUENCE IS TUNE > CD > USB > SD, PRESS **TIMER BUTTON** AGAIN TO CONFIRM.
5. SETTING ALARM VOLUME: "V -" IS LIGHTING UP ON THE DISPLAY:
  - i. TURNING **SKIP UP** OR **SKIP DOWN** KNOB TO SELECT THE ALARM VOLUME, PRESS **TIMER BUTTON** AGAIN TO CONFIRM.

6. SETTING ALARM IS COMPLETED, THE DISPLAY WILL SHOW THE SETTING AGAIN FOR USER'S CHECKING
7. "CLOCK" ICON IS FLASHING WHEN ALARM IS IN ACTIVE. "CLOCK" ICON LIGHTS UP WHEN ALARM IS SETTING IS STORED BUT NOT IN ACTIVE YET.
8. CANCEL ALARM: DURING STANDBY MODE, WHEN "CLOCK" ICON IS ON, PRESS **TIMER BUTTON**, "CLOCK" ICON WILL BE OFF.

#### **SNOOZE FUNCTION**

PRESS "SNOOZE" BUTTON ON THE REMOTE CONTROL WHEN ALARM IN ACTIVE, ALARM WILL BE SILENT FOR 10 MINUTES. AFTER 9-10 MINUTE SNOOZE INTERVAL, ALARM WILL BE ACTIVE AGAIN. SNOOZE CAN BE USED FOR REPEATEDLY WITHIN THE 1-HOUR ALARM ACTIVE INTERVAL.

#### **TIMER FUNCTION**

1. PUSH THE **POWER KNOB** TILL THE **STANDBY INDICATOR** LIGHT OFF. UNIT IS TURNING FROM STANDBY MODE TO OPERATION MODE.
2. WHEN THE UNIT IS TURNED ON, PRESS **SLEEP** BUTTON REPEATEDLY TO CHOOSE THE SLEEP TIME MINUTES FROM 90>80>70.....>10 OFF.
3. SLEEP TIME SETTING IS STORED WHEN THE "SLEEP" ICON LIGHTS UP ON THE DISPLAY.
4. WHEN THE SLEEP TIME MINUTES IS OVER, UNIT WILL BE SWITCHED TO STANDBY MODE AUTOMATICALLY.

### **LISTENING TO RADIO**

---

#### **RADIO TUNING**

1. PRESS **TUNER BUTTON** TO ACTIVATE "TUNE" MODE.
2. SELECT THE DESIRED BAND BY RADIO **TUNER BUTTON** (AM OR FM) AGAIN.
3. TUNE TO THE REQUIRED STATION BY TURNING **TUNING KNOB** UPWARDS OR BACKWARDS FOR 1-2 SECONDS, AND THEN RELEASE.
4. THE UNIT WILL START SEEKING AUTOMATICALLY AND STOP WHEN A RADIO STATION IS FOUND.

#### **MANUAL PRESET RADIO STATIONS**

1. WHEN THE DESIRED RADIO STATION IS FOUND, PRESS **MODE** BUTTON, PROGRAM NUMBER WILL BE FLASHING.
2. PRESS **PRESET UP OR PRESET DOWN** TO CHOOSE THE PROGRAM NUMBER FOR STORING THE DESIRED RADIO STATION.
3. PRESS **MODE** BUTTON AGAIN TO CONFIRM, PROGRAM NUMBER WILL STOP TO FLASH.
4. REPEAT STEP 2 & 3 UNTIL ALL DESIRED RADIO STATIONS IS BEING FOUND AND STORED
5. PRESS **PRESET UP OR PRESET DOWN** TO CHOOSE THE PRESET RADIO STATIONS.
6. THE NUMBER OF STATIONS CAN BE FOUND AND STORED IS DEPENDED ON THE RECEPTION OF DIFFERENT AREA AND COUNTRIES.

#### **AUTO PRESET RADIO STATIONS**

1. DURING RADIO MODE, PRESS THE **SCAN** BUTTON, THE UNIT WILL AUTOMATICALLY SCAN THE RADIO FREQUENCY. WHEN THE CLEAR SIGNAL IS FOUND, IT WILL AUTOMATICALLY STORE THE RADIO STATION, STARTING FROM PROGRAM NUMBER 1.
2. THE NUMBER OF STATIONS CAN BE FOUND AND STORED IS DEPENDED ON THE RECEPTION OF DIFFERENT AREA AND COUNTRIES.

#### **FM & FM-STEREO RECEPTION**

- PRESS "FM ST." BUTTON ON THE REMOTE CONTROL TO SELECT FM MONO OR FM STEREO MODE. WHEN STEREO SIGNAL ARE WEAK. IT IS PREFERABLE TO RECEIVE THE PROGRAM IN MONO.
- "ST" ICON LIGHT UP ON THE DISPLAY TO SHOW FM STEREO MODE IS RECEIVING.

#### **HINTS FOR BETTER RECEIPTIO**

1. AM: THERE IS A BUILT-IN AM BAR ANTENNA. IF AM RECEPTION IS WEAK, SLIGHTLY ROTATING OR RE-POSITIONING OF THE UNIT WILL USUALLY IMPROVE THE AM RECEPTION.
2. FM : THE RECEIVER HAS A BUILT-IN FM WIRE ANTENNA HANGING AT THE REAR CABINET. THIS WIRE SHOULD BE TOTALLY UNRAVELED AND EXTENDED FOR BEST RECEPTION.

#### **FM & FM-STEREO RADIO ENCODING**

1. PRESS **TUNER BUTTON** TO ACTIVATE "TUNE" MODE AND SELECT THE DESIRED BAND BY RADIO **BAND BUTTON** (AM OR FM).
2. INSERT MEMORY DEVICE (USB DRIVE, SD OR MMC CARD)
3. PRESS THE **REC** BUTTON, IT WILL TAKE 3-5 SECONDS TO READ MEMORY DEVICE. THEN USB OR SD ICON WILL BE FLASHING.

4. TURNING **SKIP UP** ►► OR **SKIP DOWN** ◄◄ KNOB TO SELECT DESIRED MODE (USB OR SD) FOR ENCODING. THEN PRESS THE **REC** BUTTON AGAIN TO CONFIRM. AND THE SYSTEM IS STARTING THE ENCODING MODE AFTER FEW SECONDS.
5. IF ONLY USB DRIVE, SD OR MMC CARD IS INSERTED, STEP 4 CAN BE SKIPPED.
6. THE USB OR SD ICON WILL BE FLASHING ON THE DISPLAY DURING ENCODING.
7. TO FINISH ENCODING, PRESS **STOP** ■ BUTTON AND DISPLAY WILL SHOW "END" AND RETURN TO "TUNER" MODE.

**REMARK:-**

- THE RECORDING SPEED IS 1:1 AND ACCORDING TO THE ACTUAL PLAYING TIME OF FM OR FM-ST RADIO
- THE RECORDING FORMAT IS PRESET AT – MP3 BIT RATE : 128 KBPS
- DURING FM & FM-STEREO RADIO ENCODING, RADIO FREQUENCY IS FIXED AND CANNOT BE TUNED

## PHONO & ENCODING

**NOTED:**

- REMOVE THE STYLUS PROTECTOR.
- BE SURE THAT THE TONE ARM IS BEING DETACHED FROM THE TONE ARM REST BEFORE OPERATING AND RE-SECURED AGAIN AFTERWARDS.

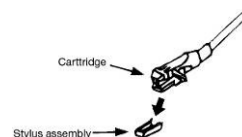

1. PRESS **FUNCTION** BUTTON TO SELECT "PHON" ON DISPLAY.
2. SET THE **SPEED SELECTOR** TO THE PROPER POSITION DEPENDING ON THE RECORD TO BE PLAYED.
3. PLACE THE RECORD ON THE PLATTER, USE THE 45 RPM ADAPTOR IF REQUIRED.
4. PUSH THE **LIFT LEVER** UPWARD TO RAISE THE TONE ARM FROM THE ARM PARK, AND THEN SLOWLY MOVE IT TO THE RECORD SIDE. THE PLATTER WILL START TO ROTATE.
5. PUT DOWN THE **LIFT LEVER** TO DROP THE TONE ARM AND TOUCH THE RECORD GENTLY. PHONO PLAYING STARTS NOW.
6. PUSH THE **LIFT LEVER** UPWARD TO RAISE THE TONE ARM FROM THE ARM PARK, NOW PLATTER WILL STILL BE ROTATING BUT PHONO PLAYING WILL STOP. TO CONTINUE THE PLAYING, THE USER NEEDS TO PUT DOWN THE **LIFT LEVER**.
7. ADJUST THE VOLUME TO THE DESIRED LEVEL.
8. AT THE END OF RECORD, THE PLATTER WILL AUTOMATICALLY STOP ROTATING. PUSH THE **LIFT LEVER** UPWARD TO RAISE THE TONE ARM AND MOVE IT TO THE ARM PARK, AND THEN PUT DOWN THE **LIFT LEVER**.
9. TO STOP MANUALLY, LIFT THE TONE ARM FROM THE RECORD AND RETURN IT TO THE ARM PARK.

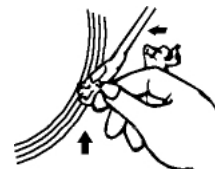

**REMARK :** AS SOME KIND OF RECORD THE AUTO-STOP AREA WAS OUT OF THE UNIT SETTING, SO IT WILL STOP BEFORE THE LAST TRACK FINISHES. IN THIS CASE, SELECT THE **AUTO-STOP SWITCH** TO " OFF " POSITION, THEN IT WILL RUN TO THE END OF THE RECORD BUT WILL NOT STOP AUTOMATICALLY (TURN OFF THE UNIT BY POWER BUTTON OR SWITCH BACK THE **AUTO-STOP SWITCH** TO " ON " POSITION TO STOP THE PLATTER ROTATE). THEN PUT BACK THE TONE ARM TO THE ARM PARK.

### PHONO ENCODING

1. PRESS **PHONO** BUTTON TO ACTIVATE "PHON" ON DISPLAY AND THEN INSERT MEMORY DEVICE (USB DRIVE, SD OR MMC CARD).
2. PRESS THE **REC** BUTTON, IT WILL TAKE 3-5 SECONDS TO READ MEMORY DEVICE. THEN USB OR SD ICON WILL BE FLASHING.
3. TURNING **SKIP UP** ►► OR **SKIP DOWN** ◄◄ KNOB TO SELECT DESIRED MODE (USB OR SD) FOR ENCODING. THEN PRESS THE **REC** BUTTON AGAIN TO CONFIRM. AND THE SYSTEM IS STARTING THE ENCODING MODE AFTER FEW SECONDS.
4. IF ONLY USB DRIVE OR SD/MMC CARD IS INSERTED, STEP 3 CAN BE SKIPPED.
5. THE USB OR SD ICON WILL BE FLASHING ON THE DISPLAY DURING ENCODING.
5. TO FINISH ENCODING, PRESS **STOP** ■ BUTTON AND DISPLAY WILL SHOW "END" AND RETURN TO PHONO MODE.

**REMARK:-**

- THE RECORDING SPEED IS 1:1 AND ACCORDING TO THE ACTUAL PLAYING TIME OF THE PHONO
- THE RECORDING FORMAT IS PRESET AT – MP3 BIT RATE : 128 KBPS

## AUX IN JACK & ENCODING

PRESS **AUX BUTTON** TO ACTIVATE "AUX" ON DISPLAY, THEN CONNECT THE EXTERNAL AUDIO DEVICE

(SUCH AS CD PLAYER) THROUGH THE **AUX IN JACK**. AUDIO SIGNAL FROM THE EXTERNAL AUDIO DEVICE CAN BE PLAYED THROUGH THE SYSTEM.

### **AUX IN ENCODING**

1. PRESS **FUNCTION** BUTTON TO SELECT "AUX" ON DISPLAY, THEN INSERT MEMORY DEVICE (USB DRIVE, SD OR MMC CARD)
2. PRESS THE **REC** BUTTON, IT WILL TAKE 3-5 SECONDS TO READ MEMORY DEVICE. THEN USB OR SD ICON WILL BE FLASHING.
3. TURNING **SKIP UP ►►** OR **SKIP DOWN ◄◄** KNOB TO SELECT DESIRED MODE (USB OR SD) FOR ENCODING. THEN PRESS THE **REC** BUTTON AGAIN TO CONFIRM. AND THE SYSTEM IS STARTING THE ENCODING MODE AFTER FEW SECONDS.
4. IF ONLY USB DRIVE OR SD/MMC CARD IS INSERTED, STEP 3 CAN BE SKIPPED.
5. THE USB OR SD ICON WILL BE FLASHING ON THE DISPLAY DURING ENCODING.
6. TO FINISH ENCODING, PRESS **STOP ■** BUTTON AND DISPLAY WILL SHOW "END" AND RETURN TO "AUX" MODE.

### **REMARK:-**

- THE RECORDING SPEED IS 1:1 AND ACCORDING TO THE ACTUAL PLAYING TIME OF THE EXTERNAL AUDIO DEVICE.
- THE RECORDING FORMAT IS PRESET AT – MP3 BIT RATE : 128 KBPS

## **PLAYBACK OF MP3/WMA SONG VIA USB STORAGE MEDIA OR MEMORY CARD**

---

### **CONNECTING**

THE SYSTEM IS ABLE TO DECODE AND PLAYBACK ALL MP3 / WMA FILE WHICH STORED IN THE MEMORY MEDIA WITH USB CONNECTING PORT OR SD/MMC MEMORY CARD.

1. PLUG-IN THE USB PLUG WITH THE FACE UP & MAKE SURE IT GOING INTO COMPLETELY OR INSERT THE MEMORY CARD IN THE DIRECTION OF THE ARROW AS SHOWN IN THE LABEL ON THE UNDERSIDE OF THE MEMORY CARD SLOT COVER. INSERT STRAIGHT WITHOUT BENDING.
2. CONNECTING THE USB UPSIDE DOWN OR BACKWARDS COULD DAMAGE THE AUDIO SYSTEM OR THE STORAGE MEDIA (USB THUMB DRIVE / SD/MMC CARD). CHECK TO BE SURE THE DIRECTION IS CORRECT BEFORE CONNECTION.
3. PRESS **CD/USB/SD** BUTTON TO SELECT "USB" OR "CARD" ON DISPLAY, THEN INSERT MEMORY DEVICE (USB DRIVE, SD OR MMC CARD).
4. THE SYSTEM WILL START READING THE STORAGE MEDIA AUTOMATICALLY AFTER FUNCTION SELECTION, AND DISPLAY WILL SHOW THE TOTAL NUMBER OF MP3/WMA FILES (EG. 016).
5. THEN THE SYSTEM WILL START AUDIO PLAYBACK FROM DESIRED DEVICE (USB OR SD/MMC) AUTOMATICALLY.

### ● **PLAY / PAUSE BUTTON ►||**

- PRESS THE "PLAY/PAUSE" ►|| BUTTON ONCE TO HALT PLAYING, PRESS IT AGAIN TO CONTINUE.

### ● **STOP BUTTON ■**

- PRESS **STOP ■** BUTTON TO END UP AUDIO PLAYBACK, THEN DISPLAY WILL SHOW THE TOTAL NUMBER OF MP3/WMA FILES. AND THEN USER CAN TURN "SKIP UP" ►► OR "SKIP DOWN" ◄◄ KNOB TO SELECT FILE FORWARD OR BACKWARD.

### ● **SKIP UP ►► / SKIP DOWN ◄◄ BUTTON**

- DURING MP3/WMA PLAYBACK, TURN **SKIP UP ►►** KNOB DOWNWARDS ONCE TO PLAY THE NEXT FILE. TURN AND HOLD **SKIP UP ►►** BUTTON DOWNWARDS CONTINUOUSLY TO SPEED UP SELECTING FORWARD.
- DURING MP3/WMA PLAYBACK, TURN **SKIP DOWN ◄◄** KNOB UPWARDS ONCE TO PLAY THE PREVIOUS FILE. TURN AND HOLD **SKIP DOWN ◄◄** KNOB UPWARDS CONTINUOUSLY TO SPEED UP SELECTING BACKWARD.

### ● **FOLDER SEARCHING**

PRESS **ALBUM DOWN** OR **ALBUM UP** TO SEARCH FOLDER BACKWARD OR FORWARD.

### ● **REPEAT FUNCTION**

DURING AUDIO PLAYBACK, PRESS **MODE** BUTTON ONCE, SINGLE TRACK WILL BE PLAYED

REPEATEDLY. PRESS **MODE** BUTTON AGAIN, IT WILL REPEATEDLY PLAY ALL TRACKS IN THE WHOLE USB DRIVE, SD OR MMC CARD.

#### REMARK

- IF CONNECT THE SYSTEM TO MP3 PLAYER VIA THE USB SOCKET, [DUE TO VARIANCES IN MP3 ENCODING FORMAT, SOME MP3 PLAYER MAY NOT BE ABLE TO PLAY VIA THE USB SOCKET.](#) THIS IS NOT A MALFUNCTION OF THE SYSTEM.
- THERE ARE NUMEROUS USB AND SD DEVICE PRODUCERS ARE. SOLUTION AND FORMAT ARE VARIABLE BETWEEN EACH OTHER. THEREFORE, WE DO NOT GARANTTEE THIS UNIT CAN SUPPORT ALL USB AND SD DEVICE FROM EVERY BRAND.
- SD CARD CAN BE SUPPORED UP TO 8GB

#### TRACKS PROGRAMMING

UP TO 99 TRACKS CAN BE PROGRAMMED FOR MP3/WMA FILE AND PLAY IN ANY ORDER. BEFORE USE, BE SURE THE SYSTEM IS AT STOP MODE BEFORE PROGRAMMING:

1. SET AT "USB" OR "CARD" FUNCTION, THEN PRESS **STOP** BUTTON.
2. PRESS **MODE** BUTTON, "MEM" WILL BE FLASHING ON LCD DISPLAY. MOREOVER, IT WILL INDICATE PROGRAM NO. AND DIGITS FOR TRACK NO. TO BE PROGRAMMED.
3. SELECT A DESIRED TRACK BY TURNING **SKIP UP** **▶▶** OR **SKIP DOWN** **◀◀** KNOB. IF FOLDER SELECTION IS REQUIRED, PRESSING **ALBUM DOWN** OR **ALBUM UP** TO SEARCH FOLDER BACKWARD OR FORWARD.
4. PRESS **MODE** BUTTON TO CONFIRM AND STORE THE TRACK INTO MEMORY.
5. REPEAT STEPS 3 AND 4 TO ENTER ADDITIONAL TRACKS INTO THE MEMORY IF NECESSARY.
6. WHEN ALL THE DESIRED TRACKS HAVE BEEN PROGRAMMED, PRESS "**PLAY/PAUSE**" **▶▶** BUTTON TO PLAY THE TRACKS IN ASSIGNED ORDER.
7. PRESS **STOP** **■** BUTTON TO STOP PLAYING OF PROGRAMMED TRACKES, PRESS **STOP** **■** BUTTON AGAIN TO CANCEL PROGRAMMING.

#### COPYING OF MP3/WMA FILE

THE SYSTEM ALLOWS YOU TO COPY THE FILE FROM USB TO SD OR SD TO USB BY 1 FILE, 1 FOLDER OR ALL FILES.

##### I) COPY 1 TRACK

1. INSERT THE USB STORAGE MEDIA OR SD/MMC CARD, SET IN "USB" OR "CARD" MODE.
2. PRESS **REC** BUTTON DURING THE PLAYBACK OF THE COPYING TRACK, THEN "ONE" WILL BE FLASHING ON THE DISPLAY. PRESS **REC** BUTTON AGAIN TO CONFIRM.
3. THE USB OR SD ICON WILL BE FLASHING ON THE DISPLAY. COPYING IS PERFORMING NOW.
4. AFTER COMPLETING OF COPY, UNIT WILL STOP PLAYBACK AUTOMATICALLY.
5. DISPLAY WILL SHOW "END" AND BACK TO USB OR SD MODE.

##### II) COPY 1 FOLDER

1. INSERT THE USB STORAGE MEDIA OR SD/MMC CARD, SET IN "USB" OR "CARD" MODE & SET AT STOP MODE AFTER UNIT READING.
2. PRESS **ALBUM DOWN** OR **ALBUM UP** TO SEARCH DESIRED FOLDER FOR COPYING.
3. PRESS **REC** BUTTON, THEN "ONE" WILL BE FLASHING ON THE DISPLAY. TURNING **SKIP UP** **▶▶** / **SKIP DOWN** **◀◀** KNOB TO SELECT "DIR" ON THE DISPLAY. PRESS **REC** BUTTON AGAIN TO CONFIRM.
4. USB OR SD ICON WILL BE FLASHING ON THE DISPLAY. COPYING IS PERFORMING NOW.
5. WHEN THE USB OR SD ICON STOPS FLASHING, IT MEANS THAT THE FOLDER COPYING IS COMPLETED.

##### III) COPY ALL TRACK

1. INSERT THE USB STORAGE MEDIA OR SD/MMC CARD, SET IN "USB" OR "CARD" MODE & SET AT STOP MODE AFTER UNIT READING.
2. PRESS **REC** BUTTON, THEN "ONE" WILL BE FLASHING ON THE DISPLAY. TURNING **SKIP UP** **▶▶** / **SKIP DOWN** **◀◀** KNOB TO SELECT "ALL" ON THE DISPLAY. PRESS **REC** BUTTON AGAIN TO CONFIRM.
3. USB OR SD ICON WILL BE FLASHING ON THE DISPLAY. COPYING IS PERFORMING NOW.
4. WHEN THE USB OR SD ICON WILL STOP FLASHING, IT MEANS THAT ALL TRACK COPYING IS COMPLETED.

#### REMARK:

- IF PRESS THE **REC** BUTTON DURING PLAYBACK OF USB OR SD MODE, THE FILE WILL COPY FROM USB TO SD OR SD TO USB.

## FILE DELETE FROM USB / SD CARD

---

THE SYSTEM IS ABLE TO ERASE THE FILE STORED INSIDE THE USB DRIVE OR SD CARD BY FOLLOWING:-

### I) DELETE 1 TRACK

1. PRESS AND HOLD **DEL** BUTTON FOR 3-5 SECONDS DURING THE PLAYBACK OF THE DESIRED TRACK, THEN "ONE" WILL BE FLASHING ON THE DISPLAY. PRESS **DEL** BUTTON AGAIN TO CONFIRM.
2. "DEL" WILL BE SHOWN ON THE DISPLAY.
3. "DEL" WILL DISAPPEAR ON THE DISPLAY, IT MEANS THE TRACK IS DELETED.

### II) DELETE 1 FOLDER

1. INSERT THE USB STORAGE MEDIA OR SD/MMC CARD, SET IN "USB" OR "CARD" MODE & SET AT STOP MODE AFTER UNIT READING.
2. PRESS **ALBUM DOWN** OR **ALBUM UP** TO SEARCH DESIRED FOLDER FOR DELETING.
3. PRESS AND HOLD **DEL** BUTTON FOR 3-5 SECONDS, "DEL" WILL SHOW ON THE DISPLAY. TURNING **SKIP UP** **▶▶** / **SKIP DOWN** **◀◀** KNOB TO SELECT "DIR" ON THE DISPLAY. PRESS **DEL** BUTTON AGAIN TO CONFIRM.
4. "DEL" WILL BE SHOWN ON THE DISPLAY. AFTER "DEL" DISAPPEARS IT MEANS THE DESIRED FOLDER IS DELETED.

### II) DELETE ALL TRACK

1. INSERT THE USB STORAGE MEDIA OR SD/MMC CARD, SET IN "USB" OR "CARD" MODE & SET AT STOP MODE AFTER UNIT READING.
2. PRESS AND HOLD **DEL** BUTTON FOR 3-5 SECONDS, THEN "ONE" WILL BE FLASHING ON THE DISPLAY. TURNING **SKIP UP** **▶▶** / **SKIP DOWN** **◀◀** KNOB TO SELECT "ALL" ON THE DISPLAY. PRESS **DEL** BUTTON AGAIN TO CONFIRM.
3. USB OR SD ICON WILL BE FLASHING ON THE DISPLAY. DELETING IS PERFORMING NOW.
4. WHEN THE USB OR SD ICON STOPS FLASHING, IT MEANS THAT ALL TRACK COPYING IS COMPLETED.

**REMARK** : ALL THE FILES INSIDE THE USB STORAGE MEDIA OR SD CARD WILL BE DELETED COMPLETELY AFTER CONFIRMING TO "DEL" BUTTON.

## COMPACT DISC (CD) PLAYBACK & ENCODING

---

1. PRESS **FUNCTION** BUTTON TO "CD" MODE.
2. PRESS **CD DOOR BUTTON**, CD DOOR WILL BE OPENED, PUT THE CD IN THE TRAY AND PRESS CD DOOR BUTTON (21) AGAIN, CD DOOR WILL BE CLOSED.
3. THE SYSTEM WILL START READING THE CD:

- **PLAY / PAUSE BUTTON** **▶||**

- PRESS THE **PLAY/PAUSE** **▶||** BUTTON ONCE TO HALT PLAYING, PRESS IT AGAIN TO CONTINUE.

- **STOP BUTTON** **■**

- PRESS THE **STOP** **■** BUTTON TO END UP AUDIO PLAYBACK, THEN DISPLAY WILL SHOW THE TOTAL NUMBER OF TRACKS. AND THEN USER CAN TURN **SKIP UP** **▶▶** / **SKIP DOWN** **◀◀** KNOB TO SELECT TRACKS.

- **SKIP UP** **▶▶** / **SKIP DOWN** **◀◀** **BUTTON**

- DURING CD PLAYBACK, TURN **SKIP UP** **▶▶** KNOB DOWNWARDS ONCE TO PLAY THE NEXT FILE. TURN AND HOLD **SKIP UP** **▶▶** BUTTON DOWNWARDS CONTINUOUSLY TO SPEED UP SELECTING FORWARD
- DURING CD PLAYBACK, TURN **SKIP DOWN** **◀◀** KNOB UPWARDS ONCE TO PLAY THE PREVIOUS FILE. TURN AND HOLD **SKIP DOWN** **◀◀** KNOB UPWARDS CONTINUOUSLY TO SPEED UP SELECTING BACKWARD.
- 

- **FOLDER SEARCHING**

PRESS **ALBUM DOWN** OR **ALBUM UP** TO SEARCH FOLDER BACKWARD OR FORWARD.

- **REPEAT FUNCTION**

DURING AUDIO PLAYBACK, PRESS **MODE** BUTTON ONCE, SINGLE TRACK WILL BE PLAYED REPEATEDLY. PRESS **MODE** BUTTON AGAIN, IT WILL REPEATEDLY PLAY ALL TRACKS IN THE WHOLE CD.

## TRACKS PROGRAMMING

UP TO 99 MP3 TRACKS & 20 CD AUDIO FORMAT TRACK CAN BE PROGRAMMED AND PLAYED IN ANY ORDER.

BEFORE USE, BE SURE THE SYSTEM IS AT STOP MODE BEFORE PROGRAMMING:

1. PRESS **FUNCTION** BUTTON TO "CD" AND AT STOP MODE
2. PRESS THE **MODE** BUTTON, "MEM" WILL BE FLASHING ON LCD DISPLAY. MOREOVER, IT WILL INDICATE PROGRAM NO. AND DIGITS FOR TRACK NO. TO BE PROGRAMMED.
3. SELECT A DESIRED TRACK BY TURNING **SKIP UP** ►► OR **SKIP DOWN** ◄◄ KNOB. FOR MP3/WMA DISC, PRESSING **ALBUM DOWN** OR **ALBUM UP** TO SEARCH FOLDER BACKWARD OR FORWARD.
4. PRESS THE **MODE** BUTTON TO STORE THE TRACK INTO MEMORY.
5. REPEAT STEPS 3 AND 4 TO ENTER ADDITIONAL TRACKS INTO THE MEMORY IF NECESSARY.
6. WHEN ALL THE DESIRED TRACKS HAVE BEEN PROGRAMMED, PRESS **PLAY/PAUSE** ►|| BUTTON TO PLAY THE TRACKS IN ASSIGNED ORDER.
7. PRESS **STOP** ■ BUTTON TO STOP PLAYING OF PROGRAMMED TRACKES, PRESS **STOP** ■ BUTTON AGAIN TO CANCEL PROGRAMMING.

## **COPYING OF CD**

THE SYSTEM ALLOWS YOU TO COPY THE TRACK FROM CD TO USB OR SD BY 1 TRACK, 1 FOLDER OR ALL FILES.

### **I) COPY 1 TRACK**

1. INSERT THE USB STORAGE MEDIA OR SD/MMC CARD, PRESS **CD/USB/SD** BUTTON TO "CD" MODE.
2. PRESS **REC** BUTTON DURING THE PLAYBACK OF THE COPYING TRACK FROM CD, THEN "ONE" WILL BE FLASHING ON THE DISPLAY. PRESS **REC** BUTTON AGAIN TO CONFIRM.
3. THE USB OR SD ICON WILL BE FLASHING ON THE DISPLAY. COPYING IS PERFORMING NOW.
4. AFTER COMPLETING OF COPY, UNIT WILL STOP PLAYBACK AUTOMATICALLY.
5. DISPLAY WILL SHOW "END" AND BACK TO CD MODE.

### **II) COPY 1 FOLDER (FOR MP3/WMA DISC ONLY)**

1. INSERT THE USB STORAGE MEDIA OR SD/MMC CARD, SET IN CD & STOP MODE AFTER UNIT READING.
2. PRESS **ALBUM DOWN** OR **ALBUM UP** TO SEARCH FOLDER FOR COPYING.
3. PRESS **REC** BUTTON, THEN "ONE" WILL BE FLASHING ON THE DISPLAY. TURN **SKIP UP** ►► / **SKIP DOWN** ◄◄ BUTTON TO SELECT "DIR" ON THE DISPLAY. PRESS **REC** BUTTON AGAIN TO CONFIRM.
4. USB OR SD ICON WILL BE FLASHING ON THE DISPLAY. COPYING IS PERFORMING NOW.
5. WHEN THE USB OR SD ICON STOPS FLASHING, IT MEANS THAT THE FOLDER COPYING IS COMPLETED.

### **III) COPY ALL TRACK**

1. INSERT THE USB STORAGE MEDIA OR SD/MMC CARD, PRESS **FUNCTION** BUTTON TO "CD" MODE.
2. PRESS **REC** BUTTON, THEN "ONE" WILL BE FLASHING ON THE DISPLAY. PRESS **SKIP UP** ►► / **SKIP DOWN** ◄◄ KNOB TO SELECT "ALL" ON THE DISPLAY. PRESS **REC** BUTTON AGAIN TO CONFIRM.
4. USB OR SD ICON WILL BE FLASHING ON THE DISPLAY. COPYING IS PERFORMING NOW.
5. WHEN THE USB OR SD ICON STOPS FLASHING, IT MEANS THAT ALL TRACK COPYING IS COMPLETED.

## **SPLIT TRACK FUNCTION FOR USB/SD RECORDING FOR TURNTABLE/AUX IN**

1) **MANUAL SPLIT OPERATION PROCEDURE:** DURING USB/SD RECORDING, THE USB/SD ICON WILL FLASH ON THE DISPLAY. IF A NEW TRACK IS REQUIRED, PRESS **MODE** BUTTON ON THE UNIT OR REMOTE CONTROL, DISPLAY WILL SHOW "TS", THEN THE UNIT WILL STOP RECORDING MOMENTARILY AND RESUME AGAIN. A NEW FILE WILL HAVE BEEN CREATED ON THE USB/SD DEVICE REPRESENTING A NEW TRACK.

### **2) AUTO SPLIT OPERATION PROCEDURE:**

- BEFORE USB/SD RECORDING, SELECT AUDIO SOURCE, THEN PRESS **MODE** BUTTON ON THE UNIT OR REMOTE CONTROL, DISPLAY WILL SHOW "T-ON", WHICH MEANS THE AUTO SPLIT FUNCTION HAS ACTIVATED. THEN START USB/SD RECORDING, THE UNIT CAN AUTOMATICALLY DETECT THE SILENT PART BETWEEN EACH TRACK, AND CREATE A NEW FILE TO MOVE ON TO START RECORDING THE NEXT TRACK.
- IF NOT REQUIRED: PRESS **MODE** BUTTON ON THE UNIT OR REMOTE CONTROL BEFORE USB/SD RECORDING, DISPLAY WILL SHOW "T-OFF", WHICH MEANS AUTO SPLIT HAS BEEN DEACTIVATED.
- PLEASE NOTE FOR AUTO SPLIT: SEVERAL SECONDS OF THE BEGINNING OF THE NEXT TRACK MAY NOT BE RECORDED, AS THE UNIT MAY TAKE A FEW SECONDS TO CREATE A NEW FILE ON THE USB/SD; AND IT CAN ADDITIONALLY BE THE CASE THAT SOME MUSIC PRODUCERS INTENTIONALLY ADD SILENT SECTIONS WITHIN ONE TRACK. AS A RESULT, THIS WILL VERY LIKELY MAKE THE UNIT CONSIDER THIS SILENT PART THE BREAK BETWEEN TRACKS AND CREATE A NEW TRACK ON THE RECORDING.
- NOTE FOR AUTO SPLIT: DURING USB/SD RECORDING FROM TURNTABLE, WHEN THE UNIT HAS DETECTED ANY PARTICULAR SILENT PART, THE TURNTABLE WILL STOP MOMENTARILY. THE TURNTABLE WILL RESUME OPERATION ONCE THE USB/SD DEVICE HAS BEGUN CREATING A NEW FILE TO BE RECORDED.

## **EARPHONE JACK & LINE OUT SOCKET**

- THIS SYSTEM CAN BE CONNECTED WITH HEADPHONE OR EXTERNAL AMPLIFIER / SPEAKER BY 3.5MM **EARPHONE JACK**.
- THIS SYSTEM CAN BE CONNECTED WITH EXTERNAL DEVICE (EG. AMPLIFIER AND SPEAKER) BY **LINE-OUT SOCKET** AT REAR CABINET.

## **POWER SAVING FEATURE:**

To save energy, if there is no audio signal from CD / Turntable / AUX IN / USB / SD for a period of over 10 minutes, then the unit will automatically switch to Standby Mode.

## REMOTE CONTROL

### BATTERY INSTALLATION

THE INFRA-RED TRANSMITTER REQUIRES 1 PC CR2025 LITHIUM BATTERY FOR OPERATION

### BUTTON DESCRIPTION



- 1 **STANDBY:** TRIGGER BETWEEN STANDBY MODE AND OPERATION MODE.
- 2 **PRESET/ALBUM DN:** PERFORM SAME FUNCTION AS “**ALBUM DOWN / PRESET DOWN**” BUTTON ON THE UNIT.
- 3 **PRESET/ALBUM UP:** PERFORM SAME FUNCTION AS “**ALBUM UP / PRESET UP**” BUTTON ON THE UNIT.
- 4 **TIMER / SLEEP:** PERFORM SAME FUNCTION AS “**SLEEP / TIMER**” BUTTON ON THE UNIT.
- 5 **MUTE:** TO MUTE AUDIO PLAYBACK.
- 6 **OP/CL & SNOOZE:** OPEN AND CLOSE THE CD DOOR; SNOOZE FUNCTION FOR ALARM.
- 7 **REC/DEL:** PERFORM SAME FUNCTION AS “**REC/DEL**” BUTTON ON THE UNIT.
- 8 **FM ST.:** SELECT BETWEEN FM STEREO AND MONO RADIO
- 9 **FUNCT:** SELECT FUNCTION BETWEEN CD/USB/SD/PHONO/TUNER/AUX
- 10 **MODE/CLOCK:** PERFORM SAME FUNCTION AS “**MODE/CLOCK**” BUTTON ON THE UNIT.
- 11 **▶|| (PLAY/PAUSE):** PERFORM SAME FUNCTION AS “**▶|| PLAY/PAUSE**” BUTTON ON THE UNIT.
- 12 **■ (STOP)/BAND:** PERFORM SAME FUNCTION AS “**■ STOP / BAND**” BUTTON ON THE UNIT.
- 13 **◀◀ (SKIP DOWN ):** PERFORM SAME FUNCTION AS “**◀◀ SKIP DOWN**” KNOB ON THE UNIT. BESIDES, IT CAN BE USED FOR RADIO FREQUENCY SEARCHING DURING TUNER MODE.
- 14 **▶▶ (SKIP UP ):** PERFORM SAME FUNCTION AS “**▶▶ SKIP UP**” KNOB ON THE UNIT. BESIDES, IT CAN BE USED FOR RADIO FREQUENCY SEARCHING DURING TUNER MODE.
- 15 **VOLUME +/- :** CONTROL VOLUME LEVEL.

# RICATECH<sup>®</sup>

*Yesterday's feeling, Today's technology*

## RMC90

Ibiza All-in-1 Retro Platenspeler



## INSTRUCTIEHANDLEIDING

*LEES DEZE INSTRUCTIEHANDLEIDING VÒOR GEBRUIK AANDACHTIG DOOR*

## PRODUCTKENMERKEN

- 33/45/78 RPM SELECTEERBARE PLATENSPELER
- PLATENSPELER MET AUTOMATISCHE/HANDMATIGE STOP
- RIEM-AANGEDREVEN SYSTEEM
- PROGRAMMEERBARE CD/MP3-SPELER
- DIRECT USB/CD-CODERING VOOR CD, PLATENSPELER, FM-RADIO EN AUX-IN
- AUX-IN VOOR AANSLUITING OP ANDERE APPARATEN (BIJV. CD- EN MP3-SPELER)
- USB/SD-SLEUF VOOR MP3-WEERGAVE
- PLL-RADIO MET 20 AM EN 30 FM PRESETZENDERS
- KLOKALARM
- TIMER OM IN OF UIT TE SCHAKELEN
- 'CD-DISPLAY MET BLAUWE ACHTERGRONDVERLICHTING
- RCA LIJNUITGANG
- INGEBOUWDE STEREO LUIDSPREKER
- 45 RPM ADAPTER EN AFSTANDSBEDIENING

## LOCATIE VAN REGELING

- 1) LUIDSPREKER
- 2) CD/USB/SD
- 3) ONTVANGER AFSTANDSBEDIENING
- 4) STAND-BY-INDICATOR
- 5) PHONO
- 6) TUNER/BAND
- 7) AUX
- 8) TIMER/SLEEP
- 9) OPENEN/SLUITEN
- 10) LUIDSPREKER
- 11) VOEDING/VOLUMEKNOP
- 12) OORTELEFOONAANSLUITING
- 13) REC/DEL
- 14) MODUS/KLOK
- 15) USB-SLEUF
- 16) AFSPLEEN/PAUZEREN ►||-KNOP EN TUNERSCAN
- 17) STOP ■
- 18) SD-SLEUF
- 19) ALBUM/PRESET OMLAAG
- 20) ALBUM/PRESET OMHOOG
- 21) CD-DEUR
- 22) AUX-IN-AANSLUITING
- 23) TUNING/ SKIP OMHOOG ►►I EN OMLAAG I◄◄
- 24) STOFDEKSEL
- 25) FM-DRAADANTENNE
- 26) LIJNUITGANGAANSLUITING
- 27) NETSNOER
- 28) LIJNUITGANGAANSLUITING
- 29) 45 RPM-ADAPTER
- 30) LIFTHENDEL (VOOR AFSPLEEN/PAUZEREN PLAAT)
- 31) AUTOMATISCHE STOP AAN/UIT-KNOP
- 32) 33/45/78 RPM SNELHEIDSSSELECTOR
- 33) TOONARM

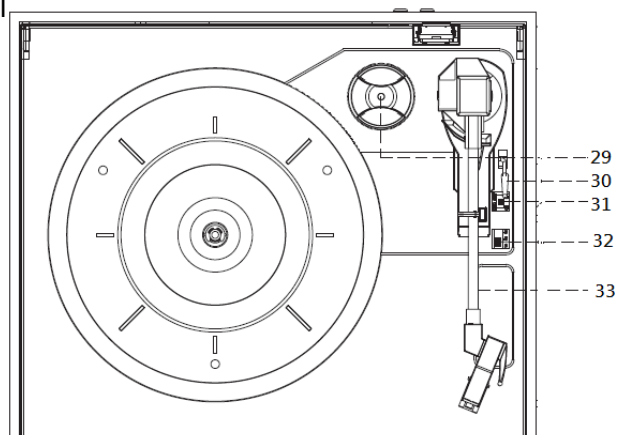
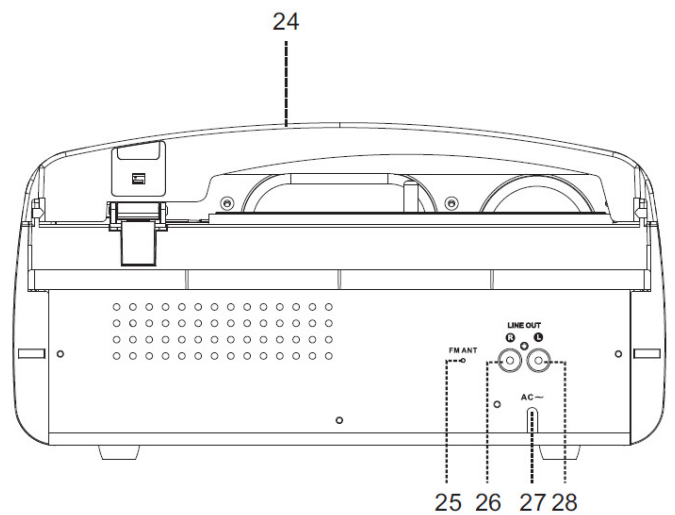
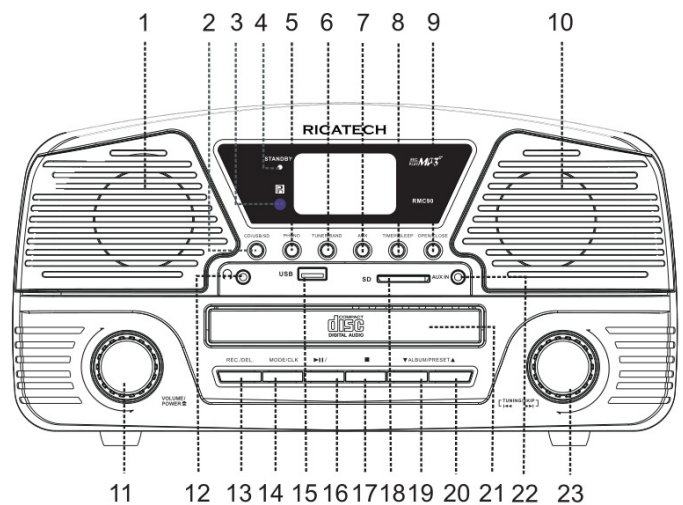

## LET OP:

GEBRUIK VAN BEDIENINGEN OF AANPASSINGEN AAN OF PRESTATIES VAN PROCEDURES ANDERS DAN DE PRESTATIES HIER GESPECIFICEERD, KUNNEN RESULTEREN IN BLOOTSTELLING AAN GEVAARLIJKE STRALING.

DEZE UNIT MAG DOOR NIEMAND WORDEN AANGEPAST OF GEREPAREERD, BEHALVE DOOR GEKWALIFICEERD ONDERHOUDSPERSONEEL.

## WAARSCHUWING:

- HET APPARAAT MAG NIET WORDEN BLOOTGESTELD AAN DRUPPELS OF SPATTEN VAN WATER EN ER MOGEN GEEN VOORWERPEN GEVULD MET VLOEISTOFFEN, ZOALS VAZEN, OP HET APPARAAT WORDEN GEPLAATST.
- BATTERIJEN (BATTERIJENSET OF GEÏNSTALLEERDE BATTERIJEN) MOGEN NIET WORDEN BLOOTGESTELD AAN OVERMATIGE WARMTE, ZOALS ZONLICHT, VUUR OF DERGELIJKE.
- DE STEKKER OF EEN APPARAATKOPPELSTUK WORDT ALS HET UITSCHAKELAPPARAAT GEBRUIKT EN HET UITSCHAKELAPPARAAT MOET KLAAR VOOR GEBRUIK ZIJN.

## VOORZORGSMAATREGELEN VÒÒR GEBRUIK

---

### INSTALLATIE

- PAK ALLE DELEN UIT EN VERWIJDER BESCHERMEND MATERIAAL.
- CONTROLEER EERST DE STROOMSPANNING ALVORENS DE UNIT OP HET STROOM AAN TE SLUITEN EN VOORDAT ALLE AANSLUITINGEN TOT STAND ZIJN GEBRACHT.
- DEK GEEN VENTILATIEOPENINGEN AF EN ZORG TEN BEHOEVE VAN DE VENTILATIE VOOR MEERDERE CENTIMETERS VRIJE RUIMTE RONDOM DE UNIT.

### AANSLUITING

---

1. SLUIT **NETSNOER** OP STOPCONTACT AAN
2. DRUK OP DE **AAN/UIT-KNOP** OM DE UNIT IN TE SCHAKELEN, **STAND-BY-INDICATOR** IS UITGESCHAKELD. ALS DE ACHTERGRONDVERLICHTING OP HET LCD-SCHERM GAAT BRANDEN, BETEKENT DIT DAT DE VOEDING NORMAAL IS, NU IS UW SYSTEEM KLAAR VOOR GEBRUIK.

### DE KLOK INSTELLEN

---

- 1 WANNEER DE **STAND-BY-INDICATOR** BRANDT, BEVINDT DE UNIT ZICH IN DE STAND-BY-MODUS.
- 2 SLECTEER, TIJDENS STAND-BY, 12U- OF 24U-MODUS: HOUD DE **MODUS-KNOP** GEDURENDE 3-5 SECONDEN INGEDRUKT, 12U/24U KNIPPERT. DRAAI AAN DE KNOP **SKIP OMHOOG** OF **SKIP OMLAAG** OM 12U/24U-MODUS TE SELECTEREN. DRUK NOGMAALS OP DE **MODUS-KNOP** OM TE BEVESTIGEN.
- 3 UUR INSTELLEN: DRAAI AAN DE KNOP **SKIP OMHOOG** OF **SKIP OMLAAG** OM UUR TE SELECTEREN; DRUK VERVOLGENS NOGMAALS OP DE **MODUS-KNOP** OM TE BEVESTIGEN.
- 4 MINUUT INSTELLEN: DRAAI, NADAT STAP 3 IS VOLTOOID, AAN DE KNOP **SKIP OMHOOG** OF **SKIP OMLAAG** OM MINUTEN TE SELECTEREN; DRUK VERVOLGENS NOGMAALS OP DE **MODUS-KNOP** OM TE BEVESTIGEN.

### ALARM INSTELLEN

1. HOUD, IN STAND-BY-MODUS, **TIMERKNOP** INGEDRUKT GEDURENDE 3-5 SECONDEN. VOLGORDE INSTELLEN ALARM IS „TIJD ALARM AAN > TIJD ALARM UIT > ALARMMODUS > ALARMVOLUME”.
2. TIJD ALARM INSTELLEN: „AAN” BRANDT OP HET SCHERM
  - i. UUR INSTELLEN: DRAAI AAN DE KNOP **SKIP OMHOOG** OF **SKIP OMLAAG** OM UREN TE SELECTEREN, DRUK VERVOLGENS NOGMAALS OP DE **TIMERKNOP** OM TE BEVESTIGEN.
  - ii. MINUUT INSTELLEN: DRAAI AAN DE KNOP **SKIP OMHOOG** OF **SKIP OMLAAG** OM MINUTEN TE SELECTEREN, DRUK VERVOLGENS NOGMAALS OP DE **TIMERKNOP** OM TE BEVESTIGEN.
3. TIJD ALARM UIT INSTELLEN: „UIT” BRANDT OP HET SCHERM:
  - i. UUR INSTELLEN: DRAAI AAN DE KNOP **SKIP OMHOOG** OF **SKIP OMLAAG** OM UREN TE SELECTEREN, DRUK VERVOLGENS NOGMAALS OP DE **TIMERKNOP** OM TE BEVESTIGEN.
  - ii. MINUUT INSTELLEN: DRAAI AAN DE KNOP **SKIP OMHOOG** OF **SKIP OMLAAG** OM MINUTEN TE SELECTEREN, DRUK VERVOLGENS NOGMAALS OP DE **TIMERKNOP** OM TE BEVESTIGEN.
4. TIJD ALARM INSTELLEN: „TUNE” BRANDT OP HET SCHERM:
  - i. DRAAI AAN DE KNOP **SKIP OMHOOG** OF **SKIP OMLAAG** OM DE ALARMMODUS TE SELECTEREN.
  - ii. VOLGORDE IS TUNE > CD > USB > SD, DRUK NOGMAALS OP DE **TIMERKNOP** OM TE BEVESTIGEN.

5. ALARMVOLUME INSTELLEN: „V-” BRANDT OP HET SCHERM:
  - i. DRAAI AAN DE KNOP **SKIP OMHOOG** OF **SKIP OMLAAG** OM HET ALARMVOLUME TE SELECTEREN; DRUK NOGMAALS OP DE **TIMERKNOP** OM TE BEVESTIGEN.
6. INSTELLEN VAN HET ALARM IS VOLTOOID, HET SCHERM TOONT NOGMAALS DE INSTELLING ZODAT GEBRUIKERS HET KUNNEN CONTROLEREN
7. „CLOCK”-PICTOGRAM KNIPPERT WANNEER ALARM ACTIEF IS. „KLOK”-PICTOGRAM BRANDT WANNEER ALARMINSTELLING WEL OPGESLAGEN MAAR NOG NIET ACTIEF IS.
8. ALARM ANNULEREN: DRUK IN STAND-BY-MODUS, WANNEER „KLOK”-PICTOGRAM AAN IS, OP DE **TIMERKNOP**, „KLOK”-PICTOGRAM IS NU UIT.

#### **SNOOZE-FUNCTIE**

DRUK OP DE „SNOOZE”-KNOP OP DE AFSTANDSBEDIENING WANNEER ALARM ACTIEF IS, ALARM ZAL GEDURENDE 10 MINUTEN NIET AFGAAN. NA EEN SNOOZE-INTERVAL VAN 9-10 MINUTEN ZAL HET ALARM WEER ACTIEF ZIJN. SNOOZE KAN HERHAALDELIJK WORDEN GEBRUIKT BINNEN HET INTERVAL VAN HET 1-UUR ACTIEVE ALARM.

#### **TIMERFUNCTIE**

1. DRUK OP DE **AAN/UIT-KNOP** TOTDAT DE **STAND-BY-INDICATOR** UITGAAT. UNIT GAAT VAN STAND-BY-MODUS NAAR BEDIENINGSMODUS.
2. WANNEER DE UNIT WORDT INGESCHAKELD, DRUK HERHAALDELIJK OP DE **SLEEP-KNOP** OM DE MINUTEN VOOR DE SLAAPTijd TE KIEZEN UIT 90>80>70.....>10 UIT.
3. INSTELLING VOOR DE SLEEPTIMER WORDT OPGESLAGEN WANNEER HET „SLEEP”-PICTOGRAM BRANDT OP HET SCHERM.
4. WANNEER DE MINUTEN VOOR DE SLEEPTIMER VOORBIJ ZIJN, ZAL DE UNIT AUTOMATISCH NAAR STAND-BY OVERSCHAKELLEN.

### **NAAR DE RADIO LUISTEREN**

---

#### **RADIO AFSTEMMEN**

1. DRUK OP DE **TUNER-KNOP** OM DE „TUNE”-MODUS TE ACTIVEREN.
2. SELECTEER DE GEWENSTE BAND NOGMAALS MET DE **TUNER-KNOP** (AM OF FM) VAN DE RADIO.
3. STEL HET GEWENSTE STATION IN DOOR DE **TUNING-KNOP** NAAR BOVEN OF BENEDEN TE DRAAIEN GEDURENDE 1-2 SECONDEN, EN LAAT VERVOLGENS LOS.
4. DE UNIT START AUTOMATISCH ZOEKEN EN STOPT WANNEER EEN RADIOZENDER IS GEVONDEN.

#### **HANDMATIGE PRESET RADIOZENDERS**

1. WANNEER DE GEWENSTE RADIOZENDER IS GEVONDEN, DRUK OP DE **MODUS-KNOP**, HET PROGRAMMANUMMER KNIPPERT.
2. DRUK OP **PRESET OMHOOG** OF **PRESET OMLAAG** OM HET PROGRAMMANUMMER VOOR HET OPSLAAN VAN DE GEWENSTE RADIOZENDER TE KIEZEN.
3. DRUK NOGMAALS OP DE **MODUS-KNOP** OM TE BEVESTIGEN, HET PROGRAMMANUMMER STOPT MET KNIPPEREN.
4. HERHAAL STAP 2 EN 3 TOTDAT DE GEWENSTE RADIOZENDERS ZIJN GEVONDEN EN OPGESLAGEN
5. DRUK OP **PRESET OMHOOG** OF **PRESET OMLAAG** OM DE PRESET RADIOZENDERS TE KIEZEN.
6. HET AANTAL ZENDERS DAT KAN WORDEN GEVONDEN EN OPGESLAGEN IS AFHANKELIJK VAN HET ONTVANGST IN HET BETREFFENDE GEBIED OF LAND.

#### **AUTOMATISCHE PRESET RADIOZENDERS**

1. DRUK, TIJDENS RADIOMODUS, OP DE **SCAN-KNOP**, DE UNIT SCANT AUTOMATISCH DE RADIOFREQUENTIE. WANNEER EEN DUIDELIJK SIGNAAL IS GEVONDEN, WORDT DE RADIOZENDER AUTOMATISCH OPGESLAGEN, TE BEGINNEN BIJ PROGRAMMANUMMER 1.
2. HET AANTAL ZENDERS DAT KAN WORDEN GEVONDEN EN OPGESLAGEN IS AFHANKELIJK VAN HET ONTVANGST IN HET BETREFFENDE GEBIED OF LAND.

#### **FM- EN FM-STEREO-ONTVANGST**

- DRUK OP DE „FM ST.”-KNOP OP DE AFSTANDSBEDIENING OM FM-MONO- OF FM-STEREOMODUS TE SELECTEREN. WANNEER HET STEREOSIGNAAL ZWAK IS. MAAK BIJ VOORKEUR GEBRUIK VAN HET PROGRAMMA IN MONO.
- „ST”-PICTOGRAM BRANDT OP HET SCHERM OM AAN TE TONEN DAT DE FM-STEREOMODUS WORDT ONTVANGEN.

#### **TIPS VOOR BETER ONTVANGST**

1. AM: ER IS EEN INGEBOUWDE AM-STAAFANTENNE. ALS HET AM-ONTVANGST ZWAK IS, DRAAI OF VERPLAATS DE UNIT LICHTJES WAARDOOR HET AM-ONTVANGST IN DE MEESTE GEVALLEN

VERBETERT.

2. FM: DE ONTVANGER HEEFT EEN INGEBOUWDE FM-DRAADANTENNE DIE AAN DE ACHTERKANT VAN DE KAST HANGT. DIT DRAAD MOET VOLLEDIG ONTRAFELD EN VERLENGD WORDEN VOOR HET BESTE ONTVANGST.

### FM- EN FM-STEREO RADIOCODERING

1. DRUK OP DE **TUNERKNOP** OM DE „TUNE“-MODUS TE ACTIVEREN EN SELECTEER DE GEWENSTE **BAND** MET BEHULP VAN DE **BANDKNOP** VAN DE RADIO (AM OF FM).
2. PLAATS GEHEUGENAPPARAAT (USB-DRIVE, SD OF MMC-KAART)
3. DRUK OP DE **REC-KNOP**, HET DUUR 3-5 SECONDEN OM DE GEHEUGENKAART TE LEZEN. VERVOLGENS GAAT HET USB- OF SD-PICTOGRAM KNIPPEREN.
4. DRAAI AAN DE **SKIP OMHOOG ►►** OF **SKIP OMLAAG ◄◄**-KNOP OM DE GEWENSTE MODUS (USB OF SD) VOOR CODEREN TE SELECTEREN. DRUK NOGMAALS OP DE **REC-KNOP** OM TE BEVESTIGEN. EN HET SYSTEEM START DE CODERINGSMODUS NA ENKELE SECONDEN.
5. ALS ALLEEN DE USB-DRIVE, SD- OF MMC-KAART IS GEPLAATST, KAN STAP 4 WORDEN OVERGESLAGEN.
6. HET USB- OF SD-PICTOGRAM KNIPPERT OP HET SCHERM TIJDENS CODEREN.
7. DRUK, OM HET CODEREN TE STOPPEN, OP DE **STOP ■**-KNOP EN HET SCHERM TOONT „EINDE” EN KEER TERUG NAAR „TUNER“-MODUS.

### OPMERKING:-

- DE OPNAMESNELHEID IS 1:1 EN KOMT OVEREEN MET DE WERKELIJKE AFSPEELTIJD VOOR FM- OF FM-ST-RADIO
- HET OPNAMEFORMAAT IS INGESTELD OP – MP3 BITSNELHEID: 128 KBPS
- TIJDENS FM- EN FM-STEREO RADIOCODERING IS DE RADIOFREQUENTIE VAST INGESTELD EN KAN NIET WORDEN AANGEPAST

## PHONO EN CODERING

### LET OP:

- VERWIJDER DE STYLUSBESCHERMING.
- ZORG ERVOOR DAT DE TOONARM WORDT LOSGEMAAKT VAN DE TOONARMSTEUN VOORDAT DEZE WORDT BEDIEND EN ZET DAARNA WEER VAST.

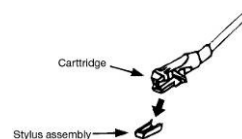

1. DRUK OP DE **FUNCTIE-KNOP** OM OP HET SCHERM „PHON” TE SELECTEREN.
2. STEL DE **SNELHEIDSELECTOR** IN OP DE JUISTE POSITIE, AFHANKELIJK VAN DE AF TE SPELEN PLAAT.
3. PLAATS DE PLAAT OP HET PLATEAU, GEBRUIK INDIEN NODIG DE 45 RPM-ADAPTER.
4. DUW DE **LIFTHEDEL** OMHOOG OM DE TOONARM OP TE TILLEN VAN DE ARMSTEUN EN BEWEEG VERVOLGENS LANGZAAM NAAR DE RAND VAN DE PLAAT. HET PLATEAU BEGINT TE DRAAIEN.
5. LEG DE **LIFTHEDEL** NEER OM DE TOONARM NAAR BENEDEN TE BRENGEN EN RAAK DE PLAAT VOORZICHTIG AAN. PHONO AFSPELEN BEGINT NU.
6. DUW DE **LIFTHEDEL** OMHOOG OM DE TOONARM VAN DE ARMSTEUN TE TILLEN, NU ZAL DE PLAAT BLIJVEN DRAAIEN, MAAR ZAL PHONO AFSPELEN STOPPEN. OM HET AFSPELEN VOORT TE ZETTEN, MOET DE GEBRUIKER DE **LIFTHEDEL** NEERLEGGEN.
7. PAS HET VOLUME AAN HET GEWENSTE NIVEAU AAN.
8. AAN HET EINDE VAN DE PLAAT STOPT HET PLATEAU AUTOMATISCH MET DRAAIEN. DUW DE **LIFTHEDEL** OMHOOG OM DE TOONARM OP TE TILLEN VAN DE ARMSTEUN EN LEG DE **LIFTHEDEL** VERVOLGENS NEER.
9. OM HANDMATIG TE STOPPEN, TIL DE TOONARM OP VAN DE PLAAT EN PLAATS TERUG OP DE ARMSTEUN.

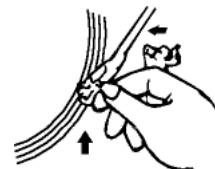

**OPMERKING:** BIJ SOMMIGE PLATEN BEVOND DE AUTO-STOP ZICH BUITEN DE UNITINSTELLING, WAARDOOR DEZE STOPT VOORDAT DE LAATSTE TRACK IS AFGELOPEN. ZET IN DIT GEVAL DE **AUTO-STOP-SCHAKELAAR** NAAR DE „UIT“-POSITIE, WAARNA DE PLAAT WORDT AFGEDRAAID ZONDER AUTOMATISCH TE STOPPEN (SCHAKEL DE UNIT UIT MET DE AAN/UIT-KNOP OF ZET DE **AUTO-STOP-SCHAKELAAR** TERUG NAAR DE „AAN“-POSITIE OM HET PLATEAU TE LATEN STOPPEN MET DRAAIEN). PLAATS VERVOLGENS DE TOONARM TERUG NAAR DE ARMSTEUN.

### PHONOCODERING

1. DRUK OP DE **PHONO-KNOP** OM „PHON” OP HET SCHERM TE ACTIVEREN EN PLAATS VERVOLGENS HET GEHEUGENAPPARAAT (USB-DRIVE, SD- OF MMC-KAART).
2. DRUK OP DE **REC-KNOP**, HET DUUR 3-5 SECONDEN OM DE GEHEUGENKAART TE LEZEN. VERVOLGENS GAAT HET USB- OF SD-PICTOGRAM KNIPPEREN.
3. DRAAI AAN DE **SKIP OMHOOG ►►** OF **SKIP OMLAAG ◄◄** -KNOP OM DE GEWENSTE MODUS

(USB OF SD) VOOR CODEREN TE SELECTEREN. DRUK NOGMAALS OP DE **REC**-KNOP OM TE BEVESTIGEN. EN HET SYSTEEM START DE CODERINGSMODUS NA ENKELE SECONDEN.

4. ALS ALLEEN DE USB-DRIVE OF SD/MMC-KAART IS GEPLAATST, KAN STAP 3 WORDEN OVERGESLAGEN.

5. HET USB- OF SD-PICTOGRAM KNIPPERT OP HET SCHERM TIJDENS CODEREN.

5. DRUK, OM HET CODEREN TE STOPPEN, OP DE **STOP** ■ -KNOP EN HET SCHERM TOONT „EINDE” EN KEER TERUG NAAR PHONOMODUS.

**OPMERKING:-**

- DE OPNAMESNELHEID IS 1:1 EN KOMT OVEREEN MET DE WERKELIJKE AFSPEELTIJD VAN DE PHONO
- HET OPNAMEFORMAAT IS INGESTELD OP – MP3 BITSNELHEID: 128 KBPS

## **AUX-IN-AANSLUITING EN CODERING**

---

DRUK OP DE **AUX-KNOP** OM OP HET SCHERM „AUX” TE ACTIVEREN, SLUIT VERVOLGENS HET EXTERNE AUDIOAPPARAAT AAN (ZOALS EEN CD-SPELER) VIA DE **AUX-IN-AANSLUITING**. AUDIOSIGNAAL VAN HET EXTERNE AUDIOAPPARAAT KAN WORDEN AFGESPEELD VIA HET SYSTEEM.

### **AUX-IN-CODERING**

1. DRUK OP DE **FUNCTIE**-KNOP OM OP HET „AUX” TE SELECTEREN, PLAATS VERVOLGENS HET GEHEUGENAPPARAAT (USB-DRIVE, SD- OF MMC-KAART).

2. DRUK OP DE **REC**-KNOP, HET DUUR 3-5 SECONDEN OM DE GEHEUGENKAART TE LEZEN. VERVOLGENS GAAT HET USB- OF SD-PICTOGRAM KNIPPEREN.

3. DRAAI AAN DE **SKIP OMHOOG** ►► **OF SKIP OMLAAG** ◄◄ -KNOP OM DE GEWENSTE MODUS (USB OF SD) VOOR CODEREN TE SELECTEREN. DRUK NOGMAALS OP DE **REC**-KNOP OM TE BEVESTIGEN. EN HET SYSTEEM START DE CODERINGSMODUS NA ENKELE SECONDEN.

4. ALS ALLEEN DE USB-DRIVE OF SD/MMC-KAART IS GEPLAATST, KAN STAP 3 WORDEN OVERGESLAGEN.

5. HET USB- OF SD-PICTOGRAM KNIPPERT OP HET SCHERM TIJDENS CODEREN.

6. DRUK, OM HET CODEREN TE VOLTOOIEN, OP DE **STOP** ■ -KNOP EN HET SCHERM TOONT „EINDE” EN KEER TERUG NAAR „AUX”-MODUS.

**OPMERKING:-**

- DE OPNAMESNELHEID IS 1:1 EN KOMT OVEREEN MET DE WERKELIJKE AFSPEELTIJD VAN HET EXTERNE AUDIOAPPARAAT.
- HET OPNAMEFORMAAT IS INGESTELD OP – MP3 BITSNELHEID: 128 KBPS

## **WEERGAVE VAN MPS/WMA-MUZIEKNUMMER VIA USB-OPSLAGMEDIA OF GEHEUGENKAART**

---

### **AANSLUITEN**

HET SYSTEEM KAN ALLE MP3/WMA-BESTANDEN, DIE IN HET OPSLAGAPPARAAT ZIJN OPGESLAGEN VIA EEN USB-AANSLUITPOORT OF SD/MMC-GEHEUGENKAART, DECODEREN EN AFSPELEN.

1. PLAATS DE USB-STEKKER NAAR BOVEN GERICHT EN ZORG ERVOOR DAT DE STEKKER VOLLEDIG IN DE AANSLUITING IS GEPLAATST OF PLAATS DE GEHEUGENKAART IN DE RICHTING VAN DE PIJL, ZOALS AANGEDUID OP HET ETIKET ONDERAAN DE AFDEKKING VAN DE GEHEUGENKAARTSLEUF. STEEK RECHT IN ZONDER BUIGEN.

2. HET NAAR BENEDEN GERICHT OF ACHTERSTEVOREN AANSLUITEN VAN DE USB KAN HET AUDIOSYSTEEM OF HET OPSLAGAPPARAAT (USB-THUMBDRIVE/SD-/MMC-KAART) BESCHADIGEN. CONTROLEER OF DE RICHTING JUIST IS ALVORENS AAN TE SLUITEN.

3. DRUK OP DE **CD/USB/SD**-KNOP OM OP HET SCHERM „USB” OF „KAART” TE SELECTEREN, PLAATS VERVOLGENS HET GEHEUGENAPPARAAT (USB-DRIVE, SD- OF MMC-KAART).

4. NA FUNCTIESELECTIE BEGINT HET SYSTEEM AUTOMATISCH MET HET LEZEN VAN HET OPSLAGAPPARAAT EN HET SCHERM TOONT HET TOTAAL AANTAL MP3/WMA-BESTANDEN (BIJV. 016).

5. VERVOLGENS BEGINT HET SYSTEEM AUTOMATISCH AUDIO AF TE SPELEN VAN HET GEWENSTE APPARAAT (USB OF SD/MMC).

### ● **AFSPELEN/PAUZEREN-KNOP** ►►

- DRUK EENMAAL OP DE „**AFSPELEN/PAUZEREN**” ►► -KNOP OM HET AFSPELEN TE STOPPEN, DRUK NOGMAALS OM DOOR TE GAAN.

## ● STOP-KNOP ■

- DRUK OP DE **STOP ■** -KNOP OM AUDIOWEERGAVE TE STOPPEN, VERVOLGENS TOONT HET SCHERM HET TOTALE AANTAL MP3/WMA-BESTANDEN. EN VERVOLGENS KAN DE GEBRUIKER AAN DE „**SKIP OMHOOG**” **▶▶** OF „**SKIP OMLAAG**” **◀◀**-KNOP DRAAIEN OM HET VOLGENDE OF VORIGE BESTAND TE SELECTEREN.

## ● SKIP OMHOOG ▶▶ / SKIP OMLAAG ◀◀-KNOP

- DRAAI TIJDENS MP3/WMA-WEERGAVE DE **SKIP OMHOOG ▶▶**-KNOP EENMAAL NAAR BENEDEN OM HET VOLGENDE BESTAND AF TE SPELEN. DRAAI EN HOUD DE **SKIP OMHOOG ▶▶** -KNOP CONTINU NAAR OMLAAG VAST OM SNELLER VOORWAARTS TE SELECTEREN.
- DRAAI TIJDENS MP3/WMA-WEERGAVE DE **SKIP OMLAAG ◀◀**-KNOP EENMAAL NAAR BOVEN OM HET VORIGE BESTAND AF TE SPELEN. DRAAI EN HOUD DE **SKIP OMLAAG ◀◀** -KNOP CONTINU NAAR OMHOOG VAST OM SNELLER ACHTERWAARTS TE SELECTEREN.

## ● MAP ZOEKEN

DRUK OP **ALBUM OMLAAG** OF **ALBUM OMHOOG** OM ACHTERWAARTS OF VOORWAARTS DE MAP TE ZOEKEN.

## ● HERHAALFUNCTIE

DRUK TIJDENS AUDIOWEERGAVE EENMAAL OP DE **MODUS**-KNOP, ÉÉN TRACK WORDT HERHAALDELIJK AFGESPEELD. DRUK NOGMAALS OP DE **MODUS**-KNOP, ALLE NUMMERS OP DE GEHELE USB-DRIVE, SD- OF MMC-KAART WORDEN HERHAALDELIJK AFGESPEELD.

## OPMERKING

- BIJ AANSLUITING VAN HET SYSTEEM OP EEN MP3-SPELER VIA DE USB-POORT, KUNNEN DOOR VERSCHILLEN IN MP3-CODERINGSFORMATEN SOMMIGE MP3-SPELERS NIET AFSPELEN VIA DE USB-POORT. DIT IS GEEN DEFECT AAN HET SYSTEEM.
- ER ZIJN TALRIJKE PRODUCENTEN VAN USB- EN SD-APPARATEN. OPLOSSING EN FORMAAT VERSCHILLEN ONDERLING. DAAROM KUNNEN WIJ NIET GARANDEREN DAT DEZE UNIT ALLE USB- EN SD-APPARATEN VAN ALLE MERKEN ONDERSTEUNT.
- SD-KAART KAN WORDEN ONDERSTEUND TOT 8 GB

## TRACKS PROGRAMMEREN

MAXIMAAL 99 TRACKS KUNNEN WORDEN GEPROGRAMMEERD VOOR MP3/WMA-BESTANDEN EN WORDEN AFGESPEELD IN ELKE WILLEKEURIGE VOLGORDE. ZORG VÓÛR GEBRUIK DAT HET SYSTEEM IN DE STOPMODUS STAAT, ALVORENS TE PROGRAMMEREN:

1. STEL IN OP „USB”- OF „KAART”-FUNCTIE, DRUK VERVOLGENS OP DE **STOP ■**-KNOP.
2. DRUK OP DE **MODUS**-KNOP, „MEM” KNIPPET OP HET LCD-SCHERM. VERDER WORDEN HET PROGRAMMANR. EN DE CIJFERS VOOR DE TE PROGRAMMEREN TRACKNRS. GETOOND.
3. SELECTEER EEN GEWENSTE TRACK DOOR AAN DE **SKIP OMHOOG ▶▶** OF **SKIP OMLAAG ◀◀**-KNOP TE DRAAIEN. ALS MAPSELECTIE IS VEREIST, DRUK DAN OP **ALBUM OMLAAG** OF **ALBUM OMHOOG** OM ACHTERWAARTS OF VOORWAARTS EEN MAP TE ZOEKEN.
4. DRUK OP DE **MODUS**-KNOP OM TE BEVESTIGEN EN SLA DE TRACK OP IN HET GEHEUGEN.
5. HERHAAL STAP 3 EN 4 OM INDIEN NODIG EXTRA TRACKS IN HET GEHEUGEN IN TE VOEREN.
6. WANNEER ALLE GEWENSTE TRACKS ZIJN GEPROGRAMMEERD, DRUK OP DE „**AFSPELEN/PAUZEREN**” **▶||** -KNOP OM DE TRACKS IN TOEGEWEEZEN VOLGORDE AF TE SPELEN.
7. DRUK OP DE **STOP ■** -KNOP OM HET AFSPELEN VAN GEPROGRAMMEERDE TRACKS TE STOPPEN, DRUK NOGMAALS OP DE **STOP ■** -KNOP OM HET PROGRAMMEREN TE ANNULEREN.

## EEN MP3/WMA-BESTAND KOPIËREN

MET HET SYSTEEM KUNT U HET BESTAND VAN USB NAAR SD OF VAN SD NAAR USB KOPIËREN PER 1 BESTAND, 1 MAP OF ALLE BESTANDEN.

### I) 1 TRACK KOPIËREN

1. PLAATS HET USB-OPSLAGAPPARAAT OF DE SD/MMC-KAART, STEL IN OP „USB”- OF „KAART”-MODUS.
2. DRUK OP DE **REC** -KNOP TIJDENS HET AFSPELEN VAN DE GEKOPIEERDE TRACK, VERVOLGENS KNIPPET „ÉÉN” OP HET SCHERM. DRUK NOGMAALS OP DE **REC** -KNOP OM TE BEVESTIGEN.
3. HET USB- OF SD-PICTOGRAM KNIPPET OP HET SCHERM. KOPIËREN WORDT NU UITGEVOERD.
4. NA HET VOLTOOIEN VAN DE KOPIE, STOPT DE UNIT AUTOMATISCH DE WEERGAVE.
5. HET SCHERM TOONT „EINDE” EN GAAT TERUG NAAR USB- OF SD-MODUS.

### II) 1 MAP KOPIËREN

1. PLAATS HET USB-OPSLAGAPPARAAT OF DE SD/MMC-KAART, STEL IN OP „USB”- OF „KAART”-MODUS EN

STEL IN OP STOPMODUS NA HET LEZEN VAN DE UNIT.

2. DRUK OP **ALBUM OMLAAG** OF **ALBUM OMHOOG** OM DE GEWENSTE MAP VOOR KOPIËREN TE ZOEKEN.
3. DRUK OP DE **REC**-KNOP, VERVOLGENS KNIPPERT „ÉÉN” OP HET SCHERM. DRAAI AAN DE **SKIP OMHOOG** **▶▶** / **SKIP OMLAAG** **◀◀**-KNOP OM OP HET SCHERM „DIR” TE SELECTEREN. DRUK NOGMAALS OP DE **REC**-KNOP OM TE BEVESTIGEN.
4. HET USB- OF SD-PICTOGRAM KNIPPERT OP HET SCHERM. KOPIËREN WORDT NU UITGEVOERD.
5. WANNEER HET USB- OF SD-PICTOGRAM STOPT MET KNIPPEREN, BETEKENIT DIT DAT HET KOPIËREN VAN DE MAP IS VOLTOOID.

### III) ALLE TRACKS KOPIËREN

1. PLAATS HET USB-OPSLAGAPPARAAT OF DE SD/MMC-KAART, STEL IN OP „USB”- OF „KAART”-MODUS EN STEL IN OP STOPMODUS NA HET LEZEN VAN DE UNIT.
2. DRUK OP DE **REC**-KNOP, VERVOLGENS KNIPPERT „ÉÉN” OP HET SCHERM. DRAAI AAN DE **SKIP OMHOOG** **▶▶** / **SKIP OMLAAG** **◀◀** -KNOP OM OP HET SCHERM „ALLES” TE SELECTEREN. DRUK NOGMAALS OP DE **REC** -KNOP OM TE BEVESTIGEN.
3. HET USB- OF SD-PICTOGRAM KNIPPERT OP HET SCHERM. KOPIËREN WORDT NU UITGEVOERD.
4. WANNEER HET USB- OF SD-PICTOGRAM STOPT MET KNIPPEREN, BETEKENIT DIT DAT HET KOPIËREN VAN ALLE TRACKS IS VOLTOOID.

OPMERKING:

- TIJDENS HET INDRUKKEN VAN DE **REC** -KNOP TIJDENS WEERGAVE OF USB- OF SD-MODUS, WORDT HET BESTAND VAN USB NAAR SD OF VAN SD NAAR USB GEKOPIEERD.

## BESTAND WISSEN VAN USB/SD-KAART

---

HET SYSTEEM KAN ALS VOLGT HET BESTAND DAT IS OPGESLAGEN OP DE USB-DRIVE OF SD-KAART WISSEN:

### I) 1 TRACK WISSEN

1. HOUD DE **DEL** -KNOP GEDURENDE 3-5 SECONDEN INGEDRUKT TIJDENS HET AF SPELEN VAN DE GEWENSTE TRACK, VERVOLGENS KNIPPERT „ÉÉN” OP HET SCHERM. DRUK NOGMAALS OP DE **DEL** -KNOP OM TE BEVESTIGEN.
2. „DEL” WORDT OP HET SCHERM GETOOND.
3. „DEL” VERDWIJNT VAN HET SCHERM, WAT BETEKENIT DAT DE TRACK IS GEWIST.

### II) 1 MAP WISSEN

1. PLAATS HET USB-OPSLAGAPPARAAT OF DE SD/MMC-KAART, STEL IN OP „USB”- OF „KAART”-MODUS EN STEL IN OP STOPMODUS NA HET LEZEN VAN DE UNIT.
2. DRUK OP **ALBUM OMLAAG** OF **ALBUM OMHOOG** OM DE GEWENSTE MAP VOOR WISSEN TE ZOEKEN.
3. HOUD DE **DEL** -KNOP GEDURENDE 3-5 SECONDEN INGEDRUKT, „DEL” WORDT OP HET SCHERM GETOOND. DRAAI AAN DE **SKIP OMHOOG** **▶▶** / **SKIP OMLAAG** **◀◀** -KNOP OM OP HET SCHERM „DIR” TE SELECTEREN. DRUK NOGMAALS OP DE **DEL** -KNOP OM TE BEVESTIGEN.
4. „DEL” WORDT OP HET SCHERM GETOOND. NADAT „DEL” VERDWIJNT, BETEKENIT DIT DAT DE GEWENSTE MAP IS GEWIST.

### II) ALLE TRACKS WISSEN

1. PLAATS HET USB-OPSLAGAPPARAAT OF DE SD/MMC-KAART, STEL IN OP „USB”- OF „KAART”-MODUS EN STEL IN OP STOPMODUS NA HET LEZEN VAN DE UNIT.
2. HOUD DE **DEL** -KNOP INGEDRUKT GEDURENDE 3-5 SECONDEN, VERVOLGENS KNIPPERT „ÉÉN” OP HET SCHERM. DRAAI AAN DE **SKIP OMHOOG** **▶▶** / **SKIP OMLAAG** **◀◀** -KNOP OM OP HET SCHERM „ALLES” TE SELECTEREN. DRUK NOGMAALS OP DE **DEL** -KNOP OM TE BEVESTIGEN.
3. HET USB- OF SD-PICTOGRAM KNIPPERT OP HET SCHERM. WISSEN WORDT NU UITGEVOERD.
4. WANNEER HET USB- OF SD-PICTOGRAM STOPT MET KNIPPEREN, BETEKENIT DIT DAT HET KOPIËREN VAN ALLE TRACKS IS VOLTOOID.











**OPMERKING:** ALLE BESTANDEN OP HET USB-OPSLAGAPPARAAT OF DE SD-KAART WORDEN VOLLEDIG GEWIST NA BEVESTIGING VIA DE „DEL”-KNOP.

## COMPACT DISC (CD) AF SPELEN EN CODEREN

---

1. DRUK DE **FUNCTIE**-KNOP NAAR „CD”-MODUS.
2. DRUK OP DE **CD-DEUR -KNOP** EN DE CD-DEUR WORDT GEOPEND, PLAATS DE CD IN DE LADE EN DRUK NOGMAALS OP DE KNOP VAN DE CD-DEUR (21), CD-DEUR WORDT GESLOTEN.
3. HET SYSTEEM BEGINT MET HET LEZEN VAN DE CD:

### ● AF SPELEN/PAUZEREN-KNOP **▶||**





- DRUK EENMAAL OP DE **AFSPELEN/PAUZEREN**  -KNOP OM HET AFSPELEN TE STOPPEN, DRUK NOGMAALS OM DOOR TE GAAN.
- **STOP-KNOP** 
  - DRUK OP DE **STOP**  -KNOP OM AUDIOWEERGAVE TE STOPPEN, VERVOLGENS TOONT HET SCHERM HET TOTALE AANTAL TRACKS. EN VERVOLGENS KAN DE GEBRUIKER AAN DE **SKIP OMHOOG**  / **SKIP OMLAAG** -KNOP DRAAIEN OM TRACKS TE SELECTEREN.
- **SKIP OMHOOG**  / **SKIP OMLAAG** -KNOP
  - DRAAI TIJDENS CD-WEERGAVE DE **SKIP OMHOOG** -KNOP EENMAAL NAAR BENEDEN OM HET VOLGENDE BESTAND AF TE SPELEN. DRAAI EN HOUD DE **SKIP OMHOOG**  -KNOP CONTINU NAAR OMLAAG VAST OM SNELLER VOORWAARTS TE SELECTEREN.
  - DRAAI TIJDENS CD-WEERGAVE DE **SKIP OMLAAG** -KNOP EENMAAL NAAR BOVEN OM HET VORIGE BESTAND AF TE SPELEN. DRAAI EN HOUD DE **SKIP OMLAAG** -KNOP CONTINU NAAR OMHOOG VAST OM SNELLER ACHTERWAARTS TE SELECTEREN.
- **MAP ZOEKEN**

DRUK OP **ALBUM OMLAAG** OF **ALBUM OMHOOG** OM ACHTERWAARTS OF VOORWAARTS DE MAP TE ZOEKEN.
- **HERHAALFUNCTIE**

DRUK TIJDENS AUDIOWEERGAVE EENMAAL OP DE **MODUS**-KNOP, ÉÉN TRACK WORDT HERHAALDELIJK AFGESPEELD. DRUK NOGMAALS OP DE **MODUS**-KNOP, ALLE TRACKS OP DE GEHELE CD WORDEN HERHAALDELIJK AFGESPEELD.

## TRACKS PROGRAMMEREN

MAXIMAAL 99 MP3-TRACKS EN 20 CD-AUDIOFORMAAT TRACKS KUNNEN IN ELKE WILLEKEURIGE VOLGORDE WORDEN GEPROGRAMMEERD EN AFGESPEELD. ZORG VÓÓR GEBRUIK DAT HET SYSTEEM IN DE STOPMODUS STAAT, ALVORENS TE PROGRAMMEREN:

1. DRUK DE **FUNCTIE**-KNOP NAAR „CD” EN IN STOPMODUS
2. DRUK OP DE **MODUS**-KNOP, „MEM” KNIPPERT OP HET LCD-SCHERM. VERDER WORDEN HET PROGRAMMANR. EN DE CIJFERS VOOR DE TE PROGRAMMEREN TRACKNRS. GETOOND.
3. SELECTEER EEN GEWENSTE TRACK DOOR AAN DE **SKIP OMHOOG**  OF **SKIP OMLAAG** -KNOP TE DRAAIEN. VOOR MP3/WMA-DISC DRUK OP **ALBUM OMLAAG** OF **ALBUM OMHOOG** OM ACHTERWAARTS OF VOORWAARTS EEN MAP TE ZOEKEN.
4. DRUK OP DE **MODUS**-KNOP OM DE TRACK IN HET GEHEUGEN OP TE SLAAN.
5. HERHAAL STAP 3 EN 4 OM INDIEN NODIG EXTRA TRACKS IN HET GEHEUGEN IN TE VOEREN.
6. WANNEER ALLE GEWENSTE TRACKS ZIJN GEPROGRAMMEERD, DRUK OP DE **AFSPELEN/PAUZEREN**  -KNOP OM DE TRACKS IN TOEGEWEEZEN VOLGORDE AF TE SPELEN.
7. DRUK OP DE **STOP**  -KNOP OM HET AFSPELEN VAN GEPROGRAMMEERDE TRACKS TE STOPPEN, DRUK NOGMAALS OP DE **STOP**  -KNOP OM HET PROGRAMMEREN TE ANNULEREN.



## KOPIËREN VAN CD

MET HET SYSTEEM KUNT U PER 1 TRACK, 1 MAP OF ALLE BESTANDEN, DE TRACK VAN CD NAAR USB OF SD KOPIËREN.

### I) 1 TRACK KOPIËREN

1. PLAATS HET USB-OPSLAGAPPARAAT OF DE SD/MMC-KAART, DRUK DE **CD/USB/SD**-KNOP NAAR „CD”-MODUS.
2. DRUK OP DE **REC** -KNOP TIJDEN AFSPELEN VAN DE GEKOPIËERDE TRACK VANAF CD, VERVOLGENS KNIPPERT „ÉÉN” OP HET SCHERM. DRUK NOGMAALS OP DE **REC** -KNOP OM TE BEVESTIGEN.
3. HET USB- OF SD-PICTOGRAM KNIPPERT OP HET SCHERM. KOPIËREN WORDT NU UITGEVOERD.
4. NA HET VOLTOOIEN VAN DE KOPIE, STOPT DE UNIT AUTOMATISCH DE WEERGAVE.
5. HET SCHERM TOONT „EINDE” EN GAAT TERUG NAAR CD-MODUS.

### II) 1 MAP KOPIËREN (ALLEEN VOOR MP3/WMA-DISC)

1. PLAATS HET USB-OPSLAGAPPARAAT OF DE SD/MMC-KAART, STEL IN OP CD EN STOPMODUS NA HET LEZEN VAN DE UNIT.
2. DRUK OP **ALBUM OMLAAG** OF **ALBUM OMHOOG** OM DE MAP VOOR KOPIËREN TE ZOEKEN.
3. DRUK OP DE **REC**-KNOP, VERVOLGENS KNIPPERT „ÉÉN” OP HET SCHERM. DRAAI AAN DE **SKIP OMHOOG** / **SKIP OMLAAG** -KNOP OM OP HET SCHERM „DIR” TE SELECTEREN. DRUK NOGMAALS OP DE **REC** -KNOP OM TE BEVESTIGEN.

4. HET USB- OF SD-PICTOGRAM KNIPPERT OP HET SCHERM. KOPIËREN WORDT NU UITGEVOERD.
5. WANNEER HET USB- OF SD-PICTOGRAM STOPT MET KNIPPEREN, BETEKENT DIT DAT HET KOPIËREN VAN DE MAP IS VOLTOOID.

### III) ALLE TRACKS KOPIËREN

1. PLAATS HET USB-OPSLAGAPPARAAT OF DE SD/MMC-KAART, DRUK DE **FUNCTIE**-KNOP NAAR „CD”-MODUS.
2. DRUK OP DE **REC**-KNOP, VERVOLGENS KNIPPERT „ÉÉN” OP HET SCHERM. DRUK OP DE **SKIP OMHOOG** **▶▶/SKIP OMLAAG** **◀◀**-KNOP OM OP HET SCHERM „ALLES” TE SELECTEREN. DRUK NOGMAALS OP DE **REC** -KNOP OM TE BEVESTIGEN.
4. HET USB- OF SD-PICTOGRAM KNIPPERT OP HET SCHERM. KOPIËREN WORDT NU UITGEVOERD.
5. WANNEER HET USB- OF SD-PICTOGRAM STOPT MET KNIPPEREN, BETEKENT DIT DAT HET KOPIËREN VAN ALLE TRACKS IS VOLTOOID.

### GESPLITSTE TRACKFUNCTIE VOOR USB/SD-OPNAME VOOR PLATENSPELER/AUX-IN

1) **BEDIENINGSPROCEDURE HANDMATIG SPLITSEN:** TIJDENS USB/SD-OPNAME KNIPPERT HET USB/SD-PICTOGRAM OP HET SCHERM. ALS ER EEN NIEUWE TRACK IS VEREIST, DRUK OP DE **MODUS**-KNOP OP DE UNIT OF AFSTANDBEDIENING, SCHERM TOONT „TS”, VERVOLGENS STOPT DE UNIT KORTSTONDIG EN DAARNA HERVAT. VOOR EEN NIEUWE TRACK WORDT EEN NIEUW BESTAND GECREËRD OP HET USB/SD-APPARAAT.

2) **BEDIENINGSPROCEDURE AUTOMATISCH SPLITSEN:**

- SELECTEER VOOR DE USB/SD-OPNAME DE AUDIOBRON, DRUK VERVOLGENS OP DE **MODUS**-KNOP OP DE UNIT OF AFSTANDBEDIENING, SCHERM TOONT “T-ON”, WAT BETEKENT DAT DE AUTOMATISCHE SPLITSFUNCTIE IS GEACTIVEERD. START VERVOLGENS DE USB/SD-OPNAME, DE UNIT KAN AUTOMATISCH HET STILLE GEDEELTE TUSSEN ELKE TRACK DETECTEREN EN CREËER EEN NIEUW BESTAND OM VERDER TE GAAN NAAR HET STARTEN VAN DE OPNAME VAN DE VOLGENDE TRACK.
- INDIEN NIET VEREIST: DRUK OP DE **MODUS**-KNOP OP DE UNIT OF AFSTANDBEDIENING VOORAFGAAND AAN DE USB/SD-OPNAME, SCHERM TOONT “T-OF”, WAT BETEKENT DAT DE AUTOMATISCHE SPLITSFUNCTIE IS GEDEACTIVEERD.
- OPMERKING OVER AUTOMATISCH SPLITSEN: ENKELE SECONDEN VAN HET BEGIN VAN DE VOLGENDE TRACK WORDEN MOGELIJK NIET OPGENOMEN, OMDAT DE UNIT ENKELE SECONDEN NODIG KAN HEBBEN OM EEN NIEUW BESTAND OP DE USB/SD TE CREËREN; EN BOVENDIEN IS HET MOGELIJK DAT SOMMIGE MUZIEKPRODUCENTEN OPZETTELIJK STILLE SECTIES IN EEN TRACK TOEVOEGEN. ALS GEVOLG HIERVAN KAN HET VOORKOMEN DAT DE UNIT DIT STILLE DEEL ALS DE ONDERBREKING TUSSEN TRACKS BESCHOUWT EN EEN NIEUWE TRACK CREËERT IN DE OPNAME.
- OPMERKING VOOR AUTOMATISCH SPLITSEN: TIJDENS USB/SD-OPNAME VANAF DE PLATENSPELER, WANNEER DE UNIT EEN BEPAALD STIL DEEL HEEFT GEDETECTEERD, ZAL DE PLATENSPELER KORTSTONDIG STOPPEN. DE PLATENSPELER HERVAT DE BEWERKING ZODRA HET USB/SD-APPARAAT IS BEGONNEN MET HET CREËREN VAN EEN NIEUW OP TE NEMEN BESTAND.

### OORTELEFOONAANSLUITING EN LINE-OUT-AANSLUITING

- DIT SYSTEEM KAN WORDEN VERBONDEN MET EEN HOOFDTELEFOON OF EXTERNE VERSTERKER/LUIDSPREKER MET BEHULP VAN EEN 3,5 MM **OORTELEFOONAANSLUITING**.
- DIT SYSTEEM KAN MET EXTERNE APPARATEN WORDEN VERBONDEN (BIJV. VERSTERKER EN LUIDSPREKER) MET BEHULP VAN DE **LINE-OUT-AANSLUITING** AAN DE ACHTERZIJDE VAN DE KAST.

### ENERGIEBESPARINGSFUNCTIE:

Om energie te besparen, indien er geen audiosignaal is van CD/platenspeler/AUX-IN/USB/SD gedurende een periode langer dan 10 minuten, schakelt de unit automatisch over naar de Stand-by-Modus.

## AFSTANDSBEDIENING

### INSTALLEREN BATTERIJ

OM DE INFRAROODZENDER TE GEBRUIKEN IS EEN 1 PC CR2025 LITHIUMBATTERIJ VEREIST

### KNOPBESCHRIJVING



- 1 **STAND-BY:** TRIGGER TUSSEN STAND-BY-MODUS EN BEDIENINGSMODUS.
- 2 **PRESET/ALBUM DN:** VOERT DEZELFDE FUNCTIE UIT ALS DE „**ALBUM OMLAAG / PRESET OMLAAG**”-KNOP OP DE UNIT.
- 3 **PRESET/ALBUM UP:** VOERT DEZELFDE FUNCTIE UIT ALS DE „**ALBUM OMHOOG / PRESET OMHOOG**”-KNOP OP DE UNIT.
- 4 **TIMER/SLEEP:** VOERT DEZELFDE FUNCTIE UIT ALS DE „**SLEEP/TIMER**”-KNOP OP DE UNIT.
- 5 **MUTE:** DEMPT HET GELUID VOOR AUDIOWEERGAVE.
- 6 **OP/CL & SNOOZE:** OPENEN EN SLUITEN VAN CD-DEUR; SNOOZE-FUNCTIE VOOR ALARM.
- 7 **REC/DEL:** VOERT DEZELFDE FUNCTIE UIT ALS DE „**REC/DEL**”-KNOP OP DE UNIT.
- 8 **FM ST.:** SELECTEER FM-STEREO OF MONO-RADIO
- 9 **FUNCT:** SELECTEER FUNCTIE UIT CD/USB/SD/PHONO/TUNER/AUX
- 10 **MODE/CLOCK:** VOERT DEZELFDE FUNCTIE UIT ALS DE „**MODUS/KLOK**”-KNOP OP DE UNIT.
- 11 **▶|| (PLAY/PAUSE):** VOERT DEZELFDE FUNCTIE UIT ALS DE „ **▶|| AFSPLELEN/PAUZEREN**”-KNOP OP DE UNIT.
- 12 **■ (STOP)/BAND:** VOERT DEZELFDE FUNCTIE UIT ALS DE „**■ STOP/BAND**”-KNOP OP DE UNIT.
- 13 **⏮ (SKIP DOWN):** VOERT DEZELFDE FUNCTIE UIT ALS DE „**⏮ SKIP OMLAAG**”-KNOP OP DE UNIT. BOVENDIEN KAN DEZE KNOP WORDEN GEBRUIKT OM DE RADIOFREQUENTIE TE ZOEKEN TIJDENS TUNER-MODUS.
- 14 **⏭ (SKIP UP):** VOERT DEZELFDE FUNCTIE UIT ALS DE „**⏭ SKIP OMHOOG**”-KNOP OP DE UNIT. BOVENDIEN KAN DEZE KNOP WORDEN GEBRUIKT OM DE RADIOFREQUENTIE TE ZOEKEN TIJDENS TUNER-MODUS.
- 15 **VOLUME +/- :** REGELT HET VOLUMENIVEAU.

# RICATECH<sup>®</sup>

*Yesterday's feeling, Today's technology*

## RMC90

Platine Rétro Tout-en-1 Ibiza



## MODE D'EMPLOI

*LISEZ ATTENTIVEMENT CE MODE D'EMPLOI AVANT L'UTILISATION*

## CARACTÉRISTIQUES DU PRODUIT

- PLATINE DE 33/45/78 TOURS PAR MINUTE SÉLECTIONNABLE
- PLATINE ARRÊT AUTOMATIQUE / MANUEL
- SYSTÈME À COURROIE
- LECTEUR CD/MP3 PROGRAMMABLE
- CODAGE USB/SD DIRECT POUR CD, PLATINE, RADIO FM & AUX IN
- AUX IN POUR LA CONNEXION D'AUTRE APPAREIL (PAR EXEMPLE LECTEUR CD & MP3)
- PORT USB/SD POUR LECTURE MP3
- RADIO PLL AVEC 20 STATIONS AM & 30 STATIONS FM PRÉRÉGLÉES
- ALARME HORLOGE
- MINUTEUR À ACTIVER OU DÉSACTIVER
- « AFFICHAGE CD AVEC RÉTROÉCLAIRAGE BLEU
- SORTIE LIGNE RCA
- HAUT-PARLEUR INTÉGRÉ STÉRÉO
- ADAPTATEUR & TÉLÉCOMMANDE 45 TOURS PAR MINUTE

## EMPLACEMENT DE CONTRÔLE

- 1) ENCEINTE
- 2) CD/USB/SD
- 3) RÉCEPTEUR DU SIGNAL DE LA TÉLÉCOMMANDE
- 4) VOYANT DE VEILLE
- 5) PHONO
- 6) TUNER/FRÉQUENCE
- 7) AUX
- 8) MINUTERIE/VEILLE
- 9) OUVRIR/FERMER
- 10) ENCEINTE
- 11) BOUTON POWER / VOLUME
- 12) PRISE DE CASQUE
- 13) ENR / SUPP
- 14) MODE / HORLOGE
- 15) FENTE USB
- 16) BOUTON LECTURE/PAUSE ►|| & SCANNER DE FRÉQUENCE
- 17) ARRÊT ■
- 18) FENTE SD
- 19) ALBUM / PRÉRÉGLAGE VERS LE BAS
- 20) ALBUM / PRÉRÉGLAGE VERS LE HAUT
- 21) TIROIR CD
- 22) PRISE AUX IN
- 23) RÉGLAGE / SUIVANT ►► & PRÉCÉDENT ◄◄
- 24) CACHE ANTIPOUSSIÈRE
- 25) ANTENNE FILAIRE FM
- 26) PRISE DE SORTIE LIGNE
- 27) CORDON D'ALIMENTATION CA
- 28) PRISE DE SORTIE LIGNE
- 29) ADAPTATEUR 45 TOURS PAR MINUTE
- 30) LEVIER DE LEVAGE (POUR LECTURE / PAUSE DE L'ENREGISTREMENT)
- 31) BOUTON ON/OFF ARRÊT AUTOMATIQUE
- 32) SÉLECTEUR DE VITESSE RPM 33/45/78
- 33) BRAS DE LECTURE

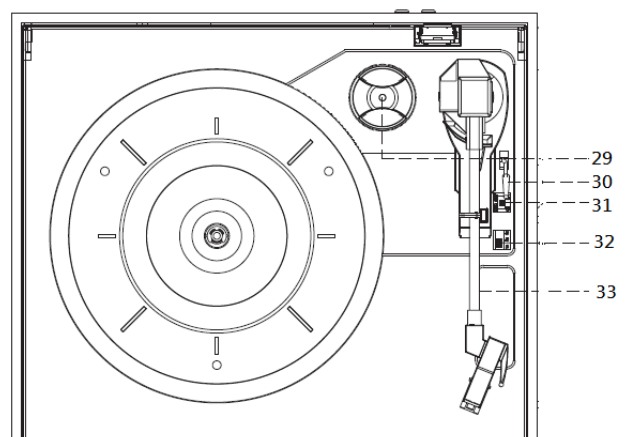
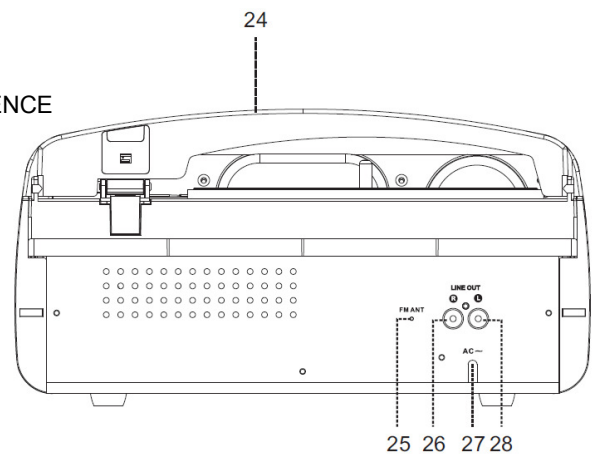
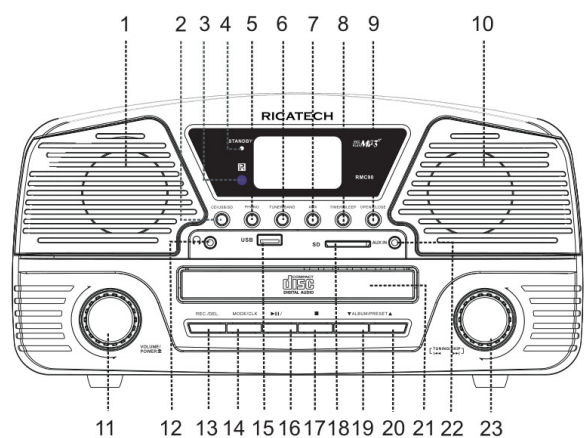

## MISE EN GARDE :

L'UTILISATION DE CONTRÔLES OU RÉGLAGES OU PERFORMANCES DE PROCÉDURES AUTRES QUE CELLES SPÉCIFIÉES CI-INCLUSES POURRAIT RÉSULTER EN EXPOSITION À DES RADIATIONS DANGEREUSES.

CET APPAREIL NE DOIT PAS ÊTRE RÉGLÉ OU RÉPARÉ PAR UNE PERSONNE AUTRE QU'UN TECHNICIEN QUALIFIÉ.

## AVERTISSEMENT :

- CET APPAREIL NE DOIT PAS ÊTRE EXPOSÉ AUX GOUTTES D'EAU OU AUX ÉCLABOUSSURES ET AUCUN OBJET REMPLI DE LIQUIDES, TELS QUE DES VASES, NE DOIT ÊTRE PLACÉ SUR L'APPAREIL.
- LES PILES (PAQUET DE PILES OU PILES INSTALLÉES) NE DOIVENT PAS ÊTRE EXPOSÉES À DES CHALEURS EXCESSIVES TELLES QUE LES RAYONS DU SOLEIL, LE FEU OU SIMILAIRE.
- LES PRISES SECTEUR OU LE COUPLEUR D'APPAREIL SONT UTILISÉS EN TANT QUE DISPOSITIF DE DÉCONNEXION, ET LE DISPOSITIF DE DÉCONNEXION DOIT RESTER FACILEMENT ACCESSIBLE.

## PRÉCAUTIONS D'UTILISATION

---

### INSTALLATION

- DÉBALLEZ TOUTES LES PIÈCES ET RETIREZ LES MATÉRIAUX DE PROTECTION.
- NE BRANCHEZ PAS L'APPAREIL AU SECTEUR AVANT DE VÉRIFIER LA TENSION DU SECTEUR ET AVANT QUE TOUTES AUTRES CONNEXIONS AIENT ÉTÉ RÉALISÉES.
- NE COUVREZ AUCUNS ORIFICES DE VENTILATION ET ASSUREZ-VOUS QU'IL Y A UN ESPACE DE PLUSIEURS CENTIMÈTRES AUTOUR DE L'APPAREIL POUR LA VENTILATION.

## CONNEXION

---

1. BRANCHEZ LE **CORDON D'ALIMENTATION CA** À LA PRISE CA
2. APPUYEZ SUR LE **BOUTON POWER** POUR ALLUMER L'APPAREIL, **LE VOYANT DE VEILLE** S'ÉTEINT. SI LE RÉTROÉCLAIRAGE SUR L'AFFICHAGE LCD S'ALLUME, CELA SIGNIFIE QUE L'ALIMENTATION ÉLECTRIQUE EST NORMALE, VOTRE SYSTÈME EST MAINTENANT PRÊT À L'EMPLOI.

## RÉGLAGE DE L'HEURE

---

1. LORSQUE LE **VOYANT DE VEILLE** S'ALLUME, L'APPAREIL EST EN MODE VEILLE.
2. PENDANT LE MODE VEILLE, SÉLECTIONNEZ ENTRE LE MODE 12H OU 24H : APPUYEZ LONGUEMENT SUR LE **BOUTON MODE** PENDANT 3-5 SECONDES, 12H / 24H SE METTRA À CLIGNOTER. TOURNER LE BOUTON **SUIVANT** OU **PRÉCÉDENT** POUR SÉLECTIONNER LE MODE 12H / 24H. APPUYEZ À NOUVEAU SUR LE **BOUTON MODE** POUR CONFIRMER.
3. RÉGLAGE DE L'HEURE : TOURNER LE BOUTON **SUIVANT** ou **PRÉCÉDENT** POUR SÉLECTIONNER LA BONNE HEURE, PUIS APPUYEZ À NOUVEAU SUR LE **BOUTON MODE** POUR CONFIRMER.
4. RÉGLAGE DES MINUTES: UNE FOIS QUE L'ÉTAPE 3 EST TERMINÉE, TOURNER LE BOUTON **SUIVANT** OU **PRÉCÉDENT** POUR SÉLECTIONNER LA BONNE MINUTE, PUIS APPUYEZ À NOUVEAU SUR LE **BOUTON MODE** POUR CONFIRMER.

## RÉGLAGE D'ALARME

1. PENDANT LE MODE VEILLE, MAINTENEZ ENFONCÉ LE **BOUTON MINUTERIE** PENDANT 3-5 SECONDES. LA SÉQUENCE DE RÉGLAGE D'ALARME EST « HEURE D'ENCLENCHEMENT D'ALARME > HEURE D'ARRÊT D'ALARME > MODE D'ALARME > VOLUME D'ALARME ».
2. RÉGLAGE DE L'HEURE D'ENCLENCHEMENT D'ALARME : « ON » S'ALLUME SUR L'AFFICHAGE
  - i. RÉGLAGE DE L'HEURE : TOURNER LE BOUTON **SUIVANT** OU **PRÉCÉDENT** POUR SÉLECTIONNER LA BONNE HEURE, PUIS APPUYEZ À NOUVEAU SUR LE **BOUTON MINUTERIE** POUR CONFIRMER.
  - ii. RÉGLAGE DES MINUTES : TOURNER LE BOUTON **SUIVANT** OU **PRÉCÉDENT** POUR SÉLECTIONNER LA BONNE MINUTE, PUIS APPUYEZ À NOUVEAU SUR LE **BOUTON MINUTERIE** POUR CONFIRMER.
3. RÉGLAGE DE L'HEURE D'ARRÊT D'ALARME : « OFF » S'ALLUME SUR L'AFFICHAGE :
  - i. RÉGLAGE DE L'HEURE : TOURNER LE BOUTON **SUIVANT** ou **PRÉCÉDENT** POUR SÉLECTIONNER LA BONNE HEURE, PUIS APPUYEZ À NOUVEAU SUR LE **BOUTON MINUTERIE** POUR CONFIRMER.
  - ii. RÉGLAGE DES MINUTES : TOURNER LE BOUTON **SUIVANT** OU **PRÉCÉDENT** POUR SÉLECTIONNER LA BONNE MINUTE, PUIS APPUYEZ À NOUVEAU SUR LE **BOUTON MINUTERIE** POUR CONFIRMER.

4. RÉGLAGE DU MODE D'ALARME : « MÉLODIE » S'ALLUME SUR L'AFFICHAGE :
  - i. TOURNER LE BOUTON **SUIVANT** OU **PRÉCÉDENT** POUR SÉLECTIONNER LE MODE D'ALARME.
  - ii. LA SÉQUENCE EST MÉLODIE > CD > USB > SD, APPUYEZ À NOUVEAU SUR LE **BOUTON MINUTERIE** POUR CONFIRMER.
5. RÉGLAGE DU VOLUME D'ALARME : « V - » S'ALLUME SUR L'AFFICHAGE :
  - i. TOURNER LE BOUTON **SUIVANT** OU **PRÉCÉDENT** POUR SÉLECTIONNER LE VOLUME D'ALARME, PUIS APPUYEZ À NOUVEAU SUR LE **BOUTON MINUTERIE** POUR CONFIRMER.
6. LE RÉGLAGE D'ALARME EST TERMINÉ, L'AFFICHAGE INDIQUE À NOUVEAU LE RÉGLAGE POUR QUE L'UTILISATEUR VÉRIFIE
7. L'ICÔNE « HORLOGE » CLIGNOTE LORSQUE L'ALARME EST DÉSACTIVÉE. L'ICÔNE « HORLOGE » S'ALLUME LORSQUE LE RÉGLAGE D'ALARME EST ENREGISTRÉ MAIS PAS ENCORE ACTIVÉ.
8. ANNULER L'ALARME : PENDANT LE MODE VEILLE, LORSQUE L'ICÔNE « HORLOGE » EST ACTIVÉE, APPUYEZ SUR LE **BOUTON MINUTERIE**, L'ICÔNE « HORLOGE » S'ÉTEINT.

#### **FONCTION SIESTE**

APPUYEZ SUR LE BOUTON « SIESTE » SUR LA TÉLÉCOMMANDE LORSQUE L'ALARME EST DÉSACTIVÉE, L'ALARME SERA SILENCIEUSE PENDANT 10 MINUTES. APRÈS 9-10 MINUTES D'INTERVALLE SIESTE, L'ALARME S'ACTIVE À NOUVEAU. LE MODE SIESTE PEUT ÊTRE UTILISÉ PLUSIEURS FOIS PENDANT L'INTERVALLE ACTIVE D'ALARME D'UNE HEURE.

#### **FONCTION MINUTERIE**

1. APPUYEZ SUR LE **BOUTON POWER** JUSQU'À CE QUE LE **VOYANT DE VEILLE** S'ÉTEIGNE. L'APPAREIL PASSE DU MODE VEILLE AU MODE DE FONCTIONNEMENT.
2. LORSQUE L'APPAREIL S'ALLUME, APPUYEZ PLUSIEURS FOIS SUR LE BOUTON **SOMMEIL** POUR CHOISIR LA MINUTERIE DE SOMMEIL À PARTIR DE 90 > 80 > 70.....> 10.
3. LE RÉGLAGE DE LA MINUTERIE DE SOMMEIL EST ENREGISTRÉ LORSQUE L'ICÔNE « SOMMEIL » S'ALLUME SUR L'AFFICHAGE.
4. LORSQUE LA MINUTERIE DE SOMMEIL EST TERMINÉE, L'APPAREIL PASSERA AU MODE VEILLE AUTOMATIQUEMENT.

### **ÉCOUTER LA RADIO**

#### **RÉGLAGE DE LA RADIO**

1. APPUYEZ SUR LE **BOUTON TUNER** POUR ACTIVER LE MODE « MÉLODIE ».
2. SÉLECTIONNEZ LA FRÉQUENCE SOUHAITÉE EN APPUYANT À NOUVEAU SUR LE **BOUTON TUNER** DE LA RADIO (AM OU FM).
3. RÉGLEZ SUR LA STATION DE VOTRE CHOIX EN TOURNANT LE **BOUTON DE RÉGLAGE** VERS LE HAUT OU VERS LE BAS PENDANT 1-2 SECONDES, PUIS RELÂCHEZ.
4. L'APPAREIL COMMENCE À CHERCHER AUTOMATIQUEMENT ET S'ARRÊTE LORSQU'UNE STATION DE RADIO EST TROUVÉE.

#### **STATIONS DE RADIO PRÉRÉGLÉES MANUELLEMENT**

1. LORSQUE LA STATION DE RADIO SOUHAITÉE EST TROUVÉE, APPUYEZ SUR LE BOUTON **MODE**, LE NUMÉRO DE PROGRAMME CLIGNOTERA.
2. APPUYEZ SUR **PRÉRÉGLAGE VERS LE HAUT** OU **PRÉRÉGLAGE VERS LE BAS** POUR CHOISIR LE NUMÉRO DE PROGRAMME POUR L'ENREGISTREMENT DE LA STATION DE RADIO SOUHAITÉE.
3. APPUYEZ À NOUVEAU SUR LE BOUTON **MODE** POUR CONFIRMER, LE NUMÉRO DE PROGRAMME S'ARRÊTE DE CLIGNOTER.
4. RÉPÉTEZ LES ÉTAPES 2 & 3 JUSQU'À CE QUE TOUTES LES STATIONS DE RADIO SOUHAITÉES SOIENT TROUVÉES ET ENREGISTRÉES
5. APPUYEZ SUR **PRÉRÉGLAGE VERS LE HAUT** OU **PRÉRÉGLAGE VERS LE BAS** POUR CHOISIR LES STATIONS DE RADIO PRÉRÉGLÉES.
6. LE NOMBRE DE STATIONS PEUT ÊTRE TROUVÉ ET ENREGISTRÉ SELON LA RÉCEPTION DE DIFFÉRENTES ZONES ET DE DIFFÉRENTS PAYS.

#### **STATIONS DE RADIO PRÉRÉGLÉES AUTOMATIQUEMENT**

1. PENDANT LE MODE RADIO, APPUYEZ SUR LE BOUTON **SCANNER**, L'APPAREIL ANALYSE AUTOMATIQUEMENT LA FRÉQUENCE RADIO. LORSQUE LE SIGNAL CLAIR EST TROUVÉ, LA STATION DE RADIO EST AUTOMATIQUEMENT ENREGISTRÉE, EN COMMENÇANT PAR LE NUMÉRO DE PROGRAMME 1.
2. LE NOMBRE DE STATIONS PEUT ÊTRE TROUVÉ ET ENREGISTRÉ SELON LA RÉCEPTION DE

DIFFÉRENTES ZONES ET DE DIFFÉRENTS PAYS.

### RÉCEPTION STÉRÉO-FM & FM

- APPUYEZ SUR LE BOUTON « FM ST. » SUR LA TÉLÉCOMMANDE POUR SÉLECTIONNER LE MODE MONO FM OU STÉRÉO FM. LORSQUE LE SIGNAL STÉRÉO EST FAIBLE. IL EST PRÉFÉRABLE DE RECEVOIR LE PROGRAMME EN MONO.
- L'ICÔNE « ST » S'ALLUME SUR L'AFFICHAGE POUR INDIQUER QUE LE MODE STÉRÉO FM REÇOIT.

### CONSEILS POUR UNE MEILLEURE RÉCEPTION

1. AM : IL EXISTE UNE ANTENNE AM INTÉGRÉE. SI LA RÉCEPTION AM EST FAIBLE, TOURNER DOUCEMENT L'APPAREIL OU LE REPOSITIONNER AMÉLIORE GÉNÉRALEMENT LA RÉCEPTION AM.
2. FM : LE RÉCEPTEUR POSSÈDE UNE ANTENNE FILAIRE FM INTÉGRÉE SUSPENDUE À L'ARRIÈRE DU MEUBLE. CE CÂBLE DOIT ÊTRE TOTALEMENT DÉMÊLÉ ET ÉTENDU POUR UNE MEILLEURE RÉCEPTION.

### ENCODAGE DE RADIO STÉRÉO-FM & FM

1. APPUYEZ SUR LE **BOUTON TUNER** POUR ACTIVER LE MODE « MÉLODIE » ET SÉLECTIONNEZ LA FRÉQUENCE DÉSIRÉE EN APPUYANT SUR LE **BOUTON FRÉQUENCE** DE LA RADIO (AM OU FM).
2. INSÉREZ UN DISPOSITIF DE MÉMOIRE (LECTEUR USB, CARTE SD ou MMC)
3. APPUYEZ SUR LE BOUTON **ENR**, CELA PRENDRA 3-5 SECONDES POUR LIRE LE DISPOSITIF DE MÉMOIRE. PUIS L'ICÔNE USB OU SD CLIGNOTERA.
4. TOURNER LE BOUTONSUIVANT **▶▶** OU **◀◀** POUR SÉLECTIONNER LE MODE SOUHAITÉ (USB OU SD) POUR LE CODAGE. PUIS APPUYEZ À NOUVEAU SUR LE BOUTON **ENR** POUR CONFIRMER. ET LE SYSTÈME DÉMARRE LE MODE D'ENCODAGE APRÈS QUELQUES SECONDES.
5. SI SEUL UN LECTEUR USB, UNE CARTE SD OU MMC EST INSÉRÉE, IL EST POSSIBLE DE PASSER L'ÉTAPE 4.
6. L'ICÔNE USB OU SD CLIGNOTE SUR L'AFFICHAGE PENDANT L'ENCODAGE.
7. POUR FINIR D'ENCODER, APPUYEZ SUR LE BOUTON **■ ARRÊT** ET L'AFFICHAGE INDIQUE « FIN » ET REVIENT AU MODE « TUNER ».

### REMARQUE :

- LA VITESSE D'ENCODAGE EST 1 :1 ET SELON LE TEMPS DE LECTURE RÉEL DE LA RADIO FM OU FM-ST
- LE FORMAT D'ENCODAGE EST PRÉRÉGLÉ À – MP3 DÉBIT BINAIRE : 128 KBPS
- PENDANT L'ENCODAGE DE RADIO STÉRÉO-FM & FM, LA FRÉQUENCE RADIO EST FIXÉE ET NE PEUT ÊTRE RÉGLÉE

## PHONO & ENCODAGE

### À NOTER :

- RETIREZ LA PROTECTION DE LA POINTE DE LECTURE.
- ASSUREZ-VOUS QUE LE BRAS DE LECTURE EST DÉTACHÉ DU SUPPORT DE BRAS DE LECTURE AVANT L'UTILISATION ET SÉCURISEZ À NOUVEAU PAR LA SUITE.

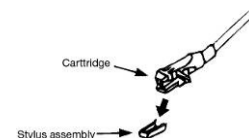

1. APPUYEZ SUR LE BOUTON **FONCTION** POUR SÉLECTIONNER « PHONO » SUR L'AFFICHAGE.
2. RÉGLEZ LE **SÉLECTEUR DE VITESSE** SUR LA POSITION APPROPRIÉE EN FONCTION DE L'ENREGISTREMENT À JOUER.
3. POSEZ LE DISQUE SUR LE PLATEAU, UTILISEZ L'ADAPTATEUR 45 TOURS PAR MINUTE SI NÉCESSAIRE.
4. PUSSEZ LE **LEVIER DE LEVAGE** VERS LE HAUT POUR SOULEVER LE BRAS DE LECTURE À PARTIR DU SUPPORT DU BRAS, PUIS DÉPLACEZ-LE DOUCEMENT VERS LA FACE DU DISQUE. LE PLATEAU SE MET À TOURNER.
5. POSEZ LE **LEVIER DE LEVAGE** POUR DÉPOSER LE BRAS DE LECTURE ET TOUCHEZ LE DISQUE DOUCEMENT. LA LECTURE PHONO COMMENCE MAINTENANT.
6. PUSSEZ LE **LEVIER DE LEVAGE** VERS LE HAUT POUR SOULEVER LE BRAS DE LECTURE À PARTIR DU SUPPORT DU BRAS, À PRÉSENT LE PLATEAU TOURNE TOUJOURS MAIS LA LECTURE PHONO S'ARRÊTE. POUR CONTINUER LA LECTURE, L'UTILISATEUR DOIT POSER LE **LEVIER DE LEVAGE**.
7. AJUSTEZ LE VOLUME AU NIVEAU SOUHAITÉ.
8. À LA FIN DE L'ENREGISTREMENT, LE PLATEAU S'ARRÊTE AUTOMATIQUEMENT DE TOURNER. PUSSEZ LE **LEVIER DE LEVAGE** VERS LE HAUT POUR SOULEVER LE BRAS DE LECTURE ET DÉPLACEZ-LE JUSQU'AU SUPPORT DU BRAS, PUIS POSEZ LE **LEVIER DE LEVAGE**.
9. POUR ARRÊTER MANUELLEMENT, SOULEVEZ LE BRAS DE LECTURE DU DISQUE ET REMETTEZ-LE SUR LE SUPPORT DU BRAS.

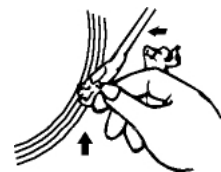

**REMARQUE :** COMME UN TYPE D'ENREGISTREMENT, LA ZONE D'ARRÊT AUTOMATIQUE SE TROUVE EN DEHORS DU RÉGLAGE DE L'APPAREIL, DE MANIÈRE À CE QU'IL S'ARRÊTE AVANT QUE LA DERNIÈRE PISTE

SE TERMINE. DANS CE CAS, METTEZ LE **COMMUTATEUR D'ARRÊT AUTOMATIQUE** SUR LA POSITION « ARRÊT », PUIS IL S'EXÉCUTERA JUSQU'À LA FIN DE L'ENREGISTREMENT MAIS NE S'ARRÊTERA PAS AUTOMATIQUEMENT (ÉTEIGNEZ L'APPAREIL GRÂCE AU BOUTON POWER OU METTEZ LE **COMMUTATEUR D'ARRÊT AUTOMATIQUE** SUR LA POSITION « MARCHÉ » POUR QUE LE PLATEAU ARRÊTE DE TOURNER). PUIS REMETTEZ LE BRAS DE LECTURE SUR LE SUPPORT DU BRAS.

### **ENCODAGE PHONO**

1. APPUYEZ SUR LE BOUTON **PHONO** POUR ACTIVER « PHONO » SUR L'AFFICHAGE PUIS INSÉREZ LE DISPOSITIF DE MÉMOIRE (LECTEUR USB, CARTE SD OU MMC).
2. APPUYEZ SUR LE BOUTON **ENR**, CELA PRENDRA 3-5 SECONDES POUR LIRE LE DISPOSITIF DE MÉMOIRE. PUIS L'ICÔNE USB OU SD CLIGNOTERA.
3. TOURNER LE BOUTONSUIVANT **▶▶** OU **PRÉCÉDENT ◀◀** POUR SÉLECTIONNER LE MODE SOUHAITÉ (USB OU SD) POUR LE CODAGE. PUIS APPUYEZ À NOUVEAU SUR LE BOUTON **ENR** POUR CONFIRMER. ET LE SYSTÈME DÉMARRE LE MODE D'ENCODAGE APRÈS QUELQUES SECONDES.
4. SI SEUL UN LECTEUR USB OU UNE CARTE SD/MMC EST INSÉRÉE, IL EST POSSIBLE DE PASSER L'ÉTAPE 3.
5. L'ICÔNE USB OU SD CLIGNOTE SUR L'AFFICHAGE PENDANT L'ENCODAGE.
5. POUR FINIR D'ENCODER, APPUYEZ SUR LE BOUTON **■ ARRÊT** ET L'AFFICHAGE INDIQUE « FIN » ET REVIENT AU MODE PHONO.

#### **REMARQUE :**

- LA VITESSE D'ENCODAGE EST 1 :1 ET SELON LE TEMPS DE LECTURE RÉEL DU PHONO
- LE FORMAT D'ENCODAGE EST PRÉRÉGLÉ À – MP3 DÉBIT BINAIRE : 128 KBPS

### **PRISE AUX IN & ENCODAGE**

APPUYEZ SUR LE **BOUTON AUX** POUR ACTIVER « AUX » SUR L'AFFICHAGE, PUIS BRANCHEZ L'APPAREIL AUDIO EXTERNE (TEL QUE LE LECTEUR CD) À TRAVERS LA **PRISE AUX IN**. LE SIGNAL AUDIO À PARTIR DE L'APPAREIL AUDIO EXTERNE PEUT ÊTRE JOUÉ GRÂCE AU SYSTÈME.

### **ENCODAGE AUX IN**

1. APPUYEZ SUR LE BOUTON **FONCTION** POUR SÉLECTIONNER « AUX » SUR L'AFFICHAGE, PUIS INSÉREZ LE DISPOSITIF DE MÉMOIRE (LECTEUR USB, CARTE SD OU MMC).
2. APPUYEZ SUR LE BOUTON **ENR**, CELA PRENDRA 3-5 SECONDES POUR LIRE LE DISPOSITIF DE MÉMOIRE. PUIS L'ICÔNE USB OU SD CLIGNOTERA.
3. TOURNER LE BOUTONSUIVANT **▶▶** OU **PRÉCÉDENT ◀◀** POUR SÉLECTIONNER LE MODE SOUHAITÉ (USB OU SD) POUR LE CODAGE. PUIS APPUYEZ À NOUVEAU SUR LE BOUTON **ENR** POUR CONFIRMER. ET LE SYSTÈME DÉMARRE LE MODE D'ENCODAGE APRÈS QUELQUES SECONDES.
4. SI SEUL UN LECTEUR USB OU UNE CARTE SD/MMC EST INSÉRÉE, IL EST POSSIBLE DE PASSER L'ÉTAPE 3.
5. L'ICÔNE USB OU SD CLIGNOTE SUR L'AFFICHAGE PENDANT L'ENCODAGE.
6. POUR FINIR D'ENCODER, APPUYEZ SUR LE BOUTON **■ ARRÊT** ET L'AFFICHAGE INDIQUE « FIN » ET REVIENT AU MODE « AUX ».

#### **REMARQUE :**

- LA VITESSE D'ENREGISTREMENT EST 1 :1 ET EN FONCTION DU TEMPS DE LECTURE RÉEL DE L'APPAREIL AUDIO EXTERNE.
- LE FORMAT D'ENCODAGE EST PRÉRÉGLÉ À – MP3 DÉBIT BINAIRE : 128 KBPS

### **LECTURE DES CHANSONS MP3/WMA VIA UN SUPPORT DE STOCKAGE USB OU UNE**

#### **CARTE MÉMOIRE**

##### **CONNEXION**

LE SYSTÈME EST CAPABLE DE DECODER ET DE LIRE TOUS LES FICHIERS MP3/WMA QUI SONT ENREGISTRÉS DANS LE SUPPORT DE MÉMOIRE AVEC LE PORT DE CONNEXION USB OU LA CARTE MÉMOIRE SD/MMC.

1. CONNECTEZ LA PRISE USB AVEC LA FACE VERS LE HAUT & ASSUREZ-VOUS QU'ELLE RENTRE COMPLÈTEMENT OU INSÉREZ LA CARTE MÉMOIRE DANS LA DIRECTION DE LA FLÈCHE COMME INDIQUÉ SUR L'ÉTIQUETTE EN DESSOUS DU COUVERCLE DE LA FENTE DE LA CARTE MÉMOIRE.

INSÉREZ-LA DE MANIÈRE DROITE SANS DISTORSION.

2. CONNECTER LA PRISE USB À L'ENVERS OU EN ARRIÈRE POURRAIT ENDOMMAGER LE SYSTÈME AUDIO OU LE SUPPORT DE STOCKAGE (CLÉ USB / CARTE SD/MMC). VÉRIFIEZ QUE LA DIRECTION EST CORRECTE AVANT LA CONNEXION.
3. APPUYEZ SUR LE BOUTON **CD/USB/SD** POUR SÉLECTIONNER « USB » OU « CARTE » SUR L'AFFICHAGE, PUIS INSÉREZ LE DISPOSITIF DE MÉMOIRE (LECTEUR USB, CARTE SD OU MMC).
4. LE SYSTÈME COMMENCE À LIRE LE SUPPORT DE STOCKAGE AUTOMATIQUÉMENT APRÈS LA SÉLECTION DE LA FONCTION, ET L'AFFICHAGE INDIQUE LE NUMÉRO TOTAL DE FICHIERS MP3/WMA (PAR EXEMPLE 016).
5. PUIS LE SYSTÈME COMMENCE AUTOMATIQUÉMENT LA LECTURE AUDIO À PARTIR DE L'APPAREIL SOUHAITÉ (USB OU SD/MMC).

● **BOUTON LECTURE / PAUSE ▶||**

- APPUYEZ SUR LE BOUTON « **LECTURE/PAUSE** » ▶|| UNE FOIS POUR INTERROMPRE LA LECTURE, APPUYEZ DE NOUVEAU POUR CONTINUER.

● **BOUTON D'ARRÊT ■**

- APPUYEZ SUR LE BOUTON **ARRÊT** ■ POUR METTRE FIN À LA LECTURE AUDIO, PUIS L'AFFICHAGE INDIQUE LE NOMBRE TOTAL DE FICHIERS MP3/WMA. PUIS L'UTILISATEUR PEUT TOURNER LE BOUTON « **SUIVANT** » ▶|| OU « **PRÉCÉDENT** » ◀◀ POUR SÉLECTIONNER LE FICHIER VERS L'AVANT OU L'ARRIÈRE.

● **BOUTON SUIVANT ▶|| / PRÉCÉDENT ◀◀**

- PENDANT LA LECTURE DE MP3/WMA, TOURNEZ LE BOUTON ▶|| **SUIVANT** VERS LE BAS UNE FOIS POUR JOUER LE FICHIER SUIVANT. TOURNEZ ET MAINTENEZ CONTINUÉMENT LE BOUTON **SUIVANT** ▶|| VERS LE BAS POUR ACCÉLÉRER LA SÉLECTION VERS L'AVANT.
- PENDANT LA LECTURE DE MP3/WMA, TOURNEZ LE BOUTON ◀◀ **SUIVANT BAS** VERS LE HAUT UNE FOIS POUR JOUER LE FICHIER PRÉCÉDENT. TOURNEZ ET MAINTENEZ CONTINUÉMENT LE BOUTON ◀◀ **SUIVANT BAS** VERS LE HAUT POUR ACCÉLÉRER LA SÉLECTION VERS L'ARRIÈRE.

● **RECHERCHE DE DOSSIER**

APPUYEZ SUR **ALBUM VERS LE BAS** OU **ALBUM VERS LE HAUT** POUR CHERCHER DES DOSSIERS EN ARRIÈRE OU EN AVANT.

● **FONCTION DE RÉPÉTITION**

PENDANT LA LECTURE AUDIO, APPUYEZ SUR LE BOUTON **MODE** UNE FOIS, UNE SEULE PISTE SERA LUE PLUSIEURS FOIS. APPUYEZ À NOUVEAU SUR LE BOUTON **MODE**, CELA JOUERA PLUSIEURS FOIS TOUTES LES PISTES DANS TOUT LE LECTEUR USB, LA CARTE SD OU MMC.

**REMARQUE**

- SI VOUS CONNECTEZ LE SYSTÈME AU LECTEUR MP3 VIA LA PRISE USB, EN RAISON DE DIFFÉRENCES DANS LE FORMAT D'ENCODAGE MP3, CERTAINS LECTEURS MP3 POURRAIENT NE PAS SE LIRE VIA LA PRISE USB. IL NE S'AGIT PAS D'UN DYSFONCTIONNEMENT DU SYSTÈME.
- IL Y A DE NOMBREUX PRODUCTEURS DE DISPOSITIFS USB ET SD. SOLUTION ET FORMAT SONT VARIABLES ENTRE EUX. PAR CONSÉQUENT, NOUS NE GARANTISSONS PAS QUE CET APPAREIL PUISSE SUPPORTER TOUS LES DISPOSITIFS USB ET SD DE TOUTES LES MARQUES.
- LA CARTE SD PEUT ÊTRE SUPPORTÉE JUSQU'À 8GO

**PROGRAMMATION DES PISTES**

JUSQU'À 99 PISTES PEUVENT ÊTRE PROGRAMMÉS POUR UN FICHIER MP3/WMA ET LUS DANS N'IMPORTE QUEL ORDRE. AVANT L'UTILISATION, ASSUREZ-VOUS QUE LE SYSTÈME SE TROUVE SUR LE MODE ARRÊT AVANT LA PROGRAMMATION :

1. RÉGLEZ SUR LA FONCTION « USB » OU « CARTE », PUIS APPUYEZ SUR LE BOUTON **ARRÊT**.
2. APPUYEZ SUR LE BOUTON **MODE**, « MEM » CLIGNOTERA SUR L'AFFICHAGE LCD. DE PLUS, CELA INDICHERA LE NUMÉRO DU PROGRAMME ET LES CHIFFRES POUR LE NUMÉRO DE PISTE À PROGRAMMER.
3. SÉLECTIONNEZ UNE PISTE SOUHAITÉE EN TOURNANT LE BOUTON ▶|| **SUIVANT** ◀◀ OU **PRÉCÉDENT**. SI LA SÉLECTION DE DOSSIER EST NÉCESSAIRE, APPUYER SUR **ALBUM VERS LE BAS** OU **ALBUM VERS LE HAUT** POUR CHERCHER LE DOSSIER EN ARRIÈRE OU EN AVANT.
4. APPUYEZ SUR LE BOUTON **MODE** POUR CONFIRMER ET ENREGISTRER LA PISTE DANS LA MÉMOIRE.
5. RÉPÉTEZ LES ÉTAPES 3 ET 4 POUR ENTRER DES PISTES ADDITIONNELLES DANS LA MÉMOIRE SI NÉCESSAIRE.
6. LORSQUE TOUTES LES PISTES SOUHAITÉES ONT ÉTÉ PROGRAMMÉES, APPUYEZ SUR LE BOUTON

« LECTURE/PAUSE » ►|| POUR LIRE LES PISTES DANS L'ORDRE ATTRIBUÉ.

7. APPUYEZ SUR LE BOUTON **ARRÊT** ■ POUR ARRÊTER LA LECTURE DES PISTES PROGRAMMÉES, APPUYEZ À NOUVEAU SUR LE BOUTON **ARRÊT** ■ POUR ANNULER LA PROGRAMMATION.

## COPIE DU FICHIER MP3/WMA

LE SYSTÈME VOUS PERMET DE COPIER LE FICHIER DEPUIS USB VERS SD OU SD VERS USB PAR UN FICHIER, UN DOSSIER OU TOUS LES FICHIERS.

### I) COPIE 1 PISTE

1. INSÉREZ LE SUPPORT DE STOCKAGE USB OU LA CARTE SD/MMC, DÉFINISSEZ LE MODE « USB » OU « CARTE ».
2. APPUYEZ SUR LE BOUTON **ENR** PENDANT LA LECTURE DE LA PISTE COPIANT, PUIS « UN » CLIGNOTERA SUR L'AFFICHAGE. APPUYEZ À NOUVEAU SUR LE BOUTON **ENR** POUR CONFIRMER.
3. L'ICÔNE USB OU SD CLIGNOTE SUR L'AFFICHAGE. LA COPIE EST EFFECTUÉE MAINTENANT.
4. APRÈS L'ACCOMPLISSEMENT DE LA COPIE, L'APPAREIL ARRÊTE AUTOMATIQUEMENT LA LECTURE.
5. L'AFFICHAGE INDIQUE « FIN » ET REVIENT AU MODE USB OU SD.

### II) COPIER 1 DOSSIER

- 1.INSÉREZ LE SUPPORT DE STOCKAGE USB OU LA CARTE SD/MMC, DÉFINISSEZ LE MODE « USB » OU « CARTE » & RÉGLEZ SUR LE MODE ARRÊT APRÈS LA LECTURE DE L'APPAREIL.
2. APPUYEZ SUR **ALBUM VERS LE BAS** OU **ALBUM VERS LE HAUT** POUR CHERCHER UN DOSSIER SOUHAITÉ À COPIER.
3. APPUYEZ SUR LE BOUTON **ENR**, PUIS « UN » CLIGNOTERA SUR L'AFFICHAGE. TOURNER LE BOUTON **SUIVANT** ►| / **PRÉCÉDENT** |◄ POUR SÉLECTIONNER « DIR » SUR L'AFFICHAGE. APPUYEZ À NOUVEAU SUR LE BOUTON **ENR** POUR CONFIRMER.
4. L'ICÔNE USB OU SD CLIGNOTE SUR L'AFFICHAGE. LA COPIE EST EFFECTUÉE MAINTENANT.
5. LORSQUE L'USB OU L'ICÔNE SD S'ARRÊTE DE CLIGNOTER, CELA SIGNIFIE QUE LA COPIE DE DOSSIER EST TERMINÉE.

### III) COPIE TOUTES LES PISTES

- 1.INSÉREZ LE SUPPORT DE STOCKAGE USB OU LA CARTE SD/MMC, DÉFINISSEZ LE MODE « USB » OU « CARTE » & RÉGLEZ SUR LE MODE ARRÊT APRÈS LA LECTURE DE L'APPAREIL.
2. APPUYEZ SUR LE BOUTON **ENR**, PUIS « UN » CLIGNOTERA SUR L'AFFICHAGE. TOURNER LE BOUTONSUIVANT ►| / **PRÉCÉDENT** |◄ POUR SÉLECTIONNER « TOUS » SUR L'AFFICHAGE. APPUYEZ À NOUVEAU SUR LE BOUTON **ENR** POUR CONFIRMER.
3. L'ICÔNE USB OU SD CLIGNOTE SUR L'AFFICHAGE. LA COPIE EST EFFECTUÉE MAINTENANT.
4. LORSQUE L'ICÔNE USB OU SD S'ARRÊTE DE CLIGNOTER, CELA SIGNIFIE QUE LA COPIE DE TOUTES LES PISTES EST TERMINÉE.

REMARQUE :

- SI VOUS APPUYEZ SUR LE BOUTON **ENR** PENDANT LA LECTURE DU PÉRIPHÉRIQUE USB OU LE MODE SD, LE FICHIER SE COPIERA DE L'USB VERS SD OU SD VERS USB.

## FICHIER SUPPRIMÉ DU PÉRIPHÉRIQUE USB / DE LA CARTE SD

LE SYSTÈME EST CAPABLE D'EFFACER LE FICHIER ENREGISTRÉ DANS LE LECTEUR USB OU LA CARTE SD EN SUIVANT :

### I) SUPPRIMER 1 PISTE

1. APPUYEZ ET MAINTENEZ SUR LE BOUTON **SUPPR** PENDANT 3-5 SECONDES PENDANT LA LECTURE DE LA PISTE SOUHAITÉE, PUIS « UN » CLIGNOTERA SUR L'AFFICHAGE. APPUYEZ À NOUVEAU SUR LE BOUTON **SUPPR** POUR CONFIRMER.
2. « SUPPR » S'AFFICHE SUR L'AFFICHAGE.
3. « SUPPR » DISPARAÎT DE L'AFFICHAGE, CELA SIGNIFIE QUE LA PISTE EST SUPPRIMÉE.

### II) SUPPRIMER 1 DOSSIER

1. INSÉREZ LE SUPPORT DE STOCKAGE USB OU LA CARTE SD/MMC, DÉFINISSEZ LE MODE « USB » OU « CARTE » & RÉGLEZ SUR LE MODE ARRÊT APRÈS LA LECTURE DE L'APPAREIL.
2. APPUYEZ SUR **ALBUM VERS LE BAS** OU **ALBUM VERS LE HAUT** POUR CHERCHER UN DOSSIER SOUHAITÉ À SUPPRIMER.
3. APPUYEZ ET MAINTENEZ LE BOUTONSUPPR PENDANT 3-5 SECONDES, « SUPPR » S'AFFICHE SUR L'AFFICHAGE. TOURNER LE BOUTONSUIVANT ►| / **PRÉCÉDENT** |◄ POUR SÉLECTIONNER « DIR » SUR L'AFFICHAGE. APPUYEZ À NOUVEAU SUR LE BOUTON **SUPPR** POUR CONFIRMER.
4. « SUPPR » S'AFFICHE SUR L'AFFICHAGE. UNE FOIS QUE « SUPPR » DISPARAÎT, CELA SIGNIFIE QUE LE DOSSIER SOUHAITÉ EST SUPPRIMÉ.

## II) SUPPRIMER TOUTES LES PISTES

1. INSÉREZ LE SUPPORT DE STOCKAGE USB OU LA CARTE SD/MMC, DÉFINISSEZ LE MODE « USB » OU « CARTE » & RÉGLEZ SUR LE MODE ARRÊT APRÈS LA LECTURE DE L'APPAREIL.
2. APPUYEZ ET MAINTENEZ LE BOUTON **SUPPR** PENDANT 3-5 SECONDES, PUIS « UN » CLIGNOTERA SUR L'AFFICHAGE. TOURNER LE BOUTON **SUIVANT** ►► / **PRÉCÉDENT** ◄◄ POUR SÉLECTIONNER « TOUS » SUR L'AFFICHAGE. APPUYEZ À NOUVEAU SUR LE BOUTON **SUPPR** POUR CONFIRMER.
3. L'ICÔNE USB OU SD CLIGNOTE SUR L'AFFICHAGE. LA SUPPRESSION EST EFFECTUÉE MAINTENANT.
4. LORSQUE L'USB OU L'ICÔNE SD S'ARRÊTE DE CLIGNOTER, CELA SIGNIFIE QUE LA COPIE DE TOUTES LES PISTES EST TERMINÉE.

**REMARQUE** : TOUS LES FICHIERS À L'INTÉRIEUR DU SUPPORT DE STOCKAGE USB OU DE LA CARTE SD SONT COMPLÈTEMENT SUPPRIMÉS APRÈS CONFIRMATION SIGNIFIÉE PAR LA PRESSION DU BOUTON « SUPPR ».

## LECTURE ET ENCODAGE DE COMPACT DISC (CD)

---

1. APPUYEZ SUR LE BOUTON **FONCTION** POUR LE MODE « CD ».
2. APPUYEZ SUR LE **BOUTON TIROIR CD**, LE TIROIR CD S'OUVRE, METTEZ LE CD DANS LE COMPARTIMENT ET APPUYEZ À NOUVEAU SUR LE BOUTON (21) DU TIROIR CD, LE TIROIR CD SE FERME.
3. LE SYSTÈME COMMENCE À LIRE LE CD :

### ● **BOUTON LECTURE / PAUSE** ►||

- APPUYEZ SUR LE BOUTON **LECTURE/PAUSE** ►|| UNE FOIS POUR INTERROMPRE LA LECTURE, APPUYEZ DE NOUVEAU POUR CONTINUER.

### ● **BOUTON D'ARRÊT** ■

- APPUYEZ SUR LE BOUTON **ARRÊT** ■ POUR METTRE FIN À LA LECTURE, PUIS L'AFFICHAGE INDIQUE LE NOMBRE TOTAL DE PISTES. PUIS L'UTILISATEUR PEUT TOURNER LE BOUTON **SUIVANT** ►► / **PRÉCÉDENT** ◄◄ POUR SÉLECTIONNER LES PISTES.

### ● **BOUTON SUIVANT** ►► / **PRÉCÉDENT** ◄◄

- PENDANT LA LECTURE DE CD, TOURNEZ LE BOUTON ►► **SUIVANT** VERS LE BAS UNE FOIS POUR JOUER LE FICHER SUIVANT. TOURNEZ ET MAINTENEZ CONTINUUELLEMENT LE BOUTON **SUIVANT** ►► VERS LE BAS POUR ACCÉLÉRER LA SÉLECTION VERS L'AVANT.
- PENDANT LA LECTURE DE CD, TOURNEZ LE BOUTON ◄◄ **SUIVANT BAS** VERS LE HAUT UNE FOIS POUR JOUER LE FICHER PRÉCÉDENT. TOURNEZ ET MAINTENEZ CONTINUUELLEMENT LE BOUTON ◄◄ **SUIVANT BAS** VERS LE HAUT POUR ACCÉLÉRER LA SÉLECTION VERS L'ARRIÈRE.

### ● **RECHERCHE DE DOSSIER**

APPUYEZ SUR **ALBUM VERS LE BAS** OU **ALBUM VERS LE HAUT** POUR CHERCHER DES DOSSIERS EN ARRIÈRE OU EN AVANT.

### ● **FONCTION DE RÉPÉTITION**

PENDANT LA LECTURE AUDIO, APPUYEZ SUR LE BOUTON **MODE** UNE FOIS, UNE SEULE PISTE SERA LUE PLUSIEURS FOIS. APPUYEZ À NOUVEAU SUR LE BOUTON **MODE**, CELA JOUERA PLUSIEURS FOIS TOUTES LES PISTES DANS TOUT LE CD.

## PROGRAMMATION DES PISTES

JUSQU'À 99 PISTES MP3 & 20 PISTES DE FORMAT AUDIO CD PEUVENT ÊTRE PROGRAMMÉES ET LUES DANS N'IMPORTE QUEL ORDRE. AVANT L'UTILISATION, ASSUREZ-VOUS QUE LE SYSTÈME SE TROUVE SUR LE MODE ARRÊT AVANT LA PROGRAMMATION :

1. APPUYEZ SUR LE BOUTON **FONCTION** POUR LES MODES « CD » ET ARRÊT
2. APPUYEZ SUR LE BOUTON **MODE**, « MEM » CLIGNOTERA SUR L'AFFICHAGE LCD. DE PLUS, CELA INDIQUERA LE NUMÉRO DU PROGRAMME ET LES CHIFFRES POUR LE NUMÉRO DE PISTE À PROGRAMMER.
3. SÉLECTIONNEZ UNE PISTE SOUHAITÉE EN TOURNANT LE BOUTON ►► **SUIVANT** ◄◄ OU **PRÉCÉDENT**. POUR LES DISQUES MP3/WMA, APPUYER SUR **ALBUM VERS LE BAS** OU **ALBUM VERS LE HAUT** POUR CHERCHER LE DOSSIER EN ARRIÈRE OU EN AVANT.
4. APPUYEZ SUR LE BOUTON **MODE** POUR ENREGISTRER LA PISTE DANS LA MÉMOIRE.
5. RÉPÉTEZ LES ÉTAPES 3 ET 4 POUR ENTRER DES PISTES ADDITIONNELLES DANS LA MÉMOIRE SI NÉCESSAIRE.

6. LORSQUE TOUTES LES PISTES SOUHAITÉES ONT ÉTÉ PROGRAMMÉES, APPUYEZ SUR LE BOUTON **LECTURE/PAUSE** ►|| POUR LIRE LES PISTES DANS L'ORDRE ATTRIBUÉ.
7. APPUYEZ SUR LE BOUTON **ARRÊT** ■ POUR ARRÊTER LA LECTURE DES PISTES PROGRAMMÉES, APPUYEZ À NOUVEAU SUR LE BOUTON **ARRÊT** ■ POUR ANNULER LA PROGRAMMATION.

## **COPIE D'UN CD**

LE SYSTÈME VOUS PERMET DE COPIER LA PISTE DEPUIS UN CD VERS USB OU SD PAR UNE PISTE, UN DOSSIER OU TOUS LES FICHIERS.

### **I) COPIE 1 PISTE**

1. INSÉREZ LE SUPPORT DE STOCKAGE USB OU LA CARTE SD/MMC, APPUYEZ SUR LE BOUTON **CD/USB/SD** POUR LE MODE « CD ».
2. APPUYEZ SUR LE BOUTON **ENR** PENDANT LA LECTURE DE LA PISTE COPIANT À PARTIR DU CD, PUIS « UN » CLIGNOTERA SUR L'AFFICHAGE. APPUYEZ À NOUVEAU SUR LE BOUTON **ENR** POUR CONFIRMER.
3. L'ICÔNE USB OU SD CLIGNOTE SUR L'AFFICHAGE. LA COPIE EST EFFECTUÉE MAINTENANT.
4. APRÈS L'ACCOMPLISSEMENT DE LA COPIE, L'APPAREIL ARRÊTE AUTOMATIQUÉMENT LA LECTURE.
5. L'AFFICHAGE INDIQUE « FIN » ET REVIENT AU MODE CD.

### **II) COPIER 1 DOSSIER (POUR DISQUE MP3/WMA UNIQUEMENT)**

1. INSÉREZ LE SUPPORT DE STOCKAGE USB OU LA CARTE SD/MMC, DÉFINISSEZ LE MODE CD & ARRÊT APRÈS LA LECTURE DE L'APPAREIL.
2. APPUYEZ SUR **ALBUM VERS LE BAS** OU **ALBUM VERS LE HAUT** POUR CHERCHER UN DOSSIER À COPIER.
3. APPUYEZ SUR LE BOUTON **ENR**, PUIS « UN » CLIGNOTERA SUR L'AFFICHAGE. TOURNER LE BOUTONSUIVANT ►| / **PRÉCÉDENT** |◀ POUR SÉLECTIONNER « DIR » SUR L'AFFICHAGE. APPUYEZ À NOUVEAU SUR LE BOUTON **ENR** POUR CONFIRMER.
4. L'ICÔNE USB OU SD CLIGNOTE SUR L'AFFICHAGE. LA COPIE EST EFFECTUÉE MAINTENANT.
5. LORSQUE L'USB OU L'ICÔNE SD S'ARRÊTE DE CLIGNOTER, CELA SIGNIFIE QUE LA COPIE DE DOSSIER EST TERMINÉE.

### **III) COPIE TOUTES LES PISTES**

1. INSÉREZ LE SUPPORT DE STOCKAGE USB OU LA CARTE SD/MMC, APPUYEZ SUR LE BOUTON **FONCTION** POUR LE MODE « CD ».
2. APPUYEZ SUR LE BOUTON **ENR**, PUIS « UN » CLIGNOTERA SUR L'AFFICHAGE. APPUYEZ SUR LE BOUTONSUIVANT ►| / **PRÉCÉDENT** |◀ POUR SÉLECTIONNER « TOUS » SUR L'AFFICHAGE. APPUYEZ À NOUVEAU SUR LE BOUTON **ENR** POUR CONFIRMER.
4. L'ICÔNE USB OU SD CLIGNOTE SUR L'AFFICHAGE. LA COPIE EST EFFECTUÉE MAINTENANT.
5. LORSQUE L'USB OU L'ICÔNE SD S'ARRÊTE DE CLIGNOTER, CELA SIGNIFIE QUE LA COPIE DE TOUTES LES PISTES EST TERMINÉE.

## **DIVISEZ LA FONCTION DE PISTE POUR L'ENREGISTREMENT USB/SD POUR PLATINE / AUX**

### **IN**

1) **PROCÉDURE DE FONCTIONNEMENT PARTAGÉ MANUEL** : PENDANT L'ENREGISTREMENT USB/SD, L'ICÔNE USB/SD CLIGNOTERA SUR L'AFFICHAGE. SI UNE NOUVELLE PISTE EST NÉCESSAIRE, APPUYEZ SUR LE BOUTON **MODE** SUR L'APPAREIL OU LA TÉLÉCOMMANDE, L'AFFICHAGE INDIQUE « TS », PUIS L'APPAREIL ARRÊTE L'ENREGISTREMENT MOMENTANÉMENT ET REPREND À NOUVEAU. UN NOUVEAU FICHIER AURA ÉTÉ CRÉÉ SUR LE DISPOSITIF USB/SD REPRÉSENTANT UNE NOUVELLE PISTE.

2) **PROCÉDURE DE FONCTIONNEMENT PARTAGÉ AUTOMATIQUE** :

- AVANT L'ENREGISTREMENT USB/SD, SÉLECTIONNEZ LA SOURCE AUDIO, PUIS APPUYEZ SUR LE BOUTON **MODE** SUR L'APPAREIL OU LA TÉLÉCOMMANDE, L'AFFICHAGE INDIQUE « T-ON », CE QUI SIGNIFIE QUE LA FONCTION DE PARTAGE AUTOMATIQUE S'ACTIVE. PUIS COMMENCEZ L'ENREGISTREMENT USB/SD, L'APPAREIL PEUT AUTOMATIQUÉMENT DÉTECTER LA PARTIE SILENCIEUSE ENTRE CHAQUE PISTE, ET CRÉÉZ UN NOUVEAU FICHIER POUR PASSER AU LANCEMENT DE L'ENREGISTREMENT DE LA PISTE SUIVANTE.

- S'IL N'EST PAS NÉCESSAIRE : APPUYEZ SUR LE BOUTON **MODE** SUR L'APPAREIL OU LA TÉLÉCOMMANDE AVANT L'ENREGISTREMENT USB/SD, L'AFFICHAGE INDIQUE « T-OFF », CE QUI SIGNIFIE QUE LE PARTAGE AUTOMATIQUE SE DÉSACTIVE.

- VEUILLEZ NOTER POUR LE PARTAGE AUTOMATIQUE: PLUSIEURS SECONDES DU DÉBUT DE LA PISTE SUIVANTE PEUVENT NE PAS ÊTRE ENREGISTRÉES, PUISQUE L'APPAREIL PEUT PRENDRE QUELQUES SECONDES POUR CRÉER UN NOUVEAU FICHIER SUR L'USB/SD ; ET IL PEUT AUSSI ARRIVER QUE CERTAINS PRODUCTEURS DE MUSIQUE AJOUTENT INTENTIONNELLEMENT DES PARTIES SILENCIEUSES AU SEIN D'UNE PISTE. PAR CONSÉQUENT, IL EST TRÈS PROBABLE QUE L'APPAREIL CONSIDÈRE CETTE PARTIE SILENCIEUSE COMME LA PAUSE ENTRE LES PISTES ET CRÉE UNE NOUVELLE PISTE SUR L'ENREGISTREMENT.

- REMARQUE POUR LE PARTAGE AUTOMATIQUE : PENDANT L'ENREGISTREMENT USB/SD À PARTIR D'UNE PLATINE, LORSQUE L'APPAREIL DÉTECTE UNE QUELCONQUE PARTIE SILENCIEUSE, LA PLATINE S'ARRÊTE MOMENTANÉMENT. LA PLATINE REPREND SON FONCTIONNEMENT DÈS QUE LE DISPOSITIF USB/SD COMMENCE À CRÉER UN NOUVEAU FICHER À ENREGISTRER.

### **PRISE JACK & PRISE DE SORTIE LIGNE**

- CE SYSTÈME PEUT ÊTRE CONNECTÉ AVEC DES ÉCOUTEURS OU UN AMPLIFICATEUR EXTERNE / HAUT-PARLEUR GRÂCE À UNE **PRISE CASQUE** 3,5 MM.
- CE SYSTÈME PEUT ÊTRE CONNECTÉ AVEC UN DISPOSITIF EXTERNE (PAR EXEMPLE AMPLIFICATEUR ET ENCEINTE) PAR UNE **PRISE SORTIE LIGNE** À L'ARRIÈRE DU MEUBLE.

### **FONCTION D'ÉCONOMIE D'ÉNERGIE :**

POUR ÉCONOMISER DE L'ÉNERGIE, S'IL N'Y A PAS DE SIGNAL AUDIO PROVENANT DU CD / PLATINE / AUX IN / USB / SD POUR UNE PÉRIODE DE PLUS DE 10 MINUTES, PUIS L'APPAREIL PASSERA AUTOMATIQUÉMENT EN MODE VEILLE.

## TÉLÉCOMMANDE

### INSTALLATION DE LA BATTERIE

LE TRANSMETTEUR INFRAROUGE NÉCESSITE UNE BATTERIE AU LITHIUM CR2025 PC POUR LE FONCTIONNEMENT

### DESCRIPTION DU BOUTON



- 1 **VEILLE** : DÉCLENCHEMENT ENTRE LE MODE VEILLE ET LE MODE DE FONCTIONNEMENT.
- 2 **PRÉRÉGLAGE / ALBUM VERS LE BAS** : EFFECTUEZ LA MÊME FONCTION QUE LE BOUTON « **ALBUM VERS LE BAS / PRÉRÉGLAGE VERS LE BAS** » SUR L'APPAREIL.
- 3 **PRÉRÉGLAGE / ALBUM VERS LE HAUT** : EFFECTUEZ LA MÊME FONCTION QUE LE BOUTON « **ALBUM VERS LE HAUT / PRÉRÉGLAGE VERS LE HAUT** » SUR L'APPAREIL.
- 4 **MINUTERIE / SOMMEIL** : EFFECTUEZ LA MÊME FONCTION QUE LE BOUTON « **SOMMEIL / MINUTERIE** » SUR L'APPAREIL.
- 5 **MUTE**: POUR COUPER LA LECTURE AUDIO.
- 6 **OUVRIR / FERMER & SIESTE**: OUVREZ ET FERMEZ LE TIROIR CD ; FONCTION SIESTE POUR ALARME.
- 7 **ENR / SUPPR** : EFFECTUEZ LA MÊME FONCTION QUE LE BOUTON « **ENR / SUPPR** » SUR L'APPAREIL.
- 8 **FM ST.**: SÉLECTIONNEZ ENTRE LA RADIO STÉRÉO FM ET MONO
- 9 **FONCT**: SÉLECTIONNEZ LA FONCTION ENTRE CD/USB/SD/PHONO/TUNER/AUX
- 10 **MODE / HORLOGE** : EFFECTUEZ LA MÊME FONCTION QUE LE BOUTON « **MODE / HORLOGE** » SUR L'APPAREIL.
- 11 **▶|| (LECTURE / PAUSE)** : EFFECTUEZ LA MÊME FONCTION QUE LE BOUTON « **▶||LECTURE / PAUSE** » SUR L'APPAREIL.
- 12 **■ (ARRÊT)/FRÉQUENCE** : EFFECTUEZ LA MÊME FONCTION QUE LE BOUTON « **■ ARRÊT / FRÉQUENCE** » SUR L'APPAREIL.
- 13 **◀◀ (PRÉCÉDENT)** : EFFECTUEZ LA MÊME FONCTION QUE LE BOUTON « **◀◀ PRÉCÉDENT** » SUR L'APPAREIL. DE PLUS, CELA PEUT ÊTRE UTILISÉ POUR LA RECHERCHE DE FRÉQUENCE DE RADIO PENDANT LE MODE TUNER.
- 14 **▶▶ (SUIVANT)** : EFFECTUEZ LA MÊME FONCTION QUE LE BOUTON « **▶▶ SUIVANT** » SUR L'APPAREIL. DE PLUS, CELA PEUT ÊTRE UTILISÉ POUR LA RECHERCHE DE FRÉQUENCE DE RADIO PENDANT LE MODE TUNER.
- 15 **VOLUME +/-** : CONTRÔLER LE NIVEAU DU VOLUME.

# RICATECH<sup>®</sup>

*Yesterday's feeling, Today's technology*

## RMC90

Ibiza All-in-1 Retro-Plattenspieler



## BEDIENUNGSANLEITUNG

*LESEN SIE DIESE BEDIENUNGSANLEITUNG VOR DEM GEBRAUCH AUFMERKSAM DURCH*

## PRODUKTFUNKTIONEN

- 33/45/78 U/MIN WÄHLBARER PLATTENSPIELER
- PLATTENSPIELER MIT AUTOMATISCHEM/MANUELLEM STOPP
- RIEMENANGETRIEBENES SYSTEM
- PROGRAMMIERBARER CD/MP3-PLAYER
- DIREKTE USB/SD-CODIERUNG FÜR CD, PLATTENSPIELER, FM-RADIO & AUX IN
- AUX IN FÜR ANSCHLUSS EINES ANDEREN GERÄTS (BSP. CD & MP3-PLAYER)
- USB/SD-STECKPLATZ FÜR MP3-WIEDERGABE
- PLL-RADIO MIT 20 & 30 VOREINGESTELLTEN AM/FM-SENDERN
- WECKER
- TIMER ZUM EIN- UND AUSSCHALTEN
- 'CD-DISPLAY MIT BLAUER HINTERGRUNDBELEUCHTUNG
- RCA LINE-OUT
- EINGEBAUTER STEREO LAUTSPRECHER
- 45 U/MIN-ADAPTER & FERNBEDIENUNG

## LAGE DER BEDIENELEMENTE

- 1) LAUTSPRECHER
- 2) CD/USB/SD
- 3) FERNBEDIENUNGSEMPFÄNGER
- 4) STANDBY-ANZEIGE
- 5) PHONO
- 6) TUNER/BAND
- 7) AUX
- 8) TIMER/SLEEP
- 9) ÖFFNEN/SCHLIESSEN
- 10) LAUTSPRECHER
- 11) EIN-/AUSSCHALTER-/LAUTSTÄRKEREGLER
- 12) KOPFHÖRERBUCHSE
- 13) REC/DEL
- 14) MODUS/UHR
- 15) USB-STECKPLATZ
- 16) WIEDERGABE/PAUSE ►||-TASTE & TUNER SCAN
- 17) STOPP ■
- 18) SD-STECKPLATZ
- 19) ALBUM/VOREINSTELLUNG RUNTER
- 20) ALBUM/VOREINSTELLUNG HOCH
- 21) CD-FACH
- 22) AUX IN-BUCHSE
- 23) SENDERSUCHLAUF/VOR-►► & ZURÜCKSPRINGEN ◀◀
- 24) STAUBABDECKUNG
- 25) FM-DRAHTANTENNE
- 26) LINE-OUT-BUCHSE
- 27) NETZKABEL
- 28) LINE-OUT-BUCHSE
- 29) 45 U/MIN-ADAPTER
- 30) TONARMHEBER (ZUM ABSPIELEN VON SCHALLPLATTEN/PAUSE
- 31) AUTOMATISCHE STOPP-EIN/AUS-TASTE
- 32) 33/45/78 U/MIN GESCHWINDIGKEITSWÄHLER
- 33) TONARM

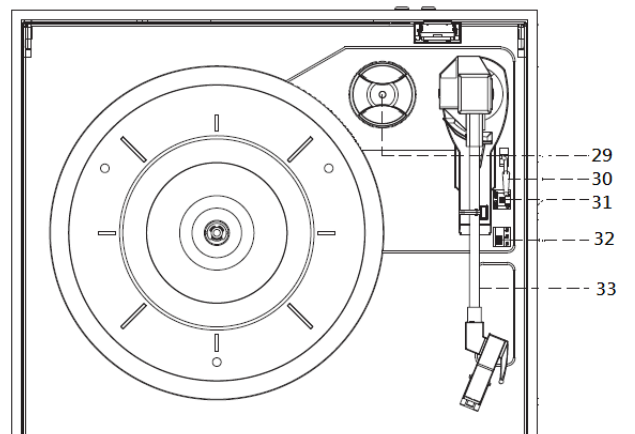
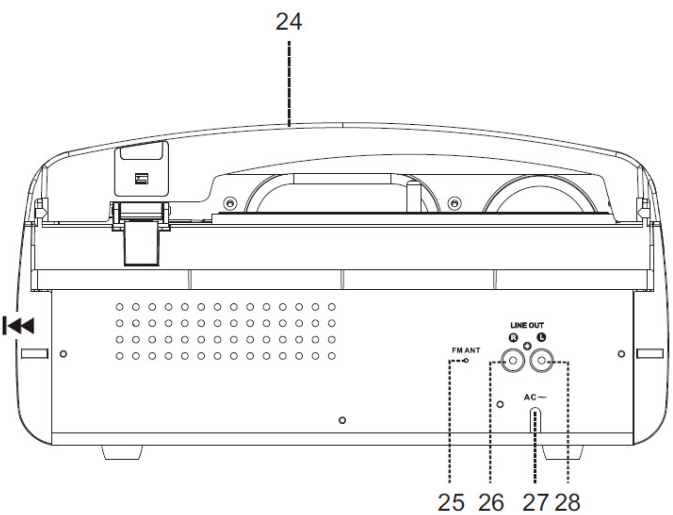
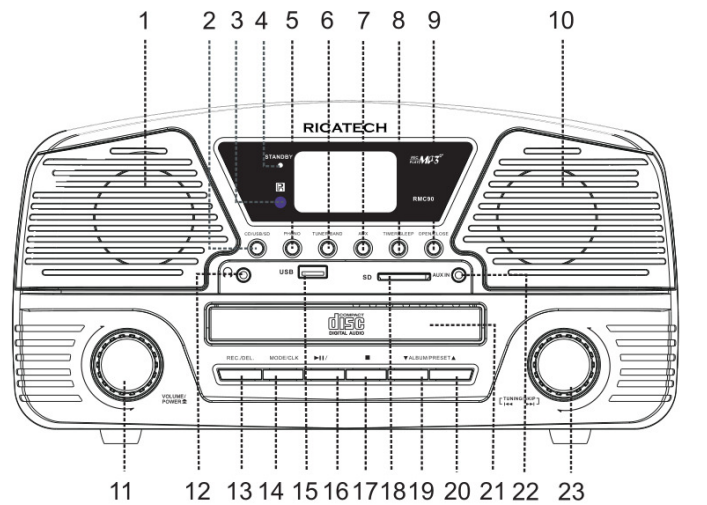

## **VORSICHT:**

DIE NUTZUNG DER BEDIENELEMENTE ODER DIE ANPASSUNGEN ODER DIE DURCHFÜHRUNG VON ANDEREN ALS DEN HIER FESTGELEGTE VERFAHREN KANN ZU EINER GEFÄHRLICHEN STRAHLENBELASTUNG FÜHREN.

DIESES GERÄT DARF NUR VON QUALIFIZIERTEN FACHLEUTEN ANGEPASST ODER REPARIERT WERDEN.

## **WARNUNG:**

- DAS GERÄT DARF NICHT TROPFWASSER ODER SPRITZWASSER AUSGESETZT WERDEN UND OBJEKTE, DIE MIT FLÜSSIGKEITEN GEFÜLLT SIND, WIE Z. B. VASEN, DÜRFEN NICHT AUF DEM GERÄT ABGESTELLT WERDEN.
- BATTERIEN (BATTERIEPACKUNG ODER EINGELEGTE BATTERIEN) DÜRFEN KEINER STARKEN WÄRME WIE SONNENSCHN, FEUER O. Ä. AUSGESETZT WERDEN.
- DER NETZSTECKER ODER EINE GERÄTESTECKVORRICHTUNG WIRD ALS DIE ABSCHALTEINRICHTUNG VERWENDET UND DIE ABSCHALTEINRICHTUNG MUSS OHNE WEITERES BEDIENBAR SEIN.

## **VORSICHTHINWEISE ZUR VERWENDUNG**

---

### **INSTALLATION**

- PACKEN SIE ALLE TEILE AUS UND ENTFERNEN SIE DAS SCHUTZMATERIAL.
- SCHLIESSEN SIE DAS GERÄT NICHT AN DAS NETZ AN, BEVOR SIE DIE NETZSPANNUNG KONTROLLIERT HABEN UND BEVOR ALLE ANDEREN ANSCHLÜSSE VORGENOMMEN WURDEN.
- DECKEN SIE KEINE LÜFTUNGSÖFFNUNGEN AB UND VERGEWISSERN SIE SICH, DASS UM DAS GERÄT HERUM ZUR LÜFTUNG EIN PAAR ZENTIMETER PLATZ SIND.

### **ANSCHLUSS**

---

1. SCHLIESSEN SIE DAS **NETZKABEL** AN DIE NETZSTECKDOSE AN
2. DRÜCKEN SIE DEN **EIN-/AUSSCHALTER-REGLER**, UM DAS GERÄT EINZUSCHALTEN, DIE **STANDBY-ANZEIGE** ERLISCHT. WENN DIE HINTERGRUNDBELEUCHTUNG AM LCD-DISPLAY AUFLEUCHTET, BEDEUTET DIES, DASS DIE STROMVERSORGUNG NORMAL IST, IHR SYSTEM IST JETZT EINSATZBEREIT.

### **EINSTELLEN DER UHR**

---

- 1 WENN DIE **STANDBY-ANZEIGE** AUFLEUCHTET, BEFINDET SICH DAS GERÄT IM STANDBY-MODUS.
- 2 WÄHLEN SIE IM STANDBY-MODUS ZWISCHEN DEM 12 H- ODER 24 H-MODUS: HALTEN SIE DIE **MODUSTASTE** 3-5 SEKUNDEN LANG GEDRÜCKT, 12 H/24 H BLINKEN. DREHEN DES REGLERS **VORSPRINGEN** ODER **ZURÜCKSPRINGEN**, UM DEN 12 H/24 H-MODUS AUSZUWÄHLEN. DRÜCKEN SIE ZUM BESTÄTIGEN ERNEUT DIE **MODUSTASTE**.
- 3 EINSTELLEN DER STUNDE: DREHEN DES REGLERS **VORSPRINGEN** ODER **ZURÜCKSPRINGEN**, UM DIE RICHTIGE STUNDE AUSZUWÄHLEN, ANSCHLIESSEND ZUM BESTÄTIGEN ERNEUT DIE **MODUSTASTE** DRÜCKEN.
- 4 EINSTELLEN DER MINUTE: NACH ABSCHLUSS VON SCHRITT 3, DREHEN DES REGLERS **VORSPRINGEN** ODER **ZURÜCKSPRINGEN**, UM DIE RICHTIGE MINUTE AUSZUWÄHLEN, ANSCHLIESSEND ZUM BESTÄTIGEN ERNEUT DIE **MODUSTASTE** DRÜCKEN.

### **EINSTELLEN DES ALARMS**

1. HALTEN SIE IM STANDBY-MODUS DIE **TIMER-TASTE** 3-5 SEKUNDEN LANG GEDRÜCKT. ALARMEINSTELLREIHENFOLGE „ALARMEINSCHALTZEIT > ALARMAUSSCHALTZEIT > ALARMMODUS > ALARMLAUTSTÄRKE“.
2. EINSTELLEN DER ALARMEINSCHALTZEIT: „ON“ LEUCHTET AUF DEM DISPLAY
  - i. EINSTELLEN DER STUNDE: DREHEN DES REGLERS **VORSPRINGEN** ODER **ZURÜCKSPRINGEN**, UM DIE RICHTIGE STUNDE AUSZUWÄHLEN, ANSCHLIESSEND ZUM BESTÄTIGEN ERNEUT DIE **TIMER-TASTE** DRÜCKEN.
  - ii. EINSTELLEN DER MINUTE: DREHEN DES REGLERS **VORSPRINGEN** ODER **ZURÜCKSPRINGEN**, UM DIE RICHTIGE MINUTE AUSZUWÄHLEN, ANSCHLIESSEND ZUM BESTÄTIGEN ERNEUT DIE **TIMER-TASTE** DRÜCKEN.
3. EINSTELLEN DER ALARMAUSSCHALTZEIT: „OFF“ LEUCHTET AUF DEM DISPLAY:
  - i. EINSTELLEN DER STUNDE: DREHEN DES REGLERS **VORSPRINGEN** ODER **ZURÜCKSPRINGEN**, UM DIE RICHTIGE STUNDE AUSZUWÄHLEN, ANSCHLIESSEND ZUM BESTÄTIGEN ERNEUT DIE **TIMER-TASTE** DRÜCKEN.
  - ii. EINSTELLEN DER MINUTE: DREHEN DES REGLERS **VORSPRINGEN** ODER **ZURÜCKSPRINGEN**, UM DIE RICHTIGE MINUTE AUSZUWÄHLEN, ANSCHLIESSEND ZUM

BESTÄTIGEN ERNEUT DIE **TIMER-TASTE** DRÜCKEN.

4. EINSTELLEN DES ALARMMODUS: „TUNE“ LEUCHTET AUF DEM DISPLAY:
  - i. DREHEN DES REGLERS **VORSPRINGEN** ODER **ZURÜCKSPRINGEN**, UM DEN ALARMMODUS AUSZUWÄHLEN.
  - ii. DIE REIHENFOLGE IST SUCHLAUF > CD > USB > SD, DRÜCKEN SIE ZUM BESTÄTIGEN ERNEUT DIE **TIMER-TASTE**.
5. EINSTELLEN DER ALARMLAUTSTÄRKE: „V - “ LEUCHTET AUF DEM DISPLAY:
  - i. DREHEN DES REGLERS **VORSPRINGEN** ODER **ZURÜCKSPRINGEN**, UM DIE ALARMLAUTSTÄRKE AUSZUWÄHLEN, ZUM BESTÄTIGEN ERNEUT DIE **TIMER-TASTE** DRÜCKEN.
6. EINSTELLUNG DES ALARMS IST ABGESCHLOSSEN, DAS DISPLAY ZEIGT DIE EINSTELLUNG ERNEUT AN, DAMIT DER BENUTZER DIESE KONTROLLIEREN KANN
7. „UHR“-SYMBOL BLINKT, WENN EIN ALARM AKTIVIERT IST. „UHR“-SYMBOL LEUCHTET AUF, WENN DIE ALARMEINSTELLUNG GESPEICHERT, ABER NOCH NICHT AKTIVIERT IST.
8. ALARM AUFHEBEN: IM STANDBY-MODUS, WENN DAS „UHR“-SYMBOL AN IST, DRÜCKEN SIE DIE **TIMER-TASTE**, DAS „UHR“-SYMBOL WIRD AUSGESCHALTET.

#### **SCHLUMMERFUNKTION**

DRÜCKEN SIE DIE „SNOOZE“-TASTE AUF DER FERNBEDIENUNG, WENN DER ALARM AKTIVIERT IST, DER ALARM IST 10 MINUTEN LANG LEISE. NACH EINEM SCHLUMMERINTERVALL VON 9-10 MINUTEN IST DER ALARM WIEDER AKTIVIERT. DIE SCHLUMMERFUNKTION KANN INNERHALB DES AKTIVEN 1-STUNDEN-ALARMINTERVALLS WIEDERHOLT VERWENDET WERDEN.

#### **TIMER-FUNKTION**

1. DRÜCKEN SIE DEN **EIN-/AUSSCHALTER-REGLER**, BIS DIE **STANDBY-ANZEIGE** ERLISCHT. DAS GERÄT WECHSELT VOM STANDBY-MODUS ZUM BETRIEBSMODUS.
2. WENN DAS GERÄT EINGESCHALTET IST, DRÜCKEN SIE WIEDERHOLT DIE **SLEEP-TASTE**, UM DIE SCHLUMMERZEIT-MINUTEN AUS 90>80>70.....>10 AUS AUSZUWÄHLEN.
3. DIE SCHLUMMERZEITEINSTELLUNG WIRD GESPEICHERT, WENN DAS „SLEEP“-SYMBOL AUF DEM DISPLAY AUFLEUCHTET.
4. WENN DIE SCHLUMMERZEIT-MINUTEN ABGELAUFEN SIND, WECHSELT DAS GERÄT AUTOMATISCH ZUM STANDBY-MODUS.

### **RADIOHÖREN**

---

#### **RADIO-SENDERSUCHLAUF**

1. DRÜCKEN SIE DIE **TUNER-TASTE**, UM DEN „TUNE“-MODUS ZU AKTIVIEREN.
2. WÄHLEN SIE DIE GEWÜNSCHTE BANDBREITE ERNEUT MIT DER **RADIO-TUNER-TASTE** (AM ODER FM).
3. SCHALTEN SIE ZUM GEWÜNSCHTEN SENDER, INDEM SIE DEN **SENDERSUCHLAUF-REGLER** 1-2 SEKUNDEN LANG NACH OBEN ODER ZURÜCKDREHEN UND ANSCHLIESSEND LOSLASSEN.
4. DAS GERÄT BEGINNT AUTOMATISCH MIT DER SUCHE UND STOPPT, WENN EIN RADIOSENDER GEFUNDEN WIRD.

#### **MANUELLE VOREINSTELLUNG VON RADIOSENDERN**

1. WENN DER GEWÜNSCHTE RADIOSENDER GEFUNDEN WIRD, DRÜCKEN SIE DIE **MODUS-TASTE**, DIE PROGRAMMNUMMER BLINKT.
2. DRÜCKEN SIE AUF **VOREINSTELLUNG HOCH ODER VOREINSTELLUNG RUNTER**, UM DIE PROGRAMMNUMMER FÜR DIE SPEICHERUNG DES GEWÜNSCHTEN RADIOSENDERS AUSZUWÄHLEN.
3. DRÜCKEN SIE ZUM BESTÄTIGEN ERNEUT DIE **MODUS-TASTE**, DIE PROGRAMMNUMMER HÖRT AUF ZU BLINKEN.
4. WIEDERHOLEN SIE DEN SCHRITT 2 & 3, BIS ALLE GEWÜNSCHTEN RADIOSENDER GEFUNDEN UND GESPEICHERT WURDEN
5. DRÜCKEN SIE AUF **PRESET UP ODER PRESET DOWN**, UM DIE VOREINGESTELLTEN RADIOSENDER AUSZUWÄHLEN.
6. DIE ANZAHL DER SENDER, DIE GEFUNDEN UND GESPEICHERT WERDEN KANN, HÄNGT VOM EMPFANG IN VERSCHIEDENEN REGIONEN UND LÄNDERN AB.

#### **AUTOMATISCHE VOREINSTELLUNG VON RADIOSENDERN**

1. DRÜCKEN SIE IM RADIOMODUS DIE **SCAN-TASTE**, DAS GERÄT TASTET AUTOMATISCH DIE RADIOFREQUENZ AB. WENN EIN DEUTLICHES SIGNAL GEFUNDEN WIRD, SPEICHERT ES AUTOMATISCH DEN RADIOSENDER BEGINNEND VON DER PROGRAMMNUMMER 1.
2. DIE ANZAHL DER SENDER, DIE GEFUNDEN UND GESPEICHERT WERDEN KANN, HÄNGT VOM EMPFANG

IN VERSCHIEDENEN REGIONEN UND LÄNDERN AB.

### FM- & FM-STEREO-EMPFANG

- DRÜCKEN SIE DIE „FM ST.“-TASTE AUF DER FERNBEDIENUNG, UM DEN FM-MONO- ODER FM-STEREO-MODUS AUSZUWÄHLEN. WENN DAS STEREO-SIGNAL SCHWACH IST. ES IST BESSER, DAS PROGRAMM IN MONO ZU EMPFANGEN.
- DAS „ST“-SYMBOL LEUCHTET AUF DEM DISPLAY AUF, UM ANZUZEIGEN, DASS DER FM-STEREO-MODUS EMPFÄNGT.

### TIPPS FÜR BESSEREN EMPFANG

1. AM: ES GIBT EINE EINGEBAUTE AM-STABANTENNE. WENN DER AM-EMPFANG SCHWACH IST, WIRD DURCH GERINGFÜGIGES DREHEN DES GERÄTS ODER DESSEN NEUAUSRICHTUNG DER AM-EMPFANG FÜR GEWÖHNLICH VERBESSERT.
2. FM: DER EMPFÄNGER HAT EINE EINGEBAUTE FM-DRAHTANTENNE, DIE AN DER RÜCKWAND HÄNGT. DIESER DRAHT SOLLTE FÜR DEN BESTEN EMPFANG VOLLSTÄNDIG ENTWIRRT UND AUSGEZOGEN SEIN.

### FM- & FM-STEREO-RADIO-CODIERUNG

1. DRÜCKEN SIE DIE **TUNER-TASTE**, UM DEN „TUNE“-MODUS ZU AKTIVIEREN UND WÄHLEN SIE DIE GEWÜNSCHTE BANDBREITE MIT DER RADIO-**BAND-TASTE** (AM ODER FM).
2. STECKEN SIE DAS SPEICHERGERÄT EIN (USB-LAUFWERK, SD- ODER MMC-KARTE)
3. DRÜCKEN SIE DIE **REC-TASTE**, ES DAUERT 3-5 SEKUNDEN, BIS DAS SPEICHERGERÄT AUSGELESEN IST. ANSCHLIESSEND BLINKT DAS USB- ODER SD-SYMBOL.
4. DREHEN DES REGLERS **VORSPRINGEN ►►** ODER **ZURÜCKSPRINGEN ◄◄**, UM DEN GEWÜNSCHTEN MODUS (USB ODER SD) FÜR DIE CODIERUNG AUSZUWÄHLEN. DRÜCKEN SIE ANSCHLIESSEND ZUM BESTÄTIGEN ERNEUT DIE **REC-TASTE**. UND DAS SYSTEM STARTET NACH EIN PAAR SEKUNDEN DEN CODIERUNGSMODUS.
5. WENN NUR DAS USB-LAUFWERK, DIE SD- ODER MMC-KARTE EINGESTECKT WIRD, KANN SCHRITT 4 ÜBERSPRUNGEN WERDEN.
6. DAS USB- ODER SD-SYMBOL BLINKT WÄHREND DER CODIERUNG AUF DEM DISPLAY.
7. DRÜCKEN SIE ZUM BEENDEN DER CODIERUNG AUF DIE **STOPP-■**TASTE UND DAS DISPLAY ZEIGT „END“ AN UND KEHRT ZUM „TUNER“-MODUS ZURÜCK.

### HINWEIS:-

- DIE AUFNAHMEGESCHWINDIGKEIT BETRÄGT 1:1 UND ENTSPRICHT DER TATSÄCHLICHEN WIEDERGABEZIT DES FM- ODER FM-ST-RADIOS
- DAS AUFNAHMEFORMAT IST VOREINGESTELLT AUF – MP3 BITRATE: 128 KBIT/S
- WÄHREND DER FM- & FM-STEREO-RADIO-CODIERUNG IST DIE RADIOFREQUENZ FESTGELEGT UND KANN NICHT ABGESTIMMT WERDEN

## PHONO & CODIERUNG

### HINWEIS:

- ENTFERNEN SIE DEN NADELSCHUTZ.
- ACHTEN SIE DARAUF, DASS DER TONARM VON DER TONARMABLAGE ABGENOMMEN WURDE, BEVOR SIE MIT DEM BETRIEB BEGINNEN, UND BRINGEN SIE IHN ANSCHLIESSEND WIEDER AN.

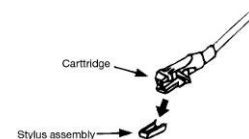

1. DRÜCKEN SIE DIE TASTE **FUNKTION**, UM „PHON“ AUF DEM DISPLAY AUSZUWÄHLEN.
2. STELLEN SIE DEN **GESCHWINDIGKEITSWÄHLER** ENTSPRECHEND DER ABZUSPIELENDEN SCHALLPLATTE AUF DIE RICHTIGE POSITION EIN.
3. LEGEN SIE DIE SCHALLPLATTE AUF DEN PLATTENTELLER, NUTZEN SIE BEI BEDARF DEN 45 U/MIN-ADAPTER.
4. DRÜCKEN SIE DEN **TONARMHEBER** NACH OBEN, UM DEN TONARM VON DER TONARMABLAGE ANZUHEBEN, UND BEWEGEN SIE IHN LANGSAM ZUR SCHALLPLATTENSEITE. DER PLATTENTELLER BEGINNT SICH ZU DREHEN.
5. DRÜCKEN SIE DEN **TONARMHEBER** NACH UNTEN, UM DEN TONARM FALLEN ZU LASSEN UND DIE SCHALLPLATTE SANFT ZU BERÜHREN. DIE PHONO-WIEDERGABE BEGINNT JETZT.
6. DRÜCKEN SIE DEN **TONARMHEBER** NACH OBEN, UM DEN TONARM AUS DER TONARMABLAGE ANZUHEBEN, JETZT DREHT SICH DER PLATTENTELLER WEITERHIN, ABER DIE PHONO-WIEDERGABE ENDET. UM DIE WIEDERGABE FORTZUFAHREN, MUSS DER BENUTZER DEN **TONARMHEBER ABLEGEN**.
7. STELLEN SIE DIE LAUTSTÄRKE AUF DIE GEWÜNSCHTE STUFE EIN.
8. AM ENDE DER SCHALLPLATTE HÖRT DER PLATTENTELLER AUTOMATISCH AUF SICH ZU DREHEN. DRÜCKEN SIE DEN **TONARMHEBER** NACH OBEN, UM DEN TONARM ANZUHEBEN, UND FÜHREN SIE IHN ZUR TONARMABLAGE UND DRÜCKEN SIE ANSCHLIESSEND DEN **TONARMHEBER** NACH UNTEN.

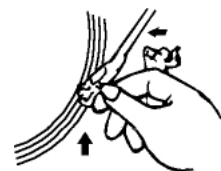

9. HEBEN SIE DEN TONARM ZUM MANUELLEN STOPPEN VON DER SCHALLPLATTE HOCH UND FÜHREN SIE IHN ZURÜCK ZUR TONARMABLAGE.

**HINWEIS:** DA EIN TEIL DER SCHALLPLATTE DES AUTO-STOPP-BEREICHS AUSSERHALB DER GERÄTEEINSTELLUNG WAR, STOPPT SIE, BEVOR DER LETZTE TITEL ABGESPIELT WURDE. WÄHLEN SIE IN DIESEM FALL DEN **AUTO-STOPP-SCHALTER** ZUR „OFF“-POSITION, ANSCHLIESSEND GEHT ER ZUM ENDE DER SCHALLPLATTE, ABER STOPPT NICHT AUTOMATISCH (SCHALTEN SIE DAS GERÄT MIT DER EIN-/AUS-TASTE AUS ODER SCHALTEN SIE DEN **AUTO-STOPP-SCHALTER** ZURÜCK ZUR „ON“-POSITION, DAMIT DIE SCHALLPLATTE AUFHÖRT, SICH ZU DREHEN). FÜHREN SIE DEN TONARM ANSCHLIESSEND ZURÜCK ZUR TONARMABLAGE.

### **PHONO-CODIERUNG**

1. DRÜCKEN SIE DIE **PHONO**-TASTE, UM „PHON“ AUF DEM DISPLAY ZU AKTIVIEREN, UND STECKEN SIE ANSCHLIESSEND DAS SPEICHERGERÄT (USB-LAUFWERK, SD- ODER MMC-KARTE) EIN.
2. DRÜCKEN SIE DIE **REC**-TASTE, ES DAUERT 3-5 SEKUNDEN, BIS DAS SPEICHERGERÄT AUSGELESEN IST. ANSCHLIESSEND BLINKT DAS USB- ODER SD-SYMBOL.
3. DREHEN DES REGLERS **VORSPRINGEN ►►** ODER **ZURÜCKSPRINGEN ◄◄**, UM DEN GEWÜNSCHTEN MODUS (USB ODER SD) FÜR DIE CODIERUNG AUSZUWÄHLEN. DRÜCKEN SIE ANSCHLIESSEND ZUM BESTÄTIGEN ERNEUT DIE **REC**-TASTE. UND DAS SYSTEM STARTET NACH EIN PAAR SEKUNDEN DEN CODIERUNGSMODUS.
4. WENN NUR DAS USB-LAUFWERK ODER DIE SD-/MMC-KARTE EINGESTECKT WIRD, KANN SCHRITT 3 ÜBERSPRUNGEN WERDEN.
5. DAS USB- ODER SD-SYMBOL BLINKT WÄHREND DER CODIERUNG AUF DEM DISPLAY.
5. DRÜCKEN SIE ZUM BEENDEN DER CODIERUNG AUF DIE **STOPP-■** TASTE UND DAS DISPLAY ZEIGT „END“ AN UND KEHRT ZUM PHONO-MODUS ZURÜCK.

#### **HINWEIS:-**

- DIE AUFNAHMEGESCHWINDIGKEIT BETRÄGT 1:1 UND ENTSPRICHT DER TATSÄCHLICHEN WIEDERGABENZEIT VON PHONO
- DAS AUFNAHMEFORMAT IST VOREINGESTELLT AUF – MP3 BITRATE: 128 KBIT/S

### **AUX IN-BUCHSE & CODIERUNG**

---

DRÜCKEN SIE DIE **AUX-TASTE**, UM „AUX“ AUF DEM DISPLAY ZU AKTIVIEREN, SCHLIESSEN SIE ANSCHLIESSEND AN DAS EXTERNE AUDIOGERÄT (WIE CD-PLAYER) ÜBER DIE **AUX IN-BUCHSE** AN. AUDIOSIGNAL VOM EXTERNEN AUDIOGERÄT KANN ÜBER DAS SYSTEM WIEDERGEGEBEN WERDEN.

### **AUX IN-CODIERUNG**

1. DRÜCKEN SIE DIE TASTE **FUNKTION**, UM „AUX“ AUF DEM DISPLAY AUSZUWÄHLEN, STECKEN SIE ANSCHLIESSEND DAS SPEICHERGERÄT (USB-LAUFWERK, SD- ODER MMC-KARTE) EIN
2. DRÜCKEN SIE DIE **REC**-TASTE, ES DAUERT 3-5 SEKUNDEN, BIS DAS SPEICHERGERÄT AUSGELESEN IST. ANSCHLIESSEND BLINKT DAS USB- ODER SD-SYMBOL.
3. DREHEN DES REGLERS **VORSPRINGEN ►►** ODER **ZURÜCKSPRINGEN ◄◄**, UM DEN GEWÜNSCHTEN MODUS (USB ODER SD) FÜR DIE CODIERUNG AUSZUWÄHLEN. DRÜCKEN SIE ANSCHLIESSEND ZUM BESTÄTIGEN ERNEUT DIE **REC**-TASTE. UND DAS SYSTEM STARTET NACH EIN PAAR SEKUNDEN DEN CODIERUNGSMODUS.
4. WENN NUR DAS USB-LAUFWERK ODER DIE SD-/MMC-KARTE EINGESTECKT WIRD, KANN SCHRITT 3 ÜBERSPRUNGEN WERDEN.
5. DAS USB- ODER SD-SYMBOL BLINKT WÄHREND DER CODIERUNG AUF DEM DISPLAY.
6. DRÜCKEN SIE ZUM BEENDEN DER CODIERUNG AUF DIE **STOPP-■**TASTE UND DAS DISPLAY ZEIGT „END“ AN UND KEHRT ZUM „AUX“-MODUS ZURÜCK.

#### **HINWEIS:-**

- DIE AUFNAHMEGESCHWINDIGKEIT BETRÄGT 1:1 UND ENTSPRICHT DER TATSÄCHLICHEN WIEDERGABENZEIT DES EXTERNEN AUDIOGERÄTS.
- DAS AUFNAHMEFORMAT IST VOREINGESTELLT AUF – MP3 BITRATE: 128 KBIT/S

## **WIEDERGABE DES MP3/WMA-LIEDS ÜBER USB-SPEICHERMEDIUM ODER SPEICHERKARTE**

### **ANSCHLIESSEN**

DAS SYSTEM KANN ALLE MP3/WMA-DATEIEN MIT DEM USB-ANSCHLUSS ODER DER SD/MMC-SPEICHERKARTE DEKODIEREN UND WIEDERGEHEN, DIE IM SPEICHERMEDIUM GESPEICHERT SIND.

1. STECKEN SIE DEN USB-STECKER MIT DER STIRNSEITE NACH OBEN EIN & ACHTEN SIE DARAUF, DASS ER VOLLSTÄNDIG HINEINGEHT, ODER STECKEN SIE DIE SPEICHERKARTE IN DIE AUF DEM ETIKETT AUF DER UNTERSEITE DER SPEICHERKARTENFACHABDECKUNG ABGEBILDETE PFEILRICHTUNG EIN. STECKEN SIE GERADE UND OHNE ZU BIEGEN EIN.
2. WIRD DAS USB-GERÄT UMGEDREHT ODER VERKEHRT HERUM ANGESCHLOSSEN, KÖNNTE DAS AUDIOSYSTEM ODER DAS SPEICHERMEDIUM (USB-SPEICHERSTICK/SD/MMC-KARTE) BESCHÄDIGT WERDEN. VERGEWISSERN SIE SICH, DASS DIE RICHTUNG STIMMT, BEVOR SIE ANSCHLIESSEN.
3. DRÜCKEN SIE DIE **CD/USB/SD-TASTE**, UM „USB“ ODER „CARD“ AUF DEM DISPLAY AUSZUWÄHLEN, STECKEN SIE ANSCHLIESSEND DAS SPEICHERGERÄT (USB-LAUFWERK, SD- ODER MMC-KARTE) EIN.
4. DAS SYSTEM BEGINNT NACH DER FUNKTIONSAUSWAHL AUTOMATISCH MIT DEM AUSLESEN DES SPEICHERMEDIUMS UND DAS DISPLAY ZEIGT DIE GESAMTANZAHL DER MP3/WMA-DATEIEN AN (BSP. 016).
5. ANSCHLIESSEND STARTET DAS SYSTEM DIE AUDIOWIEDERGABE AUTOMATISCH VOM GEWÜNSCHTEN GERÄT (USB ODER SD/MMC).

### ● **WIEDERGABE/PAUSE-TASTE ►||**

- DRÜCKEN SIE DIE TASTE „**PLAY/PAUSE**“ ►|| EINMAL, UM DIE WIEDERGABE ANZUHALTEN, DRÜCKEN SIE SIE ERNEUT, UM FORTZUFAHREN.

### ● **STOPP-TASTE ■**

- DRÜCKEN SIE DIE TASTE **STOPP** ■, UM DIE AUDIOWIEDERGABE ZU BEENDEN, ANSCHLIESSEND ZEIGT DAS DISPLAY DIE GESAMTANZAHL DER MP3/WMA-DATEIEN AN. UND DANN KANN DER BENUTZER DEN REGLER „**SKIP UP**“ ►► ODER „**SKIP DOWN**“ ◄◄ DREHEN, UM DIE DATEI IN VORWÄRTS- ODER RÜCKWÄRTSSUCHRICHTUNG AUSZUWÄHLEN.

### ● **TASTE VORSPRINGEN►►|/ZURÜCKSPRINGEN ◄◄**

- DREHEN SIE WÄHREND DER MP3/WMA-WIEDERGABE DEN REGLER **VORSPRINGEN** ►► EINMAL NACH UNTEN, UM DIE NÄCHSTE DATEI WIEDERZUGEBEN. DREHEN UND HALTEN SIE DIE TASTE **VORSPRINGEN** ►► KONTINUIERLICH NACH UNTEN, UM DIE VORWÄRTSAUSWAHL ZU BESCHLEUNIGEN.
- DREHEN SIE WÄHREND DER MP3/WMA-WIEDERGABE DEN REGLER **ZURÜCKSPRINGEN EINMAL** ◄◄ NACH OBEN, UM DIE VORHERIGE DATEI WIEDERZUGEBEN. DREHEN UND HALTEN SIE DEN REGLER **ZURÜCKSPRINGEN KONTINUIERLICH** ◄◄ NACH OBEN, UM DIE AUSWAHL IN RÜCKWÄRTSRICHTUNG ZU BESCHLEUNIGEN.

### ● **ORDNERSUCHE**

DRÜCKEN SIE AUF **ALBUM DOWN** ODER **ALBUM UP**, UM DEN ORDNER IN RÜCKWÄRTS- ODER VORWÄRTSRICHTUNG ZU SUCHEN.

### ● **WIEDERHOLFUNKTION**

DRÜCKEN SIE EINMAL WÄHREND DER AUDIOWIEDERGABE AUF DIE **MODUS**-TASTE, UND EIN EINZIGER TITEL WIRD WIEDERHOLT WIEDERGEHEBEN. DRÜCKEN SIE ERNEUT DIE **MODUS**-TASTE, ALLE TITEL AUF DEM GESAMTEN USB-LAUFWERK, AUF DER SD- ODER MMC-KARTE WERDEN WIEDERGEHEBEN.

### **HINWEIS**

- BEIM ANSCHLUSS DES SYSTEMS AN DEN MP3-PLAYER ÜBER DIE USB-BUCHSE KÖNNEN AUFGRUND VON ABWEICHUNGEN IM MP3-CODIERUNGSFORMAT EINIGE MP3-PLAYER UNTER UMSTÄNDEN NICHT ÜBER DIE USB-BUCHSE WIEDERGEHEBEN WERDEN. DIES IST KEINE FEHLFUNKTION DES SYSTEMS.
- ES GIBT ZAHLREICHE USB- UND SD-GERÄTEHERSTELLER. AUFLÖSUNG UND FORMAT WEICHEN VONEINANDER AB. DAHER KÖNNEN WIR NICHT GARANTIEREN, DASS DIESES GERÄT ALLE USB- UND SD-GERÄTE JEDER MARKE UNTERSTÜTZT.
- SD-KARTE KANN BIS 8 GB UNTERSTÜTZT WERDEN.

### **TITELPROGRAMMIERUNG**

BIS ZU 99 TITEL KÖNNEN FÜR EINE MP3/WMA-DATEI PROGRAMMIERT UND IN JEDER REIHENFOLGE

WIEDERGEGEBEN WERDEN. VERGEWISSEN SIE SICH VOR DER VERWENDUNG, DASS SICH DAS SYSTEM VOR DER PROGRAMMIERUNG IM STOPPMODUS BEFINDET:

1. STELLEN SIE AUF DIE FUNKTION „USB“ ODER „CARD“ EIN, DRÜCKEN SIE ANSCHLIESSEND DIE TASTE **STOPP**.
2. DRÜCKEN SIE DIE **MODUS**-TASTE, „MEM“ BLINKT AUF DEM LCD-DISPLAY. DES WEITEREN WERDEN DIE PROGRAMM-NR. UND DIE ZIFFERN FÜR DIE ZU PROGRAMMIERENDE TITEL-NR. ANGEZEIGT.
3. WÄHLEN SIE EINEN GEWÜNSCHTEN TITEL DURCH DREHEN DES REGLERS **VORSPRINGEN ►►** ODER **ZURÜCKSPRINGEN ◄◄**. WENN DIE ORDNERAUSWAHL ERFORDERLICH IST, DRÜCKEN SIE AUF **ALBUM DOWN** ODER **ALBUM UP**, UM DEN ORDNER IN RÜCKWÄRTS- ODER VORWÄRTSRICHTUNG ZU SUCHE.
4. DRÜCKEN SIE DIE **MODUS**-TASTE, UM DEN TITEL IM SPEICHER ZU BESTÄTIGEN UND ZU SPEICHERN.
5. WIEDERHOLEN SIE DIE SCHRITTE 3 UND 4, UM BEI BEDARF WEITERE TITEL IN DEN SPEICHER EINZUGEBEN.
6. WENN ALLE GEWÜNSCHTEN TITEL PROGRAMMIERT WURDEN, DRÜCKEN SIE DIE TASTE „**PLAY/PAUSE**“, **►||** UM DIE TITEL IN DER FESTGELEGTE REIHENFOLGE WIEDERZUGEBEN.
7. DRÜCKEN SIE DIE TASTE **■ STOPP**, UM DIE WIEDERGABE PROGRAMMIERTER TITEL ZU BEENDEN, DRÜCKEN SIE DIE TASTE **STOPP ■** ERNEUT, UM DIE PROGRAMMIERUNG ABZUBRECHEN.

### **KOPIEREN DER MP3/WMA-DATEI**

ÜBER DAS SYSTEM KÖNNEN SIE DIE DATEI VON USB AUF SD ODER VON SD AUF USB KOPIEREN, ENTWEDER 1 DATEI, 1 ORDNER ODER ALLE DATEIEN.

#### **I) KOPIEREN SIE 1 TITEL**

1. STECKEN SIE DAS USB-SPEICHERMEDIUM ODER DIE SD/MMC-KARTE EIN, DAS/DIE IM MODUS „USB“ ODER „CARD“ FESTGELEGT WURDE.
2. DRÜCKEN SIE WÄHREND DER WIEDERGABE DES KOPIERTEN TITELS DIE TASTE **REC**, ANSCHLIESSEND BLINKT „ONE“ AUF DEM DISPLAY. DRÜCKEN SIE ZUM BESTÄTIGEN ERNEUT DIE TASTE **REC**.
3. DAS USB- ODER SD-SYMBOL BLINKT AUF DEM DISPLAY. DER KOPIERVORGANG WIRD JETZT DURCHGEFÜHRT.
4. WARTEN SIE NACH ABSCHLUSS DES KOPIERVORGANGS BIS DIE WIEDERGABE AUTOMATISCH ANHÄLT.
5. DAS DISPLAY ZEIGT „END“ AN UND KEHRT ZUM USB- ODER SD-MODUS ZURÜCK.

#### **II) KOPIEREN SIE 1 ORDNER**

1. STECKEN SIE DAS USB-SPEICHERMEDIUM ODER DIE SD/MMC-KARTE EIN, DAS/DIE IM „USB“- ODER „CARD“-MODUS FESTGELEGT WURDE & DAS/DIE NACH DEM GERÄTELESEN IM STOPP-MODUS FESTGELEGT WURDE.
2. DRÜCKEN SIE AUF **ALBUM DOWN** ODER **ALBUM UP**, UM DEN GEWÜNSCHTEN ORDNER FÜR DEN KOPIERVORGANG ZU SUCHE.
3. DRÜCKEN SIE DIE **REC**-TASTE, ANSCHLIESSEND BLINKT „ONE“ AUF DEM DISPLAY. DREHEN DES REGLERS **VORSPRINGEN ►► /ZURÜCKSPRINGEN ◄◄**, UM „DIR“ AUF DEM DISPLAY AUSZUWÄHLEN. DRÜCKEN SIE ZUM BESTÄTIGEN ERNEUT DIE TASTE **REC**.
4. DAS USB- ODER SD-SYMBOL BLINKT AUF DEM DISPLAY. DER KOPIERVORGANG WIRD JETZT DURCHGEFÜHRT.
5. WENN DAS USB- ODER SD-SYMBOL AUFHÖRT ZU BLINKEN, BEDEUTET DIES, DASS DER ORDNER-KOPIERVORGANG ABGESCHLOSSEN IST.

#### **III) KOPIEREN SIE ALLE TITEL**

1. STECKEN SIE DAS USB-SPEICHERMEDIUM ODER DIE SD/MMC-KARTE EIN, DAS/DIE IM „USB“- ODER „CARD“-MODUS FESTGELEGT WURDE & DAS/DIE NACH DEM GERÄTELESEN IM STOPP-MODUS FESTGELEGT WURDE.
2. DRÜCKEN SIE DIE **REC**-TASTE, ANSCHLIESSEND BLINKT „ONE“ AUF DEM DISPLAY. DREHEN DES REGLERS **VORSPRINGEN ►► /ZURÜCKSPRINGEN ◄◄**, UM „ALL“ AUF DEM DISPLAY AUSZUWÄHLEN. DRÜCKEN SIE ZUM BESTÄTIGEN ERNEUT DIE TASTE **REC**.
3. DAS USB- ODER SD-SYMBOL BLINKT AUF DEM DISPLAY. DER KOPIERVORGANG WIRD JETZT DURCHGEFÜHRT.
4. WENN DAS USB- ODER SD-SYMBOL AUFHÖRT ZU BLINKEN, BEDEUTET DIES, DASS ALLE TITEL KOPIERT WURDEN.

#### **HINWEIS:**

- WENN SIE DIE TASTE **REC** WÄHREND DER WIEDERGABE DES USB- ODER SD-MODUS DRÜCKEN, WIRD DIE DATEI VON USB ZU SD ODER VON SD ZU USB KOPIERT.

## **DATEILÖSCHUNG VON DER USB/SD-KARTE**

---

DAS SYSTEM KANN DIE DATEI LÖSCHEN, DIE IM USB-LAUFWERK ODER AUF DER SD-KARTE GESPEICHERT IST, INDEM FOLGENDES DURCHGEFÜHRT WIRD:-

### **I) LÖSCHEN SIE 1 TITEL**

1. HALTEN SIE DIE TASTE **DEL** 3-5 SEKUNDEN LANG WÄHREND DER WIEDERGABE DES GEWÜNSCHTEN TITELS GEDRÜCKT, ANSCHLIESSEND BLINKT „ONE“ AUF DEM DISPLAY. DRÜCKEN SIE ZUM BESTÄTIGEN ERNEUT DIE TASTE **DEL**.
2. „DEL“ WIRD AUF DEM DISPLAY ANGEZEIGT.
3. WENN „DEL“ AUF DEM DISPLAY ANGEZEIGT WIRD, BEDEUTET DIES, DASS DER TITEL GELÖSCHT IST.

### **II) LÖSCHEN SIE 1 ORDNER**

1. STECKEN SIE DAS USB-SPEICHERMEDIUM ODER DIE SD/MMC-KARTE EIN, DAS/DIE IM „USB“- ODER „CARD“-MODUS FESTGELEGT WURDE & DAS/DIE NACH DEM GERÄTELESEN IM STOPP-MODUS FESTGELEGT WURDE.
2. DRÜCKEN SIE AUF **ALBUM DOWN** ODER **ALBUM UP**, UM DEN GEWÜNSCHTEN ORDNER ZUM LÖSCHEN ZU SUCHE.
3. HALTEN SIE DIE TASTE **DEL** 3-5 SEKUNDEN LANG GEDRÜCKT UND „DEL“ WIRD AUF DEM DISPLAY ANGEZEIGT. DREHEN DES REGLERS **VORSPRINGEN ►►**/ZURÜCKSPRINGEN **◄◄**, UM „DIR“ AUF DEM DISPLAY AUSZUWÄHLEN. DRÜCKEN SIE ZUM BESTÄTIGEN ERNEUT DIE TASTE **DEL**.
4. „DEL“ WIRD AUF DEM DISPLAY ANGEZEIGT. WENN „DEL“ NICHT MEHR ANGEZEIGT WIRD, BEDEUTET DIES, DASS DER GEWÜNSCHTE ORDNER GELÖSCHT IST.

### **III) LÖSCHEN SIE ALLE TITEL**

1. STECKEN SIE DAS USB-SPEICHERMEDIUM ODER DIE SD/MMC-KARTE EIN, DAS/DIE IM „USB“- ODER „CARD“-MODUS FESTGELEGT WURDE & DAS/DIE NACH DEM GERÄTELESEN IM STOPP-MODUS FESTGELEGT WURDE.
2. HALTEN SIE DIE TASTE **DEL** 3-5 SEKUNDEN LANG GEDRÜCKT, ANSCHLIESSEND BLINKT „ONE“ AUF DEM DISPLAY. DREHEN DES REGLERS **VORSPRINGEN ►►**/ZURÜCKSPRINGEN **◄◄**, UM „ALL“ AUF DEM DISPLAY AUSZUWÄHLEN. DRÜCKEN SIE ZUM BESTÄTIGEN ERNEUT DIE TASTE **DEL**.
3. DAS USB- ODER SD-SYMBOL BLINKT AUF DEM DISPLAY. DER LÖSCHVORGANG WIRD JETZT DURCHGEFÜHRT.
4. WENN DAS USB- ODER SD-SYMBOL AUFHÖRT ZU BLINKEN, BEDEUTET DIES, DASS DAS LÖSCHEN ALLER TITEL ABGESCHLOSSEN IST.

**HINWEIS:** ALLE DATEIEN IM USB-SPEICHERMEDIUM ODER AUF DER SD-KARTE WERDEN VOLLSTÄNDIG GELÖSCHT, NACHDEM MIT DER „DEL“-TASTE BESTÄTIGT WURDE.

## **COMPACT DISC (CD)-WIEDERGABE & CODIERUNG**

---

1. DRÜCKEN SIE DIE TASTE **FUNKTION**, UM IN DEN „CD“-MODUS ZU GELANGEN.
2. DRÜCKEN SIE DIE **CD-FACH-TASTE**, UND DAS CD-FACH WIRD GEÖFFNET, LEGEN SIE DIE CD AUF DEN TRÄGER UND DRÜCKEN SIE ERNEUT DIE CD-FACH-TASTE (21), DAS CD-FACH WIRD GESCHLOSSEN.
3. DAS SYSTEM BEGINNT MIT DEM LESEN DER CD:

### ● **WIEDERGABE/PAUSE-TASTE ►►**

- DRÜCKEN SIE DIE TASTE **WIEDERGABE/PAUSE ►►** EINMAL, UM DIE WIEDERGABE ANZUHALTEN, DRÜCKEN SIE SIE ERNEUT, UM FORTZUFAHREN.

### ● **STOPP-TASTE ■**

- DRÜCKEN SIE DIE TASTE **STOPP ■**, UM DIE AUDIOWIEDERGABE ZU BEENDEN, ANSCHLIESSEND ZEIGT DAS DISPLAY DIE GESAMTANZAHL DER TITEL AN. UND DANN KANN DER BENUTZER DEN REGLER **VORSPRINGEN ►►**/ZURÜCKSPRINGEN **◄◄** DREHEN, UM TITEL AUSZUWÄHLEN.

### ● **TASTE VORSPRINGEN►►/ZURÜCKSPRINGEN ◄◄**

- DREHEN SIE WÄHREND DER CD-WIEDERGABE DEN REGLER **VORSPRINGEN ►►** EINMAL NACH UNTEN, UM DIE NÄCHSTE DATEI WIEDERZUGEBEN. DREHEN UND HALTEN SIE DIE TASTE **VORSPRINGEN ►►** KONTINUIERLICH NACH UNTEN, UM DIE VORWÄRTSAUSWAHL ZU BESCHLEUNIGEN
- DREHEN SIE WÄHREND DER CD-WIEDERGABE DEN **REGLER ZURÜCKSPRINGEN ◄◄** EINMAL NACH OBEN, UM DIE VORHERIGE DATEI WIEDERZUGEBEN. DREHEN UND HALTEN SIE DEN REGLER **ZURÜCKSPRINGEN KONTINUIERLICH ◄◄** NACH OBEN, UM DIE AUSWAHL IN RÜCKWÄRTSRICHTUNG ZU BESCHLEUNIGEN.
-

## ● **ORDNERSUCHE**

DRÜCKEN SIE AUF **ALBUM DOWN** ODER **ALBUM UP**, UM DEN ORDNER IN RÜCKWÄRTS- ODER VORWÄRTSRICHTUNG ZU SUCHEN.

## ● **WIEDERHOLFUNKTION**

DRÜCKEN SIE EINMAL WÄHREND DER AUDIOWIEDERGABE AUF DIE **MODUS**-TASTE, UND EIN EINZIGER TITEL WIRD WIEDERHOLT WIEDERGEGEBEN. DRÜCKEN SIE ERNEUT DIE **MODUS**-TASTE, UND ALLE TITEL AUF DER GESAMTEN CD WERDEN WIEDERGEGEBEN.

## **TITELPROGRAMMIERUNG**

BIS ZU 99 MP3-TITEL & 20 CD-AUDIOFORMAT-TITEL KÖNNEN IN JEDER REIHENFOLGE PROGRAMMIERT UND WIEDERGEGEBEN WERDEN. VERGEWISSERN SIE SICH VOR DER VERWENDUNG, DASS SICH DAS SYSTEM VOR DER PROGRAMMIERUNG IM STOPPMODUS BEFINDET:

1. DRÜCKEN SIE DIE TASTE **FUNKTION** FÜR „CD“ UND IM STOPP-MODUS
2. DRÜCKEN SIE DIE **MODUS**-TASTE, „MEM“ BLINKT AUF DEM LCD-DISPLAY. DES WEITEREN WERDEN DIE PROGRAMM-NR. UND DIE ZIFFERN FÜR DIE ZU PROGRAMMIERENDE TITEL-NR. ANGEZEIGT.
3. WÄHLEN SIE EINEN GEWÜNSCHTEN TITEL DURCH DREHEN DES REGLERS **VORSPRINGEN ►►** ODER **ZURÜCKSPRINGEN ◄◄**. FÜR MP3/WMA-DISC WIRD DURCH DRÜCKEN VON **ALBUM DOWN** ODER **ALBUM UP** IM ORDNER IN RÜCKWÄRTS- ODER VORWÄRTSRICHTUNG GESUCHT.
4. DRÜCKEN SIE DIE **MODUS**-TASTE, UM DEN TITEL IM SPEICHER ZU SPEICHERN.
5. WIEDERHOLEN SIE DIE SCHRITTE 3 UND 4, UM BEI BEDARF WEITERE TITEL IN DEN SPEICHER EINZUGEBEN.
6. WENN ALLE GEWÜNSCHTEN TITEL PROGRAMMIERT WURDEN, DRÜCKEN SIE DIE TASTE **WIEDERGABE/PAUSE ►||** UM DIE TITEL IN DER FESTGELEGTEN REIHENFOLGE WIEDERZUGEBEN.
7. DRÜCKEN SIE DIE TASTE **STOPP ■**, UM DIE WIEDERGABE PROGRAMMIERTER TITEL ZU BEENDEN, DRÜCKEN SIE DIE TASTE **STOPP ■** ERNEUT, UM DIE PROGRAMMIERUNG ABZUBRECHEN.

## **KOPIEREN DER CD**

ÜBER DAS SYSTEM KÖNNEN SIE DEN TITEL VON EINER CD AUF USB ODER SD KOPIEREN, ENTWEDER 1 TITEL, 1 ORDNER ODER ALLE DATEIEN.

### **I) KOPIEREN SIE 1 TITEL**

1. STECKEN SIE DAS USB-SPEICHERMEDIUM ODER DIE SD/MMC-KARTE EIN, DRÜCKEN SIE DIE **CD/USB/SD**-TASTE IM „CD“-MODUS.
2. DRÜCKEN SIE WÄHREND DER WIEDERGABE DES KOPIERTEN TITELS VON DER CD DIE TASTE **REC**, ANSCHLIESSEND BLINKT „ONE“ AUF DEM DISPLAY. DRÜCKEN SIE ZUM BESTÄTIGEN ERNEUT DIE TASTE **REC**.
3. DAS USB- ODER SD-SYMBOL BLINKT AUF DEM DISPLAY. DER KOPIERVORGANG WIRD JETZT DURCHGEFÜHRT.
4. WARTEN SIE NACH ABSCHLUSS DES KOPIERVORGANGS BIS DIE WIEDERGABE AUTOMATISCH ANHÄLT.
5. DAS DISPLAY ZEIGT „END“ AN UND KEHRT ZUM CD-MODUS ZURÜCK.

### **II) KOPIEREN SIE 1 ORDNER (NUR FÜR MP3/WMA-DISC)**

1. STECKEN SIE DAS USB-SPEICHERMEDIUM ODER DIE SD/MMC-KARTE EIN, DAS/DIE IM CD & STOPP-MODUS NACH DEM GERÄTELESEN FESTGELEGT WURDE.
2. DRÜCKEN SIE AUF **ALBUM DOWN** ODER **ALBUM UP**, UM DEN GEWÜNSCHTEN ORDNER ZU SUCHEN.
3. DRÜCKEN SIE DIE **REC**-TASTE, ANSCHLIESSEND BLINKT „ONE“ AUF DEM DISPLAY. DREHEN DER TASTE **VORSPRINGEN ►►/ZURÜCKSPRINGEN ◄◄**, UM „DIR“ AUF DEM DISPLAY AUSZUWÄHLEN. DRÜCKEN SIE ZUM BESTÄTIGEN ERNEUT DIE TASTE **REC**.
4. DAS USB- ODER SD-SYMBOL BLINKT AUF DEM DISPLAY. DER KOPIERVORGANG WIRD JETZT DURCHGEFÜHRT.
5. WENN DAS USB- ODER SD-SYMBOL AUFHÖRT ZU BLINKEN, BEDEUTET DIES, DASS DER ORDNER-KOPIERVORGANG ABGESCHLOSSEN IST.

### **III) KOPIEREN SIE ALLE TITEL**

1. STECKEN SIE DAS USB-SPEICHERMEDIUM ODER DIE SD/MMC-KARTE EIN, DRÜCKEN SIE DIE TASTE **FUNKTION** IM „CD“-MODUS.
2. DRÜCKEN SIE DIE **REC**-TASTE, ANSCHLIESSEND BLINKT „ONE“ AUF DEM DISPLAY. DRÜCKEN SIE DEN REGLER **VORSPRINGEN ►►/ZURÜCKSPRINGEN ◄◄**, UM „ALL“ AUF DEM DISPLAY AUSZUWÄHLEN. DRÜCKEN SIE ZUM BESTÄTIGEN ERNEUT DIE TASTE **REC**.
4. DAS USB- ODER SD-SYMBOL BLINKT AUF DEM DISPLAY. DER KOPIERVORGANG WIRD JETZT DURCHGEFÜHRT.
5. WENN DAS USB- ODER SD-SYMBOL AUFHÖRT ZU BLINKEN, BEDEUTET DIES, DASS DAS LÖSCHEN ALLER TITEL ABGESCHLOSSEN IST.

## **TITELAUFTTEILFUNKTION FÜR USB/SD-AUFNAHME FÜR PLATTENSPIELER/AUX IN**

1) **MANUELLER AUFTTEILUNGSBETRIEBSVORGANG:** WÄHREND DER USB/SD-AUFNAHME BLINKT DAS USB/SD-SYMBOL AUF DEM DISPLAY. WENN EIN NEUER TITEL ANGEFORDERT WIRD, DRÜCKEN SIE DIE **MODUS**-TASTE AM GERÄT ODER AUF DER FERNBEDIENUNG, DAS DISPLAY ZEIGT „TS“ AN, ANSCHLIESSEND UNTERBRICHT DAS GERÄT DIE AUFNAHME VORÜBERGEHEND UND SETZT SIE SPÄTER FORT. EINE NEUE DATEI WURDE AUF DEM USB/SD-GERÄT ERSTELLT UND STELLT DEN NEUEN TITEL DAR.

### 2) **AUTOMATISCHER AUFTTEILUNGSBETRIEBSVORGANG:**

- WÄHLEN SIE VOR DER USB/SD-AUFNAHME EINE AUDIOQUELLE, DRÜCKEN SIE ANSCHLIESSEND DIE **MODUS**-TASTE AM GERÄT ODER AUF DER FERNBEDIENUNG, DAS DISPLAY ZEIGT „T-ON“ AN, WAS BEDEUTET, DASS DIE AUTOMATISCHE AUFTTEILUNGSFUNKTION AKTIVIERT WURDE. STARTEN SIE ANSCHLIESSEND DIE USB/SD-AUFNAHME, DAS GERÄT ERKENNT AUTOMATISCH DEN STUMMEN TEIL ZWISCHEN JEDEM TITEL UND ERSTELLT EINE NEUE DATEI, ZU DER ÜBERGEGANGEN WIRD, UM MIT DER AUFNAHME DES NÄCHSTEN TITELS ZU BEGINNEN.

- FALLS NICHT ERFORDERLICH: DRÜCKEN SIE VOR DER USB/SD-AUFNAHME DIE **MODUS**-TASTE AM GERÄT ODER AUF DER FERNBEDIENUNG, DAS DISPLAY ZEIGT „T-OFF“ AN, WAS BEDEUTET, DASS DIE AUTOMATISCHE AUFTTEILUNG AKTIVIERT WURDE.

- BEACHTEN SIE FÜR DIE AUTOMATISCHE TEILUNG BITTE FOLGENDES: EINIGE SEKUNDEN VOM ANFANG DES NÄCHSTEN TITELS WERDEN MÖGLICHERWEISE NICHT AUFGENOMMEN, DA DAS GERÄT EIN PAAR SEKUNDEN BENÖTIGT, UM EINE NEUE DATEI AUF USB/SD ZU ERSTELLEN; UND ES KANN ZUDEM DER FALL SEIN, DASS EINIGE MUSIKPRODUZENTEN ABSICHTLICH STUMME ABSCHNITTE INNERHALB EINES TITELS HINZUFÜGEN. DAHER IST ES SEHR WAHRSCHEINLICH, DASS DAS GERÄT DIESEN STUMMEN TEIL ALS DIE PAUSE ZWISCHEN DEN TITELN ANSIEHT UND EINEN NEUEN TITEL AUF DER AUFNAHME ERSTELLT.

- HINWEIS ZUR AUTOMATISCHEN AUFTTEILUNG: WÄHREND DER USB/SD-AUFNAHME VON EINEM PLATTENSPIELER, WENN DAS GERÄT EINEN BESTIMMTEN STUMMEN TEIL ERKANNT HAT, HÄLT DER PLATTENSPIELER VORÜBERGEHEND AN. DER PLATTENSPIELER SETZT SEINEN BETRIEB FORT, SOBALD DAS USB/SD-GERÄT MIT DER ERSTELLUNG EINER NEUEN AUFZUNEHMENDEN DATEI BEGONNEN HAT.

## **KOPFHÖRER-BUCHSE & LINE OUT-BUCHSE**

- DIESES SYSTEM KANN MIT KOPFHÖRERN ODER EINEM EXTERNEN VERSTÄRKER/LAUTSPRECHER MIT EINER 3,5 MM-**KOPFHÖRERBUCHSE** ANGESCHLOSSEN WERDEN.

- DIESES SYSTEM KANN MIT EINEM EXTERNEN GERÄT (BSP. VERSTÄRKER UND LAUTSPRECHER) DURCH DIE **LINE-OUT-BUCHSE** AN DER RÜCKWAND ANGESCHLOSSEN WERDEN.

### **STROMSPARFUNKTION:**

Um Strom zu sparen, wenn von einer CD/einem Plattenspieler/AUX IN/USB/SD 10 Minuten lang kein Audiosignal ausgegeben wird, wechselt das Gerät automatisch zum Standby-Modus.

## FERNBEDIENUNG

### BATTERIEINSTALLATION

DER INFRAROTSENDER ERFORDERT FÜR DEN BETRIEB 1 STK. CR2025 LITHIUMBATTERIE

### TASTENBESCHREIBUNG



- 1 **STANDBY:** AUSLÖSER ZWISCHEN DEM STANDBY-MODUS UND BETRIEBSMODUS.
- 2 **PRESET/ALBUM DN:** FÜHREN SIE DIE GLEICHE FUNKTION WIE DIE TASTE „**ALBUM DOWN/PRESET DOWN**“ AM GERÄT DURCH.
- 3 **PRESET/ALBUM UP:** FÜHREN SIE DIE GLEICHE FUNKTION WIE DIE TASTE „**ALBUM UP/PRESET UP**“ AM GERÄT DURCH.
- 4 **TIMER/SLEEP:** FÜHREN SIE DIE GLEICHE FUNKTION WIE DIE TASTE „**SLEEP/TIMER**“ AM GERÄT DURCH.
- 5 **MUTE:** ZUR STUMMSCHALTUNG DER AUDIOWIEDERGABE.
- 6 **OP/CL & SNOOZE:** ÖFFNEN UND SCHLIESSEN SIE DAS CD-FACH; SCHLUMMERFUNKTION FÜR DEN ALARM.
- 7 **REC/DEL:** FÜHREN SIE DIE GLEICHE FUNKTION WIE DIE TASTE „**REC/DEL**“ AM GERÄT DURCH.
- 8 **FM ST.:** WÄHLEN SIE ZWISCHEN FM-STEREO UND MONO-RADIO
- 9 **FUNCT:** WÄHLEN SIE DIE FUNKTION ZWISCHEN CD/USB/SD/PHONO/TUNER/AUX
- 10 **MODE/CLOCK:** FÜHREN SIE DIE GLEICHE FUNKTION WIE DIE TASTE „**MODE/CLOCK**“ AM GERÄT DURCH.
- 11 **▶|| (PLAY/PAUSE):** FÜHREN SIE DIE GLEICHE FUNKTION WIE DIE TASTE „**▶|| PLAY/PAUSE**“ AM GERÄT DURCH.
- 12 **■ (STOP)/BAND:** FÜHREN SIE DIE GLEICHE FUNKTION WIE DIE TASTE „**■ STOP/BAND**“ AM GERÄT DURCH.
- 13 **◀◀ (SKIP DOWN):** FÜHREN SIE DIE GLEICHE FUNKTION WIE DER REGLER „**◀◀ SKIP DOWN**“ AM GERÄT DURCH. AUSSERDEM KANN ER FÜR DIE RADIOFREQUENZSUCHE WÄHREND DES TUNER-MODUS VERWENDET WERDEN.
- 14 **▶▶ (SKIP UP):** FÜHREN SIE DIE GLEICHE FUNKTION WIE DER REGLER „**▶▶ SKIP UP**“ AM GERÄT DURCH. AUSSERDEM KANN ER FÜR DIE RADIOFREQUENZSUCHE WÄHREND DES TUNER-MODUS VERWENDET WERDEN.
- 15 **VOLUME +/- :** REGELN SIE DEN LAUTSTÄRKEPEGEL.

# RICATECH®

*Yesterday's feeling, Today's technology*

**Tocadiscos Retro todo en 1 RMC90**

**Ibiza**



## **MANUAL DE INSTRUCCIONES**

*LEA DETENIDAMENTE ESTE MANUAL DE INSTRUCCIONES ANTES DEL USO*

## CARACTERÍSTICAS DEL PRODUCTO

- TOCADISCOS SELECCIONABLE DE 33/45/78 RPM
- TOCADISCOS CON PARADA AUTOMÁTICA/MANUAL
- SISTEMA DE ACCIONAMIENTO DE LA BANDA
- REPRODUCTOR DE CD/MP3 PROGRAMABLE
- CODIFICACIÓN USB/SD DIRECTA PARA CD, TOCADISCOS, RADIO FM Y ENTRADA AUXILIAR
- ENTRADA AUXILIAR PARA LA CONEXIÓN A OTRO DISPOSITIVO (P. EJ., REPRODUCTOR DE CD Y MP3)
- RANURA USB/SD PARA LA REPRODUCCIÓN MP3
- RADIO PLL CON PREAJUSTE DE 20 EMISORAS AM Y 30 EMISORAS FM
- ALARMA DEL RELOJ
- TEMPORIZADOR PARA ACTIVACIÓN Y DESACTIVACIÓN
- PANTALLA DE CD CON LUZ DE FONDO AZUL
- SALIDA DE LÍNEA RCA
- ALTAVOZ ESTÉREO INCORPORADO
- ADAPTADOR DE 45 RPM Y MANDO A DISTANCIA

## UBICACIÓN DE LOS CONTROLES

- 1) ALTAVOZ
- 2) CD/USB/SD
- 3) RECEPTOR DEL MANDO A DISTANCIA
- 4) INDICADOR DE MODO DE ESPERA
- 5) FONOGRAFICO
- 6) SINTONIZADOR/BANDA
- 7) AUXILIAR
- 8) TEMPORIZADOR/REPOSO
- 9) ABRIR/CERRAR
- 10) ALTAVOZ
- 11) CONTROL DE ALIMENTACIÓN/VOLUMEN
- 12) CONECTOR PARA AURICULARES
- 13) GRABACIÓN/ELIMINACIÓN
- 14) MODO/RELOJ
- 15) RANURA USB
- 16) BOTÓN DE REPRODUCCIÓN/PAUSA **▶||** Y SINTONIZADOR
- 17) PARADA **■**
- 18) RANURA SD
- 19) AVANZAR ÁLBUM/PREAJUSTE
- 20) RETROCEDER ÁLBUM/PREAJUSTE
- 21) BANDEJA DE CD
- 22) CONECTOR DE ENTRADA AUXILIAR
- 23) SINTONIZACIÓN/AVANZAR **▶▶▶** Y RETROCEDER **◀◀◀**
- 24) CUBIERTA ANTIPOLVO
- 25) ANTENA DE CABLE FM
- 26) CONECTOR DE SALIDA DE LÍNEA
- 27) CABLE DE ALIMENTACIÓN DE CA
- 28) CONECTOR DE SALIDA DE LÍNEA
- 29) ADAPTADOR DE 45 RPM
- 30) PALANCA DE ELEVACIÓN (PARA LA REPRODUCCIÓN/PAUSA DE DISCOS)
- 31) BOTÓN DE ACTIVACIÓN/DESACTIVACIÓN DE PARADA AUTOMÁTICA
- 32) SELECTOR DE VELOCIDADES DE 33/45/78 RPM
- 33) BRAZO FONOCAPTOR

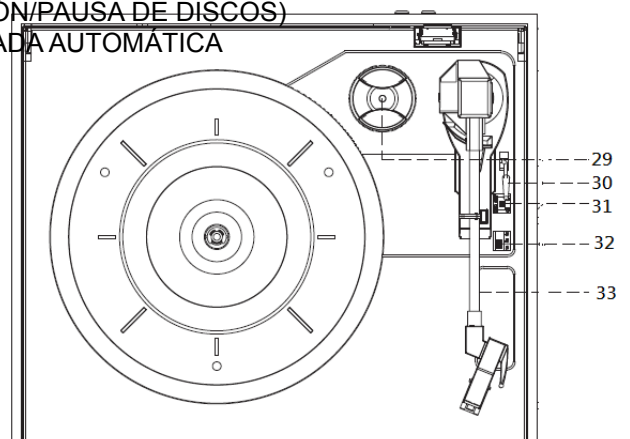
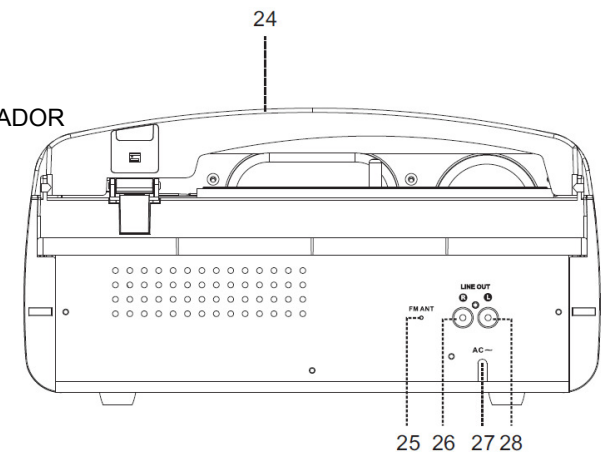
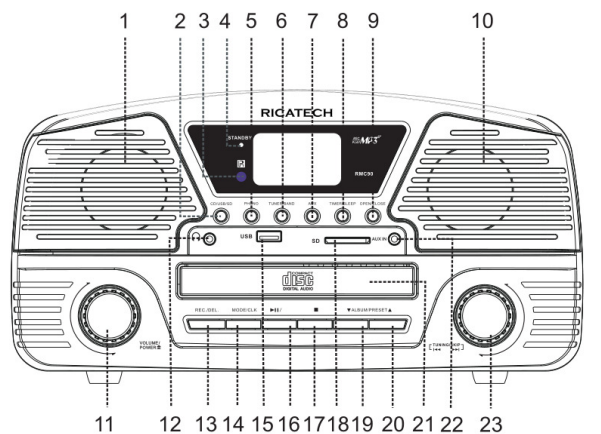

### PRECAUCIÓN:

UTILIZAR LOS CONTROLES O AJUSTES O LOS PROCEDIMIENTOS DE MODO DISTINTO AL AQUÍ ESPECIFICADO PUEDE CAUSAR UNA EXPOSICIÓN PELIGROSA A LA RADIACIÓN. ESTA UNIDAD DEBE SER AJUSTADA Y REPARADA ÚNICAMENTE POR EL PERSONAL DE SERVICIO CUALIFICADO.

### ADVERTENCIA:

- EL APARATO NO DEBE ESTAR EXPUESTO A GOTEOS NI SALPICADURAS Y NO DEBEN COLOCARSE OBJETOS QUE CONTENGAN LÍQUIDOS, COMO POR EJEMPLO JARRONES, SOBRE EL MISMO.
- LAS BATERÍAS (PACK DE BATERÍAS O BATERÍAS INSTALADAS) NO DEBEN EXPONERSE A FUENTES DE CALOR EXCESIVO, COMO POR EJEMPLO, A LA LUZ DIRECTA DEL SOL, AL FUEGO, ETC.
- LAS CLAVIJAS DE ALIMENTACIÓN O LOS ACOPLADORES DEL APARATO SE UTILIZAN COMO MODO DE DESCONEXIÓN DEL DISPOSITIVO, Y EL DISPOSITIVO DESCONECTADO DEBE PERMANECER LISTO PARA SU USO.

## PRECAUCIONES DE USO

---

### INSTALACIÓN

- DESEMBALE TODAS LAS PIEZAS Y RETIRE EL MATERIAL DE PROTECCIÓN.
- NO CONECTE LA UNIDAD A LA RED ELÉCTRICA ANTES DE COMPROBAR EL VOLTAJE DE LA RED NI ANTES DE REALIZAR EL RESTO DE CONEXIONES.
- NO CUBRA LAS REJILLAS DE VENTILACIÓN Y ASEGÚRESE DE QUE EXISTA UN ESPACIO DE VARIOS CENTÍMETROS ALREDEDOR DE LA UNIDAD PARA SU VENTILACIÓN.

### CONEXIÓN

---

1. CONECTE EL **CABLE DE ALIMENTACIÓN DE CA** A UNA TOMA DE CORRIENTE DE CA
2. PULSE EL **CONTROL DE ALIMENTACIÓN** PARA ACTIVAR LA UNIDAD, **EL INDICADOR DEL MODO DE ESPERA** SE APAGARÁ. SI LA LUZ DE FONDO DE LA PANTALLA LCD SE ENCIENDE, QUIERE DECIR QUE EL SUMINISTRO DE ALIMENTACIÓN ES NORMAL Y QUE SU SISTEMA ESTÁ LISTO PARA EL USO.

### AJUSTE DEL RELOJ

---

- 1 SI EL **INDICADOR DEL MODO DE ESPERA** SE ILUMINA, LA UNIDAD SE ENCUENTRA EN EL MODO DE ESPERA.
- 2 DURANTE EL MODO DE ESPERA, SELECCIONE ENTRE EL MODO 12H O 24H: MANTENGA PULSADO EL **BOTÓN DE MODO** DURANTE 3-5 SEGUNDOS. 12H/24H PARPADEARÁN. GIRE EL CONTROL **AVANZAR** O **RETROCEDER** PARA SELECCIONAR EL MODO 12H/24H. VUELVA A PULSAR EL **BOTÓN DE MODO** PARA CONFIRMAR.
- 3 AJUSTE DE LA HORA: GIRE EL CONTROL **AVANZAR** O **RETROCEDER** PARA SELECCIONAR LA HORA CORRECTA, A CONTINUACIÓN VUELVA A PULSAR EL **BOTÓN DE MODO** PARA CONFIRMAR.
- 4 AJUSTE DE LOS MINUTOS: DESPUÉS DE COMPLETAR EL PASO 3, GIRE EL CONTROL **AVANZAR** O **RETROCEDER** PARA SELECCIONAR LOS MINUTOS CORRECTOS, A CONTINUACIÓN VUELVA A PULSAR EL **BOTÓN DE MODO** PARA CONFIRMAR.

### AJUSTE DE LA ALARMA

1. DURANTE EL MODO DE ESPERA, MANTENGA PULSADO EL **BOTÓN DEL TEMPORIZADOR** DURANTE 3-5 SEGUNDOS. LA SECUENCIA DE AJUSTE DE LA ALARMA ES “HORA DE ALARMA ACTIVADA > HORA DE ALARMA DESACTIVADA > MODO DE ALARMA > VOLUMEN DE ALARMA”.
2. AJUSTE DE LA HORA DE ALARMA ACTIVADA: “ACT” APARECERÁ EN LA PANTALLA
  - i. AJUSTE DE LA HORA: GIRE EL CONTROL **AVANZAR** O **RETROCEDER** PARA SELECCIONAR LA HORA CORRECTA, A CONTINUACIÓN VUELVA A PULSAR EL **BOTÓN DEL TEMPORIZADOR** PARA CONFIRMAR.
  - ii. AJUSTE DE LOS MINUTOS: GIRE EL CONTROL **AVANZAR** O **RETROCEDER** PARA SELECCIONAR LOS MINUTOS CORRECTOS, A CONTINUACIÓN VUELVA A PULSAR EL **BOTÓN DEL TEMPORIZADOR** PARA CONFIRMAR.
3. AJUSTE DE LA HORA DE ALARMA DESACTIVADA: “DES” APARECERÁ EN LA PANTALLA:
  - i. AJUSTE DE LA HORA: GIRE EL CONTROL **AVANZAR** O **RETROCEDER** PARA SELECCIONAR LA HORA CORRECTA, A CONTINUACIÓN VUELVA A PULSAR EL **BOTÓN DEL TEMPORIZADOR** PARA CONFIRMAR.
  - ii. AJUSTE DE LOS MINUTOS: GIRE EL CONTROL **AVANZAR** O **RETROCEDER** PARA

SELECCIONAR LOS MINUTOS CORRECTOS, A CONTINUACIÓN VUELVA A PULSAR EL **BOTÓN DEL TEMPORIZADOR** PARA CONFIRMAR.

4. AJUSTE DEL MODO DE ALARMA: “SINTONÍA” SE ILUMINARÁ EN LA PANTALLA:
  - i. GIRE EL CONTROL **AVANZAR** O **RETROCEDER** PARA SELECCIONAR EL MODO DE LA ALARMA.
  - ii. LA SECUENCIA ES SINTONÍA > CD > USB > SD, VUELVA A PULSAR EL **BOTÓN DEL TEMPORIZADOR** PARA CONFIRMAR.
5. AJUSTE DEL VOLUMEN DE ALARMA: “V -” SE ILUMINARÁ EN LA PANTALLA:
  - i. GIRE EL CONTROL **AVANZAR** O **RETROCEDER** PARA SELECCIONAR EL VOLUMEN DE LA ALARMA, VUELVA A PULSAR EL **BOTÓN DEL TEMPORIZADOR** PARA CONFIRMAR.
6. EL AJUSTE DE LA ALARMA HA FINALIZADO, LA PANTALLA VOLVERÁ A MOSTRAR EL AJUSTE PARA LA COMPROBACIÓN DEL USUARIO
7. EL ICONO “RELOJ” PARPADEA CUANDO LA ALARMA ESTÁ ACTIVA. EL ICONO “RELOJ” SE ILUMINA CUANDO EL AJUSTE DE LA ALARMA SE HA ALMACENADO PERO AÚN NO ESTÁ ACTIVA.
8. CANCELAR LA ALARMA: DURANTE EL MODO DE ESPERA, CUANDO EL ICONO “RELOJ” ESTÉ ENCENDIDO, PULSE EL **BOTÓN DEL TEMPORIZADOR**. EL ICONO “RELOJ” SE APAGARÁ.

#### **FUNCIÓN DE REPETICIÓN DE ALARMA**

PULSE EL BOTÓN “REPETICIÓN DE ALARMA” DEL MANDO A DISTANCIA CUANDO LA ALARMA SE ACTIVE PARA SILENCIAR LA ALARMA DURANTE 10 MINUTOS. TRANSCURRIDO EL INTERVALO DE REPETICIÓN DE LA ALARMA DE 9-10 MINUTOS, LA ALARMA VOLVERÁ A ACTIVARSE. LA REPETICIÓN DE LA ALARMA PUEDE USARSE REPETIDAMENTE DURANTE EL INTERVALO DE ALARMA ACTIVA DE 1 HORA.

#### **FUNCIÓN DE TEMPORIZADOR**

1. PULSE EL **CONTROL DE ALIMENTACIÓN** HASTA QUE EL **INDICADOR DE MODO DE ESPERA** SE APAGUE. LA UNIDAD CAMBIARÁ DEL MODO DE ESPERA AL MODO OPERATIVO.
2. CUANDO LA UNIDAD ESTÉ ACTIVADA, PULSE REPETIDAMENTE EL BOTÓN **REPOSO** PARA SELECCIONAR LOS MINUTOS DEL PERÍODO DE REPOSO ENTRE 90 > 80 > 70.....> 10 DESACTIVADO.
3. EL AJUSTE DEL PERÍODO DE REPOSO SE HA ALMACENADO SI EL ICONO “REPOSO” SE ENCIENDE EN LA PANTALLA.
4. UNA VEZ TRANSCURRIDOS LOS MINUTOS DEL PERÍODO DE REPOSO, LA UNIDAD ENTRARÁ AUTOMÁTICAMENTE EN EL MODO DE ESPERA.

### **ESCUCHAR LA RADIO**

---

#### **SINTONIZACIÓN DE LA RADIO**

1. PULSE EL **BOTÓN DE SINTONIZADOR** PARA ACTIVAR EL MODO “SINTONÍA”.
2. SELECCIONE LA EMISORA DE RADIO DESEADA CON EL **BOTÓN DEL SINTONIZADOR** DE LA RADIO (AM O FM) NUEVAMENTE.
3. SINTONICE LA EMISORA DESEADA GIRANDO EL **CONTROL DE SINTONIZACIÓN** HACIA ARRIBA O HACIA ATRÁS DURANTE 1-2 SEGUNDOS Y, A CONTINUACIÓN, SUÉLTELO.
4. LA UNIDAD COMENZARÁ LA BÚSQUEDA AUTOMÁTICAMENTE Y SE DETENDRÁ CUANDO ENCUENTRE UNA EMISORA DE RADIO.

#### **PREAJUSTE MANUAL DE LAS EMISORAS DE RADIO**

1. CUANDO ENCUENTRE LA EMISORA DE RADIO DESEADA, PULSE EL BOTÓN **MODO**. EL NÚMERO DE PROGRAMA PARPADEARÁ.
2. PULSE **AVANZAR PREAJUSTE** O **RETROCEDER PREAJUSTE** PARA SELECCIONAR EL NÚMERO DE PROGRAMA EN EL QUE ALMACENARÁ LA EMISORA DE RADIO DESEADA.
3. VUELVA A PULSAR EL BOTÓN **MODO** PARA CONFIRMAR. EL NÚMERO DE PROGRAMA DEJARÁ DE PARPADEAR.
4. REPITA EL PASO 2 Y 3 HASTA QUE HAYA ENCONTRADO Y ALMACENADO TODAS LAS EMISORAS DE RADIO DESEADAS
5. PULSE **AVANZAR PREAJUSTE** O **RETROCEDER PREAJUSTE** PARA SELECCIONAR LAS EMISORAS DE RADIO PREAJUSTADAS.
6. EL NÚMERO DE EMISORAS ENCONTRADAS Y ALMACENADAS DEPENDE DE LA RECEPCIÓN DE LAS DISTINTAS REGIONES Y PAÍSES.

#### **PREAJUSTE AUTOMÁTICO DE LAS EMISORAS DE RADIO**

1. EN EL MODO DE RADIO, PULSE EL BOTÓN **BUSCAR**. LA UNIDAD COMENZARÁ A BUSCAR AUTOMÁTICAMENTE LA FRECUENCIA DE RADIO. CUANDO ENCUENTRE UNA SEÑAL CLARA, ALMACENARÁ AUTOMÁTICAMENTE LA EMISORA DE RADIO, COMENZANDO DESDE EL NÚMERO DE

- PROGRAMA 1.
- EL NÚMERO DE EMISORAS ENCONTRADAS Y ALMACENADAS DEPENDE DE LA RECEPCIÓN DE LAS DISTINTAS REGIONES Y PAÍSES.

### RECEPCIÓN DE FM Y FM ESTÉREO

- PULSE EL BOTÓN “FM EST.” EN EL MANDO A DISTANCIA PARA SELECCIONAR EL MODO FM MONO O FM ESTÉREO. SI LA SEÑAL ESTÉREO ES DÉBIL. ES PREFERIBLE RECIBIR EL PROGRAMA EN MONO.
- EL ICONO “EST” SE ENCENDERÁ EN LA PANTALLA PARA INDICAR QUE SE ESTÁ RECIBIENDO EN EL MODO FM ESTÉREO.

### CONSEJOS PARA LOGRAR UNA MEJOR RECEPCIÓN

- AM: EXISTE UNA ANTENA DE BARRA AM INTEGRADA. SI LA RECEPCIÓN AM ES DÉBIL, GIRAR LIGERAMENTE O REUBICAR LA UNIDAD NORMALMENTE MEJORA LA RECEPCIÓN DE AM.
- FM: EL RECEPTOR POSEE UNA ANTENA POR CABLE FM INTEGRADA COLGADA DEL ALOJAMIENTO TRASERO. ESTE CABLE DEBE SER TOTALMENTE DESEENROLLADO Y EXTENDIDO PARA LOGRAR LA MEJOR RECEPCIÓN.

### CODIFICACIÓN DE RADIO FM Y FM ESTÉREO

- PULSE EL **BOTÓN DEL SINTONIZADOR** PARA ACTIVAR EL MODO “SINTONÍA” Y SELECCIONE LA BANDA DESEADA CON EL **BOTÓN DE BANDA** (AM O FM).
- INTRODUCIR DISPOSITIVOS DE MEMORIA (UNIDAD USB, TARJETA SD O MMC)
- PULSE EL BOTÓN **GRABAR**. LA LECTURA DEL DISPOSITIVO DE MEMORIA LLEVARÁ DE 3 A 5 SEGUNDOS. LOS ICONOS USB O SD COMENZARÁN A PARPADEAR.
- GIRE EL CONTROL **AVANZAR** **▶▶** O **RETROCEDER** **◀◀** PARA SELECCIONAR EL MODO DESEADO (USB O SD) PARA LA CODIFICACIÓN. A CONTINUACIÓN VUELVA A PULSAR EL BOTÓN **GRABAR** PARA CONFIRMAR. Y EL SISTEMA COMENZARÁ EL MODO DE CODIFICACIÓN EN UNOS SEGUNDOS.
- SI SOLAMENTE ESTÁ INTRODUCIDA LA UNIDAD USB, O LA TARJETA SD O MMC, PUEDE OMITIRSE EL PASO 4.
- EL ICONO USB O SD PARPADEARÁ EN LA PANTALLA DURANTE LA CODIFICACIÓN.
- PARA FINALIZAR LA CODIFICACIÓN, PULSE EL **BOTÓN DE** **■** PARADA Y LA PANTALLA MOSTRARÁ “FIN” Y REGRESARÁ AL MODO “SINTONIZADOR”.

### OBSERVACIONES:-

- LA VELOCIDAD DE GRABACIÓN ES DE 1:1 Y ESTÁ EN CONFORMIDAD CON EL TIEMPO DE REPRODUCCIÓN REAL DE LA RADIO FM O FM EST
- EL FORMATO DE GRABACIÓN ESTÁ PREAJUSTADO EN – TASA DE BIT MP3: 128 KBPS
- DURANTE LA CODIFICACIÓN DE RADIO FM Y FM ESTÉREO, LA FRECUENCIA DE LA RADIO QUEDA FIJADA Y NO PUEDE SINTONIZARSE

## FONOGRÁFICO Y CODIFICACIÓN

### ATENCIÓN:

- RETIRE EL PROTECTOR DE LA AGUJA.
- ASEGÚRESE DE QUE EL BRAZO FONOCAPTOR ESTÉ DESCONECTADO DEL SOPORTE ANTES DEL USO Y VUELVA A FIJARLO POSTERIORMENTE.

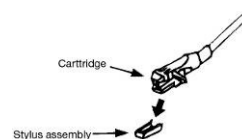

- PULSE EL BOTÓN **FUNCIÓN** PARA SELECCIONAR “FON” EN LA PANTALLA.
- AJUSTE EL **SELECTOR DE VELOCIDAD** EN LA POSICIÓN CORRECTA EN FUNCIÓN DEL DISCO A REPRODUCIR.
- COLOQUE EL DISCO EN EL PLATO Y, SI FUESE NECESARIO, USE EL ADAPTADOR DE 45 RPM.
- PRESIONE LA **PALANCA DE ELEVACIÓN** HACIA ARRIBA PARA ELEVAR EL BRAZO FONOCAPTOR DEL SOPORTE Y, A CONTINUACIÓN, MUÉVALO LENTAMENTE HACIA EL LADO DEL DISCO. EL PLATO COMENZARÁ A GIRAR.
- DESCIENDA LA **PALANCA DE ELEVACIÓN** PARA BAJAR EL BRAZO FONOCAPTOR Y TOQUE DELICADAMENTE EL DISCO. COMENZARÁ LA REPRODUCCIÓN FONOGRAFICA.
- PRESIONE LA **PALANCA DE ELEVACIÓN** HACIA ARRIBA PARA ELEVAR EL BRAZO FONOCAPTOR DEL SOPORTE. EL PLATO SEGUIRÁ GIRANDO PERO LA REPRODUCCIÓN FONOGRAFICA SE DETENDRÁ. PARA CONTINUAR LA REPRODUCCIÓN, EL USUARIO DEBE DESCENDER LA **PALANCA DE ELEVACIÓN**.
- AJUSTE EL VOLUMEN AL NIVEL DESEADO.
- AL FINAL DEL DISCO, EL PLATO DEJARÁ DE GIRAR AUTOMÁTICAMENTE. PRESIONE LA **PALANCA DE ELEVACIÓN** HACIA ARRIBA PARA ELEVAR EL BRAZO FONOCAPTOR Y MUÉVALO HACIA EL SOPORTE Y, A CONTINUACIÓN, DESCienda LA **PALANCA DE ELEVACIÓN**.
- PARA DETENER MANUALMENTE, ELEVE EL BRAZO FONOCAPTOR DEL DISCO Y COLÓQUELO EN SU

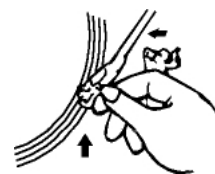

SOPORTE.

**OBSERVACIONES:** EN ALGUNOS TIPOS DE DISCOS LA ZONA DE PARADA AUTOMÁTICA NO ESTÁ EN EL AJUSTE DE LA UNIDAD, POR LO QUE SE DETENDRÁ ANTES DE LLEGAR A LA ÚLTIMA PISTA. EN DICHO CASO, AJUSTE EL **INTERRUPTOR DE PARADA AUTOMÁTICA** EN LA POSICIÓN “DESACTIVADO”. SE REPRODUCIRÁ TODO EL DISCO PERO NO SE DETENDRÁ AUTOMÁTICAMENTE (DESACTIVE LA UNIDAD CON EL BOTÓN DE ALIMENTACIÓN O VUELVA A AJUSTAR EL **INTERRUPTOR DE PARADA AUTOMÁTICA** EN LA POSICIÓN “ACTIVADO” PARA DETENER EL GIRO DEL PLATO). A CONTINUACIÓN VUELVA A COLOCAR EL BRAZO FONOCAPTOR EN EL SOPORTE.

### **CODIFICACIÓN FONOGRAFICA**

1. PULSE EL BOTÓN **FONOGRÁFICO** PARA ACTIVAR “FONO” EN LA PANTALLA Y, A CONTINUACIÓN, INTRODUZCA EL DISPOSITIVO DE MEMORIA (UNIDAD USB, TARJETA SD O MMC).
2. PULSE EL BOTÓN **GRABAR**. LA LECTURA DEL DISPOSITIVO DE MEMORIA LLEVARÁ DE 3 A 5 SEGUNDOS. LOS ICONOS USB O SD COMENZARÁN A PARPADEAR.
3. GIRE EL CONTROL **AVANZAR ►►** O **RETROCEDER ◄◄** PARA SELECCIONAR EL MODO DESEADO (USB O SD) PARA LA CODIFICACIÓN. A CONTINUACIÓN VUELVA A PULSAR EL BOTÓN **GRABAR** PARA CONFIRMAR. Y EL SISTEMA COMENZARÁ EL MODO DE CODIFICACIÓN EN UNOS SEGUNDOS.
4. SI SOLAMENTE ESTÁ INTRODUCIDA LA UNIDAD USB O LA TARJETA SD/MMC, PUEDE OMITIRSE EL PASO 3.
5. EL ICONO USB O SD PARPADEARÁ EN LA PANTALLA DURANTE LA CODIFICACIÓN.
5. PARA FINALIZAR LA CODIFICACIÓN, PULSE **EL BOTÓN DE ■** PARADA Y LA PANTALLA MOSTRARÁ “FIN” Y REGRESARÁ AL MODO FONOGRAFICO.

### **OBSERVACIONES:-**

- LA VELOCIDAD DE GRABACIÓN ES DE 1:1 Y ESTÁ EN CONFORMIDAD CON EL TIEMPO DE REPRODUCCIÓN REAL DEL FONOGRAFICO
- EL FORMATO DE GRABACIÓN ESTÁ PREAJUSTADO EN – TASA DE BIT MP3: 128 KBPS

## **CONECTOR DE ENTRADA AUXILIAR Y CODIFICACIÓN**

PULSE EL **BOTÓN AUXILIAR** PARA ENCENDER “AUX” EN LA PANTALLA Y, A CONTINUACIÓN, CONECTE EL DISPOSITIVO DE AUDIO EXTERNO (COMO POR EJEMPLO UN REPRODUCTOR DE CD) EN EL **CONECTOR DE ENTRADA AUXILIAR**. LA SEÑAL DE AUDIO DEL DISPOSITIVO EXTERNO PUEDE REPRODUCIRSE A TRAVÉS DEL SISTEMA.

### **CODIFICACIÓN DE LA ENTRADA AUXILIAR**

1. PULSE EL BOTÓN **FUNCIÓN** PARA SELECCIONAR “AUX” EN LA PANTALLA Y, A CONTINUACIÓN, INTRODUZCA EL DISPOSITIVO DE MEMORIA (UNIDAD USB, TARJETA SD O MMC)
2. PULSE EL BOTÓN **GRABAR**. LA LECTURA DEL DISPOSITIVO DE MEMORIA LLEVARÁ DE 3 A 5 SEGUNDOS. LOS ICONOS USB O SD COMENZARÁN A PARPADEAR.
3. GIRE EL CONTROL **AVANZAR ►►** O **RETROCEDER ◄◄** PARA SELECCIONAR EL MODO DESEADO (USB O SD) PARA LA CODIFICACIÓN. A CONTINUACIÓN VUELVA A PULSAR EL BOTÓN **GRABAR** PARA CONFIRMAR. Y EL SISTEMA COMENZARÁ EL MODO DE CODIFICACIÓN EN UNOS SEGUNDOS.
4. SI SOLAMENTE ESTÁ INTRODUCIDA LA UNIDAD USB O LA TARJETA SD/MMC, PUEDE OMITIRSE EL PASO 3.
5. EL ICONO USB O SD PARPADEARÁ EN LA PANTALLA DURANTE LA CODIFICACIÓN.
6. PARA FINALIZAR LA CODIFICACIÓN, PULSE EL **BOTÓN DE ■** PARADA Y LA PANTALLA MOSTRARÁ “FIN” Y REGRESARÁ AL MODO “AUX”.

### **OBSERVACIONES:-**

- LA VELOCIDAD DE GRABACIÓN ES DE 1:1 Y ESTÁ EN CONFORMIDAD CON EL TIEMPO DE REPRODUCCIÓN REAL DEL DISPOSITIVO DE AUDIO EXTERNO.
- EL FORMATO DE GRABACIÓN ESTÁ PREAJUSTADO EN – TASA DE BIT MP3: 128 KBPS

## **REPRODUCCIÓN DE UNA CANCIÓN MP3/WMA MEDIANTE EL MEDIO DE ALMACENAMIENTO USB O LA TARJETA DE MEMORIA**

### **CONECTANDO**

EL SISTEMA ES CAPAZ DE DECODIFICAR Y REPRODUCIR TODOS LOS ARCHIVOS MP3/WMA QUE ESTÉN ALMACENADOS EN EL MEDIO DE MEMORIA CON UN PUERTO DE CONEXIÓN USB O UNA TARJETA DE MEMORIA SD/MMC.

1. CONECTE LA CLAVIJA USB ORIENTADA HACIA ARRIBA Y ASEGÚRESE DE QUE PENETRA COMPLETAMENTE, O INTRODUZCA LA TARJETA DE MEMORIA EN LA DIRECCIÓN DE LA FLECHA, TAL Y COMO SE MUESTRA EN LA ETIQUETA DE LA PARTE INFERIOR DE LA CUBIERTA DE LA RANURA DE LA TARJETA DE MEMORIA. INTRODUZCA EL MEDIO EN LÍNEA RECTA, SIN DOBLARLO.
2. SI CONECTA EL USB BOCA ABAJO O DEL REVÉS PODRÍA DAÑAR EL SISTEMA DE AUDIO O EL MEDIO DE ALMACENAMIENTO (UNIDAD USB, TARJETA SD/MMC). COMPRUEBE Y ASEGÚRESE DE QUE INTRODUCE EL MEDIO EN LA DIRECCIÓN CORRECTA ANTES DE LA CONEXIÓN.
3. PULSE EL BOTÓN **CD/USB/SD** PARA SELECCIONAR “USB” O “TARJETA” EN LA PANTALLA Y, A CONTINUACIÓN, INTRODUZCA EL DISPOSITIVO DE MEMORIA (UNIDAD USB, TARJETA SD O MMC).
4. EL SISTEMA COMENZARÁ AUTOMÁTICAMENTE LA LECTURA DEL MEDIO DE ALMACENAMIENTO DESPUÉS DE LA SELECCIÓN DE LA FUNCIÓN, Y LA PANTALLA MOSTRARÁ EL NÚMERO TOTAL DE ARCHIVOS MP3/WMA (P. EJ., 016).
5. A CONTINUACIÓN, EL SISTEMA COMENZARÁ AUTOMÁTICAMENTE LA REPRODUCCIÓN DE AUDIO DESDE EL DISPOSITIVO DESEADO (USB O SD/MMC).

### ● **BOTÓN REPRODUCCIÓN/PAUSA ▶||**

- PULSE UNA VEZ EL BOTÓN “**REPRODUCCIÓN/PAUSA**” ▶|| PARA DETENER LA REPRODUCCIÓN, VUELVA A PULSARLO PARA CONTINUAR.

### ● **BOTÓN DE PARADA ■**

- PULSE EL BOTÓN DE **PARADA** ■ PARA FINALIZAR LA REPRODUCCIÓN DE AUDIO. LA PANTALLA MOSTRARÁ EL NÚMERO TOTAL DE ARCHIVOS MP3/WMA. A CONTINUACIÓN, GIRE EL CONTROL “**AVANZAR**” ▶|| O “**RETROCEDER**” ◀◀ PARA AVANZAR O RETROCEDER UN ARCHIVO.

### ● **BOTÓN AVANZAR▶||/RETROCEDER ◀◀**

- DURANTE LA REPRODUCCIÓN MP3/WMA, GIRE UNA VEZ EL **CONTROL** ▶|| AVANZAR HACIA ABAJO PARA REPRODUCIR EL SIGUIENTE ARCHIVO. GIRE Y MANTENGA EL BOTÓN **AVANZAR** ▶|| HACIA ABAJO PARA AVANZAR CONTINUAMENTE.
- DURANTE LA REPRODUCCIÓN MP3/WMA, GIRE UNA VEZ EL **CONTROL RETROCEDER** ◀◀ PARA REPRODUCIR EL ARCHIVO ANTERIOR. GIRE Y MANTENGA EL **CONTROL RETROCEDER** ◀◀ HACIA ARRIBA PARA RETROCEDER CONTINUAMENTE.

### ● **BÚSQUEDA DE CARPETAS**

- PULSE **RETROCEDER ÁLBUM** O **AVANZAR ÁLBUM** PARA BUSCAR CARPETAS HACIA ATRÁS O HACIA DELANTE.

### ● **FUNCIÓN DE REPETICIÓN**

DURANTE LA REPRODUCCIÓN DEL AUDIO, PULSE UNA VEZ EL BOTÓN **MODO** PARA REPRODUCIR REPETIDAMENTE UNA PISTA. VUELVA A PULSAR EL BOTÓN **MODO** PARA REPETIR LA REPRODUCCIÓN DE TODAS LAS PISTAS DE LA UNIDAD USB O TARJETA SD/MMC.

### **OBSERVACIONES**

- SI CONECTA EL SISTEMA A UN REPRODUCTOR MP3 MEDIANTE LA TOMA USB, DEBIDO A LAS VARIACIONES DEL FORMATO DE CODIFICACIÓN MP3, ALGUNOS REPRODUCTORES MP3 PODRÍAN NO SER CAPACES DE REPRODUCIR MEDIANTE LA CLAVIJA USB. ESTO NO ES SIGNIFICATIVO DE UNA AVERÍA EN EL SISTEMA.
- EXISTEN NUMEROSOS FABRICANTES DE DISPOSITIVOS USB Y SD. LAS SOLUCIONES Y FORMATOS VARIAN ENTRE SÍ. POR LO TANTO, NO SE GARANTIZA QUE ESTA UNIDAD SEA COMPATIBLE CON TODOS LOS DISPOSITIVOS USB Y SD DE CADA MARCA.
- LA TARJETA SD ES COMPATIBLE HASTA 8 GB

### **PROGRAMACIÓN DE PISTAS**

SE PUEDEN PROGRAMAR HASTA UN MÁXIMO DE 99 PISTAS PARA ARCHIVOS MP3/WMA Y REPRODUCIRLAS EN CUALQUIER ORDEN. ANTES DEL USO, ASEGÚRESE DE QUE EL SISTEMA SE ENCUENTRA EN EL MODO PARADA ANTES DE REALIZAR LA PROGRAMACIÓN:

1. AJUSTE EN LA FUNCIÓN “USB” O “SD”, A CONTINUACIÓN PULSE EL BOTÓN DE **PARADA**.
2. PULSE EL BOTÓN **MODO**, “MEM” APARECERÁ PARPADEANDO EN LA PANTALLA LCD. ADEMÁS, INDICARÁ EL NÚM. DE PROGRAMA Y LOS DÍGITOS DEL NÚM. DE PISTA A PROGRAMAR.
3. SELECCIONE LA PISTA DESEADA GIRANDO EL CONTROL **AVANZAR** ►► O **RETROCEDER** ◄◄. SI ES NECESARIO SELECCIONAR UNA CARPETA, PULSE **RETROCEDER ÁLBUM** O **AVANZAR ÁLBUM** PARA BUSCAR CARPETAS ANTERIORES O POSTERIORES.
4. PULSE EL BOTÓN **MODO** PARA CONFIRMAR Y ALMACENAR LA PISTA EN LA MEMORIA.
5. SI FUESE NECESARIO, REPITA LOS PASOS 3 Y 4 PARA AGREGAR PISTAS ADICIONALES EN LA MEMORIA.
6. UNA VEZ PROGRAMADAS TODAS LAS PISTAS DESEADAS, PULSE EL BOTÓN “**REPRODUCCIÓN/PAUSA**” ►|| PARA REPRODUCIR LAS PISTAS EN EL ORDEN ASIGNADO.
7. PULSE EL **BOTÓN DE** ■ PARADA PARA DETENER LA REPRODUCCIÓN DE LAS PISTAS PROGRAMADAS, VUELVA A PULSAR EL BOTÓN DE **PARADA** ■ PARA CANCELAR LA PROGRAMACIÓN.

## COPIAR ARCHIVOS MP3/WMA

EL SISTEMA LE PERMITE COPIAR ARCHIVOS DE USB A SD O DE SD A USB POR 1 ARCHIVO, 1 CARPETA O TODOS LOS ARCHIVOS.

### I) COPIAR 1 PISTA

1. INTRODUZCA EL MEDIO DE ALMACENAMIENTO USB O LA TARJETA SD/MMC, Y ACCEDA AL MODO “USB” O “TARJETA”.
2. PULSE EL BOTÓN **GRABAR** DURANTE LA REPRODUCCIÓN DE LA PISTA A COPIAR Y, A CONTINUACIÓN, “UNO” PARPADEARÁ EN LA PANTALLA. VUELVA A PULSAR EL BOTÓN **GRABAR** PARA CONFIRMAR.
3. EL ICONO USB O SD PARPADEARÁ EN LA PANTALLA. SE ESTÁ REALIZANDO LA COPIA.
4. UNA VEZ FINALIZADA LA COPIA, LA UNIDAD DETENDRÁ LA REPRODUCCIÓN AUTOMÁTICAMENTE.
5. LA PANTALLA MOSTRARÁ “FIN” Y REGRESARÁ AL MODO USB O SD.

### II) COPIAR 1 CARPETA

1. INTRODUZCA EL MEDIO DE ALMACENAMIENTO USB O TARJETA SD/MMC, AJUSTE EN EL MODO “USB” O “SD” Y AJUSTE EN EL MODO DE PARADA DESPUÉS DE LA LECTURA DE LA UNIDAD.
2. PULSE **RETROCEDER ÁLBUM** O **AVANZAR ÁLBUM** PARA BUSCAR LA CARPETA QUE DESEE COPIAR.
3. PULSE EL BOTÓN **GRABAR**, A CONTINUACIÓN “UNO” APARECERÁ PARPADEANDO EN LA PANTALLA. GIRE EL CONTROL **AVANZAR** ►►/RETROCEDER ◄◄ PARA SELECCIONAR “DIR” EN LA PANTALLA. VUELVA A PULSAR EL BOTÓN **GRABAR** PARA CONFIRMAR.
4. EL ICONO USB O SD PARPADEARÁ EN LA PANTALLA. SE ESTÁ REALIZANDO LA COPIA.
5. CUANDO EL ICONO USB O SD DEJE DE PARPADEAR, LA COPIA DE LA CARPETA HA FINALIZADO.

### III) COPIAR TODAS LAS PISTAS

1. INTRODUZCA EL MEDIO DE ALMACENAMIENTO USB O TARJETA SD/MMC, AJUSTE EN EL MODO “USB” O “SD” Y AJUSTE EN EL MODO DE PARADA DESPUÉS DE LA LECTURA DE LA UNIDAD.
2. PULSE EL BOTÓN **GRABAR**, A CONTINUACIÓN “UNO” APARECERÁ PARPADEANDO EN LA PANTALLA. GIRE EL CONTROL **AVANZAR** ►►/RETROCEDER ◄◄ PARA SELECCIONAR “TODAS” EN LA PANTALLA. VUELVA A PULSAR EL BOTÓN **GRABAR** PARA CONFIRMAR.
3. EL ICONO USB O SD PARPADEARÁ EN LA PANTALLA. SE ESTÁ REALIZANDO LA COPIA.
4. CUANDO EL ICONO USB O SD DEJE DE PARPADEAR, LA COPIA DE TODAS LAS PISTAS HA FINALIZADO.

#### OBSERVACIONES:

- SI PULSA EL BOTÓN **GRABAR** DURANTE LA REPRODUCCIÓN EN EL MODO USB O SD, EL ARCHIVO SE COPIARÁ DE USB A SD O DE SD A USB.

## ELIMINACIÓN DE ARCHIVOS DE USB/TARJETA SD

EL SISTEMA PUEDE ELIMINAR LOS ARCHIVOS ALMACENADOS EN EL CONTROLADOR USB O EN LA TARJETA SD REALIZANDO LO SIGUIENTE:-

### I) ELIMINAR 1 PISTA

1. MANTENGA PULSADO EL BOTÓN **ELI** DURANTE 3-5 SEGUNDOS DURANTE LA REPRODUCCIÓN DE LA PISTA DESEADA, A CONTINUACIÓN “UNO” PARPADEARÁ EN LA PANTALLA. VUELVA A PULSAR EL BOTÓN **ELI** PARA CONFIRMAR.
2. “ELI” APARECERÁ EN LA PANTALLA.
3. “ELI” DESPARECERÁ DE LA PANTALLA, INDICANDO QUE LA PISTA HA SIDO ELIMINADA.

### II) ELIMINAR 1 CARPETA

1. INTRODUZCA EL MEDIO DE ALMACENAMIENTO USB O TARJETA SD/MMC, AJUSTE EN EL MODO “USB” O

“SD” Y AJUSTE EN EL MODO DE PARADA DESPUÉS DE LA LECTURA DE LA UNIDAD.

2. PULSE **RETROCEDER ÁLBUM** O **AVANZAR ÁLBUM** PARA BUSCAR LA CARPETA QUE DESEE ELIMINAR.
3. MANTENGA PULSADO EL BOTÓN **ELI** DURANTE 3-5 SEGUNDOS Y “ELI” APARECERÁ EN LA PANTALLA. GIRE EL CONTROL **AVANZAR ►►/RETROCEDER ◄◄** PARA SELECCIONAR “DIR” EN LA PANTALLA. VUELVA A PULSAR EL BOTÓN **ELI** PARA CONFIRMAR.
4. “ELI” APARECERÁ EN LA PANTALLA. CUANDO “ELI” DESAPAREZCA DE LA PANTALLA, LA CARPETA DESEADA HA SIDO ELIMINADA.

## II) ELIMINAR TODAS LAS PISTAS

1. INTRODUZCA EL MEDIO DE ALMACENAMIENTO USB O TARJETA SD/MMC, AJUSTE EN EL MODO “USB” O “SD” Y AJUSTE EN EL MODO DE PARADA DESPUÉS DE LA LECTURA DE LA UNIDAD.
2. MANTENGA PULSADO EL BOTÓN **ELI** DURANTE 3-5 SEGUNDOS, A CONTINUACIÓN “UNO” PARPADEARÁ EN LA PANTALLA. GIRE EL CONTROL **AVANZAR ►►/RETROCEDER ◄◄** PARA SELECCIONAR “TODAS” EN LA PANTALLA. VUELVA A PULSAR EL BOTÓN **ELI** PARA CONFIRMAR.
3. EL ICONO USB O SD PARPADEARÁ EN LA PANTALLA. SE ESTÁ REALIZANDO LA ELIMINACIÓN.
4. CUANDO EL ICONO USB O SD DEJE DE PARPADEAR, LA COPIA DE TODAS LAS PISTAS HA FINALIZADO.

**COMENTARIOS:** TODOS LOS ARCHIVOS CONTENIDOS EN EL MEDIO DE ALMACENAMIENTO USB O TARJETA SD SERÁN COMPLETAMENTE ELIMINADOS DESPUÉS DE CONFIRMAR CON EL BOTÓN “ELI”.

## REPRODUCCIÓN DE DISCOS COMPACTOS (CD) Y CODIFICACIÓN

1. PULSE EL BOTÓN **FUNCIÓN** PARA ACCEDER AL MODO “CD”.
2. PULSE **EL BOTÓN BANDEJA DE CD**, LA BANDEJA DE CD SE ABRIRÁ. COLOQUE EL CD EN LA BANDEJA Y VUELVA A PULSAR EL BOTÓN DE BANDEJA DE CD (21). LA BANDEJA DE CD SE CERRARÁ.
3. EL SISTEMA COMENZARÁ LA LECTURA DEL CD:

### ● **BOTÓN REPRODUCCIÓN/PAUSA ►||**

- PULSE UNA VEZ EL BOTÓN **REPRODUCCIÓN/PAUSA ►||** PARA DETENER LA REPRODUCCIÓN, VUELVA A PULSARLO PARA CONTINUAR.

### ● **BOTÓN DE PARADA ■**

- PULSE EL BOTÓN DE **PARADA ■** PARA FINALIZAR LA REPRODUCCIÓN DE AUDIO. LA PANTALLA MOSTRARÁ EL NÚMERO TOTAL DE PISTAS. A CONTINUACIÓN, GIRE EL CONTROL **AVANZAR ►►/RETROCEDER ◄◄** PARA SELECCIONAR PISTAS.

### ● **BOTÓN AVANZAR►►/RETROCEDER ◄◄**

- DURANTE LA REPRODUCCIÓN DE CD, GIRE EL **CONTROL ►►** AVANZAR HACIA ABAJO UNA VEZ PARA REPRODUCIR EL SIGUIENTE ARCHIVO. GIRE Y MANTENGA EL BOTÓN **AVANZAR ►►** HACIA ABAJO PARA AVANZAR CONTINUAMENTE
- DURANTE LA REPRODUCCIÓN DE CD, GIRE **EL CONTROL ◄◄** RETROCEDER HACIA ARRIBA UNA VEZ PARA REPRODUCIR EL ARCHIVO ANTERIOR. GIRE Y MANTENGA EL **CONTROL RETROCEDER ◄◄** HACIA ARRIBA PARA RETROCEDER CONTINUAMENTE.

-

### ● **BÚSQUEDA DE CARPETAS**

- PULSE **RETROCEDER ÁLBUM** O **AVANZAR ÁLBUM** PARA BUSCAR CARPETAS HACIA ATRÁS O HACIA DELANTE.

### ● **FUNCIÓN DE REPETICIÓN**

- DURANTE LA REPRODUCCIÓN DEL AUDIO, PULSE UNA VEZ EL BOTÓN **MODO** PARA REPRODUCIR REPETIDAMENTE UNA PISTA. VUELVA A PULSAR EL BOTÓN **MODO** PARA REPETIR LA REPRODUCCIÓN DE TODAS LAS PISTAS DEL CD.

## PROGRAMACIÓN DE PISTAS

SE PUEDEN PROGRAMAR HASTA UN MÁXIMO DE 99 PISTAS MP3 Y 20 PISTAS EN FORMATO DE AUDIO CD Y REPRODUCIRSE EN CUALQUIER ORDEN. ANTES DEL USO, ASEGÚRESE DE QUE EL SISTEMA SE ENCUENTRA EN EL MODO PARADA ANTES DE REALIZAR LA PROGRAMACIÓN:

1. PULSE EL BOTÓN **FUNCIÓN** PARA ACCEDER A “CD” EN EL MODO DE PARADA
2. PULSE EL BOTÓN **MODO**, “MEM” APARECERÁ PARPADEANDO EN LA PANTALLA LCD. ADEMÁS, INDICARÁ EL NÚM. DE PROGRAMA Y LOS DÍGITOS DEL NÚM. DE PISTA A PROGRAMAR.
3. SELECCIONE LA PISTA DESEADA GIRANDO EL CONTROL **AVANZAR ►►** O **RETROCEDER ◄◄**. PARA LOS DISCOS MP3/WMA, PULSE **RETROCEDER ÁLBUM** O **AVANZAR ÁLBUM** PARA BUSCAR LAS CARPETAS ANTERIORES O POSTERIORES.

4. PULSE EL BOTÓN **MODO** PARA ALMACENAR LA PISTA EN LA MEMORIA.
5. SI FUESE NECESARIO, REPITA LOS PASOS 3 Y 4 PARA AGREGAR PISTAS ADICIONALES EN LA MEMORIA.
6. UNA VEZ PROGRAMADAS TODAS LAS PISTAS DESEADAS, PULSE EL **BOTÓN ►►** REPRODUCCIÓN/PAUSA PARA REPRODUCIR LAS PISTAS EN EL ORDEN ASIGNADO.
7. PULSE EL **BOTÓN DE ■** PARADA PARA DETENER LA REPRODUCCIÓN DE LAS PISTAS PROGRAMADAS, VUELVA A PULSAR EL BOTÓN DE **PARADA ■** PARA CANCELAR LA PROGRAMACIÓN.

## **COPIAR DESDE CD**

EL SISTEMA LE PERMITE COPIAR LAS PISTAS DEL CD A USB O SD MEDIANTE 1 PISTA, 1 CARPETA O TODOS LOS ARCHIVOS.

### **I) COPIAR 1 PISTA**

1. INTRODUZCA EL MEDIO DE ALMACENAMIENTO USB O LA TARJETA SD/MMC, PULSE EL BOTÓN **CD/USB/SD** PARA ACCEDER AL MODO "CD".
2. PULSE EL BOTÓN **GRABAR** DURANTE LA REPRODUCCIÓN DE LA PISTA A COPIAR DEL CD Y, A CONTINUACIÓN, "UNO" PARPADEARÁ EN LA PANTALLA. VUELVA A PULSAR EL BOTÓN **GRABAR** PARA CONFIRMAR.
3. EL ICONO USB O SD PARPADEARÁ EN LA PANTALLA. SE ESTÁ REALIZANDO LA COPIA.
4. UNA VEZ FINALIZADA LA COPIA, LA UNIDAD DETENDRÁ LA REPRODUCCIÓN AUTOMÁTICAMENTE.
5. LA PANTALLA MOSTRARÁ "FIN" Y REGRESARÁ AL MODO CD.

### **II) COPIAR 1 CARPETA (SOLAMENTE PARA DISCOS MP3/WMA)**

1. INTRODUZCA EL MEDIO DE ALMACENAMIENTO USB O TARJETA SD/MMC, AJUSTE EN EL MODO CD Y PARADA DESPUÉS DE LA LECTURA DE LA UNIDAD.
2. PULSE **RETROCEDER ÁLBUM** O **AVANZAR ÁLBUM** PARA BUSCAR LA CARPETA A COPIAR.
3. PULSE EL BOTÓN **GRABAR**, A CONTINUACIÓN "UNO" APARECERÁ PARPADEANDO EN LA PANTALLA. GIRE EL BOTÓN **AVANZAR ►►/RETROCEDER ◀◀** PARA SELECCIONAR "DIR" EN LA PANTALLA. VUELVA A PULSAR EL BOTÓN **GRABAR** PARA CONFIRMAR.
4. EL ICONO USB O SD PARPADEARÁ EN LA PANTALLA. SE ESTÁ REALIZANDO LA COPIA.
5. CUANDO EL ICONO USB O SD DEJE DE PARPADEAR, LA COPIA DE LA CARPETA HA FINALIZADO.

### **III) COPIAR TODAS LAS PISTAS**

1. INTRODUZCA EL MEDIO DE ALMACENAMIENTO USB O LA TARJETA SD/MMC, PULSE EL BOTÓN **FUNCIÓN** PARA ACCEDER AL MODO "CD".
2. PULSE EL BOTÓN **GRABAR**, A CONTINUACIÓN "UNO" APARECERÁ PARPADEANDO EN LA PANTALLA. PULSE EL CONTROL **AVANZAR ►►/RETROCEDER ◀◀** PARA SELECCIONAR "TODAS" EN LA PANTALLA. VUELVA A PULSAR EL BOTÓN **GRABAR** PARA CONFIRMAR.
4. EL ICONO USB O SD PARPADEARÁ EN LA PANTALLA. SE ESTÁ REALIZANDO LA COPIA.
5. CUANDO EL ICONO USB O SD DEJE DE PARPADEAR, LA COPIA DE TODAS LAS PISTAS HA FINALIZADO.

## **FUNCIÓN DE PARTICIÓN DE PISTA PARA LA GRABACIÓN USB/SD PARA EL TOCADISCOS/ENTRADA AUXILIAR**

**1) PROCEDIMIENTO DE PARTICIÓN MANUAL:** DURANTE LA GRABACIÓN USB/SD, EL ICONO USB/SD PARPADEARÁ EN LA PANTALLA. SI ES NECESARIA UNA NUEVA PISTA, PULSE EL BOTÓN **MODO** DE LA UNIDAD O DEL MANDO A DISTANCIA. LA PANTALLA MOSTRARÁ "PP", A CONTINUACIÓN LA UNIDAD DETENDRÁ MOMENTÁNEAMENTE LA GRABACIÓN Y LA REANUDARÁ. SE CREARÁ UN NUEVO ARCHIVO EN EL DISPOSITIVO USB/SD QUE REPRESENTA UNA NUEVA PISTA.

### **2) PROCEDIMIENTO DE PARTICIÓN AUTOMÁTICA:**

- ANTES DE LA GRABACIÓN USB/SD, SELECCIONE LA FUENTE DE AUDIO, A CONTINUACIÓN PULSE EL BOTÓN **MODO** DE LA UNIDAD O DEL MANDO A DISTANCIA. LA PANTALLA MOSTRARÁ "P-ACT", INDICANDO QUE LA FUNCIÓN DE PARTICIÓN AUTOMÁTICA ESTÁ ACTIVADA. A CONTINUACIÓN, INICIE LA GRABACIÓN USB/SD. LA UNIDAD PUEDE DETECTAR AUTOMÁTICAMENTE LAS PARTES EN SILENCIO ENTRE CADA PISTA, Y CREAR UN NUEVO ARCHIVO PARA EL INICIO DE LA GRABACIÓN DE LA SIGUIENTE PISTA.

- SI NO ES NECESARIO: PULSE EL BOTÓN **MODO** DE LA UNIDAD O DEL MANDO A DISTANCIA ANTES DE LA GRABACIÓN USB/SD. LA PANTALLA MOSTRARÁ "P-DES" INDICANDO QUE LA PARTICIÓN AUTOMÁTICA ESTÁ DESACTIVADA.

- **NOTA SOBRE LA PARTICIÓN AUTOMÁTICA:** PODRÍAN NO GRABARSE ALGUNOS SEGUNDOS DEL COMIENZO DE LA SIGUIENTE PISTA, YA QUE LA UNIDAD PODRÍA NECESITAR UNOS POCOS SEGUNDOS PARA CREAR UN NUEVO ARCHIVO EN USB/SD; Y PODRÍA SER IGUALMENTE DEBIDO A QUE ALGUNOS PRODUCTORES DE MÚSICA AÑADEN INTENCIONALMENTE SECCIONES EN SILENCIO DENTRO DE UNA PISTA. COMO RESULTADO, ES MUY PROBABLE QUE LA UNIDAD CONSIDERE ESTA PARTE EN SILENCIO COMO LA PARTICIÓN ENTRE PISTAS Y CREE UNA NUEVA PISTA EN LA GRABACIÓN.

- **NOTA PARA LA PARTICIÓN AUTOMÁTICA:** DURANTE LA GRABACIÓN USB/SD DEL TOCADISCOS, CUANDO LA UNIDAD DETECTE UNA PARTE EN SILENCIO CONCRETA, EL TOCADISCOS SE DETENDRÁ

MOMENTÁNEAMENTE. EL TOCADISCOS REANUDARÁ LA OPERACIÓN CUANDO EL DISPOSITIVO USB/SD HAYA COMENZADO A CREAR UN NUEVO ARCHIVO A SER GRABADO.

### **CONECTOR DE AURICULARES Y TOMA DE SALIDA DE LÍNEA**

- ESTE SISTEMA PUEDE CONECTARSE A AURICULARES O AMPLIFICADORES EXTERNOS/ALTAVOZ MEDIANTE UN **CONECTOR PARA AURICULARES DE 3,5 MM.**
- ESTE SISTEMA PUEDE CONECTARSE CON DISPOSITIVOS EXTERNOS (P. EJ. AMPLIFICADORES Y ALTAVOCES) MEDIANTE LA **TOMA DE SALIDA DE LÍNEA** UBICADA EN EL ALOJAMIENTO TRASERO.

### **FUNCIÓN DE AHORRO DE ENERGÍA:**

Para ahorrar energía, si no hay señales de audio procedentes del CD/tocadiscos/ENTRADA AUXILIAR/USB/SD durante un período de 10 minutos, la unidad accederá automáticamente al modo de espera.

## MANDO A DISTANCIA

### INSTALACIÓN DE LA BATERÍA

EL TRANSMISOR DE INFRARROJOS REQUIERE 1 BATERÍA DE LITIO CR2025 PARA EL FUNCIONAMIENTO

### DESCRIPCIÓN DE LOS BOTONES



- 1 **MODO DE ESPERA:** ALTERNA ENTRE EL MODO DE ESPERA Y EL MODO OPERATIVO.
- 2 **RETROCEDER PREAJUSTE/ÁLBUM:** REALIZA LA MISMA FUNCIÓN QUE EL BOTÓN “RETROCEDER ÁLBUM/RETROCEDER PREAJUSTE” DE LA UNIDAD.
- 3 **AVANZAR PREAJUSTE/ÁLBUM:** REALIZA LA MISMA FUNCIÓN QUE EL BOTÓN “AVANZAR ÁLBUM/AVANZAR PREAJUSTE” DE LA UNIDAD.
- 4 **TEMPORIZADOR/DESCANSO:** REALIZA LA MISMA FUNCIÓN QUE EL BOTÓN “DESCANSO/TEMPORIZADOR” DE LA UNIDAD.
- 5 **SILENCIAMIENTO:** PARA SILENCIAR LA REPRODUCCIÓN DE AUDIO.
- 6 **ABRIR/CERRAR Y REPETICIÓN DE ALARMA:** ABRE Y CIERRA LA BANDEJA DE CD; FUNCIÓN DE REPETICIÓN DE ALARMA.
- 7 **GRABAR/ELIMINAR:** REALIZA LA MISMA FUNCIÓN QUE EL BOTÓN “GRABAR/ELIMINAR” DE LA UNIDAD.
- 8 **FM EST.:** SELECCIONE ENTRE LA RADIO FM ESTÉREO Y MONO
- 9 **FUNCIÓN:** SELECCIONE ENTRE LAS FUNCIONES CD/USB/SD/FONOGRÁFICO/SINTONIZADOR/AUX
- 10 **MODO/RELOJ:** REALIZA LA MISMA FUNCIÓN QUE EL BOTÓN “MODO/RELOJ” DE LA UNIDAD.
- 11 **▶|| (REPRODUCCIÓN/PAUSA):** REALIZA LA MISMA FUNCIÓN QUE EL BOTÓN “▶|| REPRODUCCIÓN/PAUSA” DE LA UNIDAD.
- 12 **■ (PARADA)/BANDA:** REALIZA LA MISMA FUNCIÓN QUE EL BOTÓN “■ PARADA/BANDA” DE LA UNIDAD.
- 13 **◀◀ (RETROCEDER):** REALIZA LA MISMA FUNCIÓN QUE EL CONTROL “◀◀ RETROCEDER” DE LA UNIDAD. ADEMÁS, PUEDE USARSE PARA LA BÚSQUEDA DE FRECUENCIAS DE RADIO DURANTE EL MODO SINTONIZADOR.
- 14 **▶▶ (AVANZAR):** REALIZA LA MISMA FUNCIÓN QUE EL CONTROL “▶▶ AVANZAR” DE LA UNIDAD. ADEMÁS, PUEDE USARSE PARA LA BÚSQUEDA DE FRECUENCIAS DE RADIO DURANTE EL MODO SINTONIZADOR.
- 15 **VOLUMEN +/-:** CONTROLE EL NIVEL DEL VOLUMEN.

# RICATECH<sup>®</sup>

*Yesterday's feeling, Today's technology*

## RMC90

Ibiza alt-i-1 retro-platespiller



## BRUKSANVISNING

*LES DENNE BRUKSANVISNINGEN NØYE FØR BRUK*

## PRODUKTETS EGENSKAPER

- 33/45/78 RPM VALGBAR PLATESPILLER
- AUTOMATISK / MANUELL STOPP PLATESPILLER
- BELTEFØRT SYSTEM
- PROGRAMBAR CD/MP3-SPILLER
- DIREKTE USB / SD-AVKODING FOR CD, PLATESPILLER, FM RADIO & AUX IN
- AUX IN FOR TILKOBLING TIL ANNET ENHET (F.EKS. CD & MP3 SPILLER)
- USB/SD-SPOR FOR MP3-AVSPILLING
- PLL RADIO MED FORHÅNDSINNSTILTE 20 AM & 30 FM STASJONER
- KLOKKEALARM
- TIMER FOR Å SLÅ PÅ OG AV
- 'CD DISPLAY MED BLÅTT BAKGRUNNSLYS
- RCA LINJE-UT
- STEREO INNEBYGD HØYTTALER
- 45RPM ADAPTER & FJERNKONTROLL

## PLASSERING AV KONTROLL

- 1) HØYTTALER
- 2) CD/USB/SD
- 3) FJERNKONTROLLMOTTAKER
- 4) HVILEMODUSINDIKATOR
- 5) PHONO
- 6) TUNER/BAND
- 7) AUX
- 8) TIMER/DVALE
- 9) ÅPNE/LUKK
- 10) HØYTTALER
- 11) STRØM/LYDSTYRKEKNOTT
- 12) ØRETELEFONJACK
- 13) REC / DEL
- 14) MODUS/KLOKKE
- 15) USB-SPOR
- 16) PLAY/PAUSE ►||-KNAPP OG TUNER-SCAN
- 17) STOPP ■
- 18) SD-SPOR
- 19) ALBUM / FORHÅNDSINNSTILLING NED
- 20) ALBUM / FORHÅNDSINNSTILLING OPP
- 21) CD-DØR
- 22) AUX IN-JACK
- 23) TUNING / HOPP OPP ►► & NED ◄◄
- 24) STØVDEKSEL
- 25) FM-LEDNINGSANTENNE
- 26) LINE-OUT-JACK
- 27) VEKSELSTRØMSLEDNING
- 28) LINE-OUT-JACK
- 29) 45 RPM-ADAPTER
- 30) LØFTESPAK (FOR TA OPP AVSPILLING/PAUSE)
- 31) AUTO STOPP PÅ/AV-KNAPP
- 32) 33/45/78 RPM HASTIGHETSVELGER
- 33) TONEARM

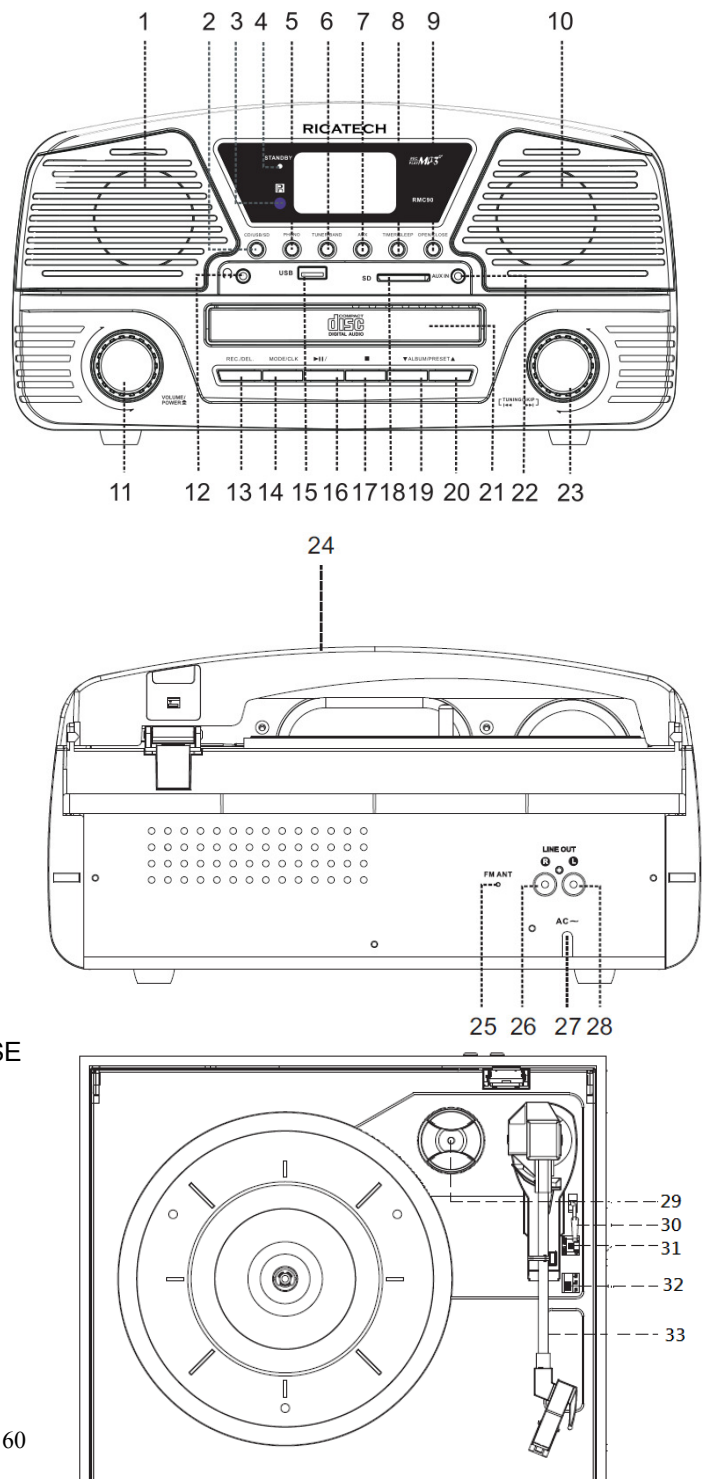

## **FORSIKTIG:**

BRUK AV KONTROLLER ELLER JUSTERINGER ELLER YTTELSE PÅ ANDRE PROSEDYRER ENN DE SOM ER SPESIFISERT HER KAN FØRE TIL FARLIG STRÅLINGSEKSPONERING. ENHETEN BØR IKKE JUSTERES ELLER REPARERES AV NOEN, BORTSETT FRA KVALIFISERT SERVICEPERSONELL.

## **ADVARSEL:**

- APPARATET SKAL IKKE UTSETTES FOR DRYPPING ELLER SPRUTING OG INGEN GJENSTANDER SOM ER FYLTE MED VÆSKER, SOM VASER, SKAL Plasseres PÅ APPARATET.
- BATTERIER (BATTERIPAKKE ELLER BATTERIER INSTALLERT) SKAL IKKE UTSETTES FOR OVERDREVEN VARME SOM SOLSKINN, BRANN ELLER LIGNENDE.
- HOVEDSTØPSELENE ELLER EN APPARATKOBLING BRUKES SOM FRAKOBLINGSENHET, OG FRAKOBLINGSENHETEN SKAL VÆRE LETT BETJENELIG.

## **FORHOLDSREGLER FOR BRUK**

---

### **INSTALLASJON**

- PAKK OPP ALLE DELER OG FJERN BESKYTTENDE MATERIALE.
- IKKE KOBLE ENHETEN TIL STRØMNETTET FØR DU HAR KONTROLLERT STRØMNETTETS SPENNING FØR ALLE ANDRE TILKOBLINGER HAR BLITT GJORT.
- IKKE DEKK OVER NOEN LUFTEHULL, OG SØRG FOR AT DET ER LEDIG Plass PÅ FLERE CENTIMETRE RUNDT ENHETEN FOR VENTILASJON.

### **TILKOBLING**

---

1. KOBLE TIL **VEKSELSTRØMSLEDNINGEN** TIL VEKSELSTRØMSUTTAKET
2. SKYV **STRØMKNOTTEN** TIL BRYTEREN PÅ ENHETEN, **HVILEMODUSINDIKATOREN** VIL VÆRE AV. HVIS BAKLYSET PÅ LCD-DISPLAYET LYSER OPP, BETYR DET AT STRØMFORSYNINGEN ER NORMAL, SYSTEMET DITT ER NÅ KLART FOR BRUK.

### **STILLE INN KLOKKEN**

---

- 1 NÅR **HVILEMODUSINDIKATOREN** LYSER OPP, ER ENHETEN I HVILEMODUS.
- 2 UNDER HVILEMODUS VELGER DU MELLOM 12T ELLER 24T MODUS: TRYKK OG HOLD NEDE **MODUS-KNAPP** I 3-5 SEKUNDER, 12T / 24T VIL BLINKE. VRI PÅ **HOPP OPP** ELLER **HOPP NED-KNOTTEN** FOR Å VELGE 12T/24T MODUS. TRYKK PÅ **MODUSKNAPP** IGJEN FOR Å BEKREFTE.
- 3 STILLE INN TIME: VRI PÅ **HOPP OPP** ELLER **HOPP NED-KNOTTEN** FOR Å VELGE RIKTIG TIME, TRYKK DERETTER PÅ **MODUS-KNAPPEN** IGJEN FOR Å BEKREFTE.
- 4 STILLE INN MINUTT: ETTER AT TRINN 3 ER FULLFØRT, VRI PÅ **HOPP OPP** ELLER **HOPP NED-KNOTTEN** FOR Å VELGE RIKTIG MINUTT, TRYKK DERETTER PÅ **MODUS-KNAPPEN** IGJEN FOR Å BEKREFTE.

### **STILLE INN ALARM**

1. UNDER HVILEMODUS HOLDER DU **TIMER-KNAPPEN** TRYKKET NED I 3-5 SEKUNDER. INNSTILLINGSALARMSEKVENNS ER "ALARM PÅ TID > ALARM AV TID > ALARMMODUS > ALARMLYDSTYRKE".
2. INNSTILLING ALARM PÅ TID: "PÅ" LYSER PÅ DISPLAYET
  - i. STILLE INN TIME: VRI PÅ **HOPP OPP** ELLER **HOPP NED-KNOTTEN** FOR Å VELGE RIKTIG TIME, TRYKK DERETTER PÅ **TIMER-KNAPPEN** IGJEN FOR Å BEKREFTE.
  - ii. STILLE INN MINUTT: VRI PÅ **HOPP OPP** ELLER **HOPP NED-KNOTTEN** FOR Å VELGE RIKTIG MINUTT, TRYKK DERETTER PÅ **TIMER-KNAPPEN** IGJEN FOR Å BEKREFTE.
3. STILLE INN ALARM AV TID: "AV" LYSER PÅ DISPLAYET:
  - i. STILLE INN TIME: VRI PÅ **HOPP OPP** ELLER **HOPP NED-KNOTTEN** FOR Å VELGE RIKTIG TIME, TRYKK DERETTER PÅ **TIMER-KNAPPEN** IGJEN FOR Å BEKREFTE.
  - ii. STILLE INN MINUTT: VRI PÅ **HOPP OPP** ELLER **HOPP NED-KNOTTEN** FOR Å VELGE RIKTIG MINUTT, TRYKK DERETTER PÅ **TIMER-KNAPPEN** IGJEN FOR Å BEKREFTE.
4. STILLE ALARMMODUS: "TUNE" LYSER PÅ DISPLAYET:
  - i. VRI PÅ **HOPP OPP** ELLER **HOPP NED-KNOTTEN** FOR Å VELGE ALARMMODUS.
  - ii. SEKVENNS ER TUNE > CD > USB > SD, TRYKK PÅ **TIMER-KNAPP** IGJEN FOR Å BEKREFTE.
5. STILLE ALARMLYDSTYRKE: "V - " LYSER PÅ DISPLAYET:
  - i. VRI PÅ **HOPP OPP** ELLER **HOPP NED-KNOTTEN** FOR Å VELGE RIKTIG ALARMLYDSTYRKE, TRYKK DERETTER PÅ **TIMER-KNAPPEN** IGJEN FOR Å BEKREFTE.

- INNSTILLING AV ALARM ER FULLFØRT, DISPLAYET VIL VISE INNSTILLINGEN IGJEN FOR BRUKERENS KONTROLL
- "KLOKKE"-IKON BLINKER NÅR ALARMEN ER I AKTIV. "KLOKKE"-IKON LYSER OPP NÅR ALARMINNSTILLINGEN ER LAGRET, MEN IKKE I AKTIV ENNÅ.
- AVBRYT ALARM: UNDER HVILEMODUS, NÅR "KLOKKE"-IKON ER PÅ, TRYKKER DU PÅ **TIMER-KNAPP**, "KLOKKE"-IKON VIL VÆRE AV.

#### **SLUMRINGSFUNKSJON**

TRYKK PÅ "SLUMRE"-KNAPPEN PÅ FJERNKONTROLLEN NÅR ALARMEN ER I AKTIV, ALARMEN VIL VÆRE STILLE I 10 MINUTTER. ETTER 9-10 MINUTTERS SLUMREINTERVALL VIL ALARMEN VÆRE AKTIV IGJEN. SLUMRING KAN BRUKES GJENTATTE GANGER INNEN DET 1-TIMERS LANGE ALARMAKTIVE INTERVALLET.

#### **TIMERFUNKSJON**

- SKYV **STRØMKNOTTEN** TIL **HVILEMODUSINDIKATOREN** SLUKKER. ENHET GÅR FRA HVILEMODUS TIL DRIFTSMODUS.
- NÅR ENHETEN ER SLÅTT PÅ, TRYKKER DU PÅ **DVALE**-KNAPPEN GJENTATTE GANGER FOR Å VELGE DVALETIDSMINUTTENE FRA 90>80>70.....>10 AV.
- DVALEMODUSINNSTILLINGEN LAGRES NÅR "DVALE"-IKONET LYSER OPP PÅ DISPLAYET.
- NÅR DVALETIDMINUTTENE ER OVER, VIL ENHETEN VIL ENDRET TIL HVILEMODUS AUTOMATISK.

### **LYTTE TIL RADIO**

---

#### **RADIOTUNING**

- TRYKK PÅ **TUNER-KNAPP** FOR Å AKTIVERE "TUNE"-MODUS.
- VELG ØNSKET BÅND VED RADIO **TUNER-KNAPP** (AM ELLER FM) IGJEN.
- TUNE TIL PÅKREVD STASJON VED Å VRI **TUNINGSKNOTT** OPPOVER ELLER BAKOVER I 1-2 SEKUNDER, OG SLIPP DERETTER.
- ENHETEN VIL BEGYNNE Å SØKE AUTOMATISK OG STANSE NÅR EN RADIOSTASJON ER FUNNET.

#### **MANUELLE FORHÅNDSINNSTILTE RADIOSTASJONER**

- NÅR ØNSKET RADIOSTASJON ER FUNNET, TRYKKER DU PÅ **MODUS**-KNAPPEN, PROGRAMNUMMERET VIL BLINKE.
- TRYKK PÅ **FORHÅNDSINNSTILLING OPP ELLER FORHÅNDSINNSTILLING NED** FOR Å VELGE PROGRAMNUMMER FOR LAGRING AV ØNSKET RADIOSTASJON.
- TRYKK PÅ **MODUS**-KNAPPEN IGJEN FOR Å BEKREFTE, PROGRAMNUMMERET VIL STOPPE Å BLINKE.
- GJENTA TRINN 2 & 3 TIL ALLE ØNSKEDDE RADIOSTASJONER ER FUNNET OG LAGRET
- TRYKK PÅ **FORHÅNDSINNSTILLING OPP ELLER FORHÅNDSINNSTILLING NED** FOR Å VELGE DE FORHÅNDSINNSTILTE RADIOSTASJONENE.
- ANTALL STASJONER SOM KAN FINNES OG LAGRES ER AVHENGIG AV MOTTAKET I FORSKJELLIGE OMRÅDER OG LAND.

#### **AUTO FORHÅNDSINNSTILTE RADIOSTASJONER**

- UNDER RADIOMODUS TRYKKER DU PÅ **SCAN**-KNAPPEN, ENHETEN VIL AUTOMATISK SKANNE RADIOFREKVENSEN. NÅR DET RENE SIGNALET ER FUNNET, VIL DET AUTOMATISK LAGRE RADIOSTASJONEN OG STARTE FRA PROGRAMNUMMER 1.
- ANTALL STASJONER SOM KAN FINNES OG LAGRES ER AVHENGIG AV MOTTAKET I FORSKJELLIGE OMRÅDER OG LAND.

#### **FM & FM-STEREO-MOTTAK**

- TRYKK PÅ "FM ST."-KNAPPEN PÅ FJERNKONTROLLEN FOR Å VELGE FM MONO ELLER FM STEREO MODUS. NÅR ET STEREOSIGNAL ER SVAKT. DET ER EN FORDEL Å MOTTA PROGRAMMET I MONO.
- "ST" IKON LYSER OPP PÅ DISPLAYET FOR Å VISE AT FM STEREO MODUS MOTTAR.

#### **TIPS FOR BEDRE MOTTAK**

- AM: DET ER EN INNEBYGD AM BAR ANTENNE. HVIS AM-MOTTAK ER LAVT, KAN LITEN ROTERING ELLER NY PLASSERING AV ENHETEN VANLIGVIS FORBEDRE AM-MOTTAKET.
- FM: MOTTAKEREN HAR EN INNEBYGD FM-TRÅDANTENNE SOM HENGER I BAKRE KABINETT. DENNE LEDNINGEN BØR VÆRE FULLSTENDIG LØST OPP OG FORLENGET FOR BEST MOTTAK.

#### **FM & FM-STEREO RADIO-AVKODING**

- TRYKK PÅ **TUNER-KNAPP** FOR Å AKTIVERE "TUNE"-MODUS OG VELGE ØNSKET BÅND VED RADIO **BÅND KNAPP** (AM ELLER FM).
- SETT INN MINNEENHET (USB-DRIVER, SD- ELLER MMC-KORT)

3. TRYKK PÅ **REC**-KNAPPEN, DET VIL TA 3-5 SEKUNDER Å LESE AV MINNEENHETEN. DERETTER VIL USB- ELLER SD-IKONET BLINKE.
4. VRI **HOPP OPP ►►** ELLER **HOPP NED ◄◄**-KNOTTEN FOR Å VELGE ØNSKET MODUS (USB ELLER SD) FOR AVKODING. TRYKK DERETTER PÅ **REC**-KNAPPEN IGJEN FOR Å BEKREFTE. OG SYSTEMET STARTER AVKODINGSMODUSEN ETTER FÅ SEKUNDER.
5. HVIS KUN USB-DRIVER, SD- ELLER MMC-KORT ER SATT INN, KAN TRINN 4 HOPPE OVER.
6. USB- ELLER SD-IKON VIL BLINKE PÅ DISPLAYET UNDER AVKODING.
7. FOR Å FULLFØRE AVKODING, TRYKKER DU PÅ **STOPP ■** -KNAPPEN OG DISPLAYET VIL VISE "AVSLUTT" OG GÅ TILBAKE TIL "TUNER"-MODUS.

#### MERKNAD:-

- OPPTAKSHASTIGHETEN ER 1:1 OG I HENHOLD TIL FAKTISK SPILLETID PÅ FM ELLER FM-ST-RADIO
- OPPTAKSFORMATET ER FORHÅNDSINNSTILT PÅ – MP3 BITRATE : 128 KBPS
- UNDER FM & FM-STEREO RADIOAVKODING ER RADIOFREKVENSEN FASTSATT OG KAN IKKE TUNES

## PHONO & AVKODING

#### MERKET:

- FJERN STYLUSBESKYTTEREN.
- SØRG FOR AT TONEARMEN BLIR FJERNET FRA TONEARMHVILEREN FØR DU BETJENER OG SIKRER PÅ NYTT ETTERPÅ.

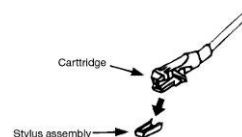

1. TRYKK PÅ **FUNKSJON**-KNAPPEN FOR Å VELGE "PHON" PÅ DISPLAY.
2. STILL INN **HASTIGHETSVELGEREN** I RIKTIG POSISJON, AVHENGIG AV OPPTAKET SOM SKAL SPILLES AV.
3. PLASSER OPPTAKET PÅ SKIVEN, BRUK 45 RPM ADAPTEREN VED BEHOV.
4. TRYKK **LØFTESPAKEN** OPPOVER FOR Å HEVE TONARMEN FRA ARMPARKEN, OG FLYTT DEN DERETTER LANGSOMT TIL OPPTAKSSIDEN. SKIVEN VIL STARTE Å ROTERE.
5. SETT NED **LØFTESPAKEN** FOR Å MISTE TONEARMEN OG TA PÅ OPPTAKET FORSIKTIG. PHONOAVSPILLING STARTER NÅ.
6. SKYV **LØFTESPAKEN** OPPOVER FOR Å HEVE TONEARMEN FRA ARMPARKEN, STYLUSEN VIL NÅ FORTSETT DREIES, MEN PHONOAVSPILLINGEN VIL STOPPE. FOR Å FORTSETTE AVSPILLINGEN MÅ BRUKEREN SETTE NED **LØFTESPAKEN**.
7. JUSTER LYDSTYRKEN TIL ØNSKET NIVÅ.
8. PÅ SLUTTEN AV OPPTAKET VIL SKIVEN AUTOMATISK STANSE Å ROTERE. TRYKK **LØFTESPAKEN** OPPOVER FOR Å HEVE TONARMEN, OG FLYTT DEN TIL ARMPARKEN, OG SETT DERETTER NED **LØFTESPAKEN**.
9. FOR Å STOPPE MANUELT LØFTER DU TONEARMEN FRA PLATEN OG SETTER DEN TILBAKE I ARMPARKEN.

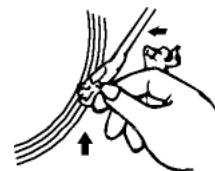

**MERKNAD:** SOM NOEN SLAGS PLATE VAR AUTO-STOPP-OMRÅDET UTE AV ENHETSINNSTILLINGEN, SÅ DET VIL STANSE FØR SISTE SPOR ER FERDIG. I DETTE TILFELLET VELGER DU **AUTO-STOPP-BRYTER** I "AV"-POSISJON, DERETTER VIL DEN GÅ TIL SLUTTEN AV OPPTAKET, MEN VIL IKKE STOPPE AUTOMATISK (SLÅ AV ENHETEN MED STRØMKNAPPEN ELLER SETT TILBAKE **AUTO-STOPP-BRYTEREN** TIL "PÅ"-POSISJON FOR Å STOPPE SKIVEN FRA Å ROTERE). SETT DERETTER TONEARMEN TILBAKE I ARMPARKEN.

#### PHONOAVKODING

1. TRYKK PÅ **PHONO**-KNAPPEN FOR Å AKTIVERE "PHON" PÅ DISPLAYET OG SETT DERETTER INN MINNEENHETEN (USB-DRIVER, SD- ELLER MMC-KORT).
2. TRYKK PÅ **REC**-KNAPPEN, DET VIL TA 3-5 SEKUNDER Å LESE AV MINNEENHETEN. DERETTER VIL USB- ELLER SD-IKONET BLINKE.
3. VRI **HOPP OPP ►►** ELLER **HOPP NED ◄◄** -KNOTTEN FOR Å VELGE ØNSKET MODUS (USB ELLER SD) FOR AVKODING. TRYKK DERETTER PÅ **REC**-KNAPPEN IGJEN FOR Å BEKREFTE. OG SYSTEMET STARTER AVKODINGSMODUSEN ETTER FÅ SEKUNDER.
4. HVIS KUN USB-DRIVER ELLER SD/MMC-KORT ER SATT INN, KAN TRINN 3 HOPPE OVER.
5. USB- ELLER SD-IKON VIL BLINKE PÅ DISPLAYET UNDER AVKODING.
5. FOR Å FULLFØRE AVKODING, TRYKKER DU PÅ **STOPP ■** -KNAPPEN OG DISPLAYET VIL VISE "AVSLUTT" OG GÅ TILBAKE TIL PHONOMODUS.

#### MERKNAD:-

- OPPTAKSHASTIGHETEN ER 1:1 OG I HENHOLD TIL FAKTISK SPILLETID FOR PHONO
- OPPTAKSFORMATET ER FORHÅNDSINNSTILT PÅ – MP3 BITRATE : 128 KBPS

## AUX IN-JACK & AVKODING

---

TRYKK PÅ **AUX-KNAPP** FOR Å AKTIVERE "AUX" PÅ DISPLAYET, KOBLE DERETTER TIL DEN EKSTERNE LYDENHETEN (SOM EN CD-SPILLER) GJENNOM **AUX IN-JACK**. LYDSIGNAL FRA DEN EKSTERNE LYDENHETEN KAN SPILLES AV GJENNOM SYSTEMET.

### AUX IN-AVKODING

1. TRYKK PÅ **FUNKSJON**-KNAPPEN FOR Å VELGE "AUX" PÅ DISPLAYET OG SETT DERETTER INN MINNEENHETEN (USB-DRIVER, SD- ELLER MMC-KORT)
2. TRYKK PÅ **REC**-KNAPPEN, DET VIL TA 3-5 SEKUNDER Å LESE AV MINNEENHETEN. DERETTER VIL USB- ELLER SD-IKONET BLINKE.
3. VRI **HOPP OPP ►►** ELLER **HOPP NED ◄◄** -KNOTTEN FOR Å VELGE ØNSKET MODUS (USB ELLER SD) FOR AVKODING. TRYKK DERETTER PÅ **REC**-KNAPPEN IGJEN FOR Å BEKREFTE. OG SYSTEMET STARTER AVKODINGSMODUSEN ETTER FÅ SEKUNDER.
4. HVIS KUN USB-DRIVER ELLER SD/MMC-KORT ER SATT INN, KAN TRINN 3 HOPPES OVER.
5. USB- ELLER SD-IKON VIL BLINKE PÅ DISPLAYET UNDER AVKODING.
6. FOR Å FULLFØRE AVKODING, TRYKKER DU PÅ **STOPP ■**-KNAPPEN OG DISPLAYET VIL VISE "AVSLUTT" OG GÅ TILBAKE TIL "AUX"-MODUS.

### MERKNAD:-

- OPPTAKSHASTIGHETEN ER 1:1 OG I HENHOLD TIL DEN FAKTISKE AVSPILLINGSTIDEN TIL DEN EKSTERNE LYDENHETEN.
- OPPTAKSFORMATET ER FORHÅNDSINNSTILT PÅ – MP3 BITRATE : 128 KBPS

## AVSPILLING AV MP3/WMA-SANG VIA USB-LAGRINGSMEDIA ELLER MINNEKORT

---

### KOBLE TIL

SYSTEMET ER I STAND TIL Å AVKODE OG SPILLE AV ALLE MP3/WMA-FILER SOM ER LAGRET PÅ MINNEMEDIET MED USB-TILKOBLINGSPORT ELLER SD/MMC-MINNEKORT.

1. PLUGG INN USB-PLUGGEN MED ANSIKTET OPP & SØRG FOR AT DET GÅR INN FULLSTENDIG ELLER SETT INN MINNEKORTET I PILENS RETNING SOM VIST PÅ ETIKETTEN PÅ UNDERSIDEN AV MINNEKORTSPORDEKSLET. SETT INN RETT UTEN BØYING.
2. TILKOBLING AV USB OPP-NED ELLER BAKLENGS KAN SKADE LYDSYSTEMET ELLER LAGRINGSMEDIET (USB-TOMMELDRIVER/SD/MMC-KORT). KONTROLLER FOR Å SØRGE FOR AT RETNINGEN ER KORREKT FØR TILKOBLING.
3. TRYKK PÅ **CD/USB/SD**-KNAPPEN FOR Å VELGE "USB" ELLER "KORT" PÅ DISPLAYET OG SETT DERETTER INN MINNEENHETEN (USB-DRIVER, SD- ELLER MMC-KORT).
4. SYSTEMET VIL STARTE Å LESE AV LAGRINGSMEDIET AUTOMATISK ETTER FUNKSJONSVALGET, OG DISPLAYET VIL VISE DET TOTALE ANTALLET MP3/WMA-FILER (F.EKS. 016).
5. DERETTER VIL SYSTEMET STARTE LYDAVSPILLING FRA ØNSKET ENHET (USB ELLER SD/MMC) AUTOMATISK.

### ● SPILL AV / PAUSE-KNAPP ►||

- TRYKK PÅ "SPILL AV/PAUSE" ►|| -KNAPPEN ÉN GANG FOR Å STANSE AVSPILLINGEN, TRYKK PÅ DEN IGJEN FOR Å FORTSETTE.

### ● STOPP-KNAPP ■

- TRYKK PÅ **STOPP ■** -KNAPPEN FOR Å AVSLUTTE LYDAVSPILLING, DISPLAYET VIL DERETTER VISE DET TOTALE ANTALLET MP3/WMA-FILER. OG DRETTER KAN BRUKEREN VRI "HOPP OPP" ►► ELLER "HOPP NED" ◄◄-KNOTTEN FOR Å VELGE FIL FOROVER ELLER BAKOVER.

### ● HOPP OPP ►► / HOPP NED ◄◄-KNAPP

- UNDER MP3/WMA-AVSPILLING, VRIR DU **HOPP OPP ►►** KNOTTEN NEDOVER ÉN GANG FOR Å SPILLE AV NESTE FIL. VRI OG HOLD NEDE **HOPP OPP ►►** -KNAPPEN NEDOVER KONTINUERLIG FOR Å ØKE FARTEN TIL Å VELGE FOROVER.
- UNDER MP3/WMA-AVSPILLING, VRIR DU **HOPP NED ◄◄**-KNOTTEN OPPOVER ÉN GANG FOR Å SPILLE AV FØRIGE FIL. VRI OG HOLD NEDE **HOPP NED ◄◄** KNOTT OPPOVER

KONTINUERLIG FOR Å ØKE FARTEN TIL Å VELGE BAKOVER.

### ● MAPPESØKING

TRYKK PÅ **ALBUM NED** ELLER **ALBUM OPP** FOR Å SØKE BAKOVER ELLER FOROVER I MAPPEN.

### ● REPETISJONSFUNKSJONEN

UNDER LYDAVSPILLING TRYKKER DU PÅ **MODUS**-KNAPPEN ÉN GANG, ET ENKELT SPOR VIL SPILLES AV GJENTATTE GANGER. TRYKK PÅ **MODUS**-KNAPPEN IGJEN, DEN VIL GJENTATTE GANGER SPILLE AV ALLE SPORENE PÅ HELE USB-DRIVEREN, SD- ELLER MMC-KORTET.

### MERKNAD

- HVIS TILKOBLING AV SYSTEMET TIL MP3-SPILLEREN VIA USB-KONTAKTEN, PÅ GRUNN AV FORSKJELLER I MP3-AVKODINGSFORMAT KAN DET HENDE AT NOEN MP3-SPILLERE IKKE ER I STAND TIL Å SPILLE AV VIA USB-KONTAKTEN. DETTE ER IKKE EN FUNKSJONFEIL I SYSTEMET.
- DET FINNES MANGE USB OG SD-ENHETSPRODUSERNE ER. LØSNING OG FORMAT ER VARIABLE MELLOM HVERANDRE. DERFOR GARANTERER VI IKKE AT DENNE ENHETEN KAN STØTTE ALLE USB OG SD-ENHET FRA HVERT MERKE.
- SD-KORT KAN STØTTES OPP TIL 8 GB

### SPORPROGRAMMERING

OPP TIL 99 SPOR KAN PROGRAMMERES FOR MP3/WMA-FIL OG SPILLES AV I HVILKEN SOM HELST REKKEFØLGE. FØR BRUK MÅ DU SØRGE FOR AT SYSTEMET ER I STOPPMODUS FØR PROGRAMMERING:

1. STILL INN I "USB" ELLER "KORT"-FUNKSJON, TRYKK DERETTER PÅ **STOPP**-KNAPP.
2. HVIS DU TRYKKER PÅ **MODUS**-KNAPPEN, VIL "MEM" BLINKE PÅ LCD-DISPLAYET. VIDERE VIL DET INDIKERE PROGRAMNR. OG SIFRE FOR SPORNR. SOM SKAL PROGRAMMERES.
3. VELG ET ØNSKET SPOR VED Å VRI PÅ **HOPP OPP** ►► ELLER **HOPP NED** ◄◄-KNOTTEN. HVIS MAPPEVALG ER PÅKREVD, HVIS DU TRYKKER PÅ **ALBUM NED** ELLER **ALBUM OPP** FOR Å SØKE I MAPPEN BAKOVER ELLER FOROVER.
4. TRYKK PÅ **MODUS**-KNAPPEN FOR Å BEKREFTE OG LAGRE SPORET INN I MINNET.
5. GJENTA TRINN 3 OG 4 FOR Å SKRIVE INN EKSTRA SPOR I MINNET VED BEHOV.
6. NÅR ALLE DE ØNSKEDE SPORENE HAR BLITT PROGRAMMERT, TRYKKER DU PÅ **"SPILL AV/PAUSE"** ►►-KNAPPEN FOR Å SPILLE AV SPORENE I TILDELT REKKEFØLGE.
7. TRYKK PÅ **STOPP** ■ -KNAPPEN FOR Å STOPPE AVSPILLING AV PROGRAMMERTE SPOR, TRYKK PÅ **STOPP** ■ -KNAPPEN IGJEN FOR Å AVBRYTE PROGRAMMERING.

### KOPIERING AV MP3/WMA-FIL

SYSTEMET LAR DEG KOPIERE FILEN FRA USB TIL SD ELLER SD TIL USB VED 1 FIL, 1 MAPPE ELLER ALLE FILER.

#### I) KOPIER 1 SPOR

1. SETT INN USB-LAGRINGSMEDIET ELLER SD/MMC-KORTET, STILL INN "USB" ELLER "KORT" MODUS.
2. TRYKK PÅ **REC** -KNAPPEN UNDER AVSPILLINGEN AV DET KOPIERTE SPORET, DERETTER VIL "ÉN" BLINKE PÅ DISPLAYET. TRYKK PÅ **REC** -KNAPPEN IGJEN FOR Å BEKREFTE.
3. USB- ELLER SD-IKONET VIL BLINKE PÅ DISPLAYET. KOPIERING UTFØRES NÅ.
4. ETTER FULLFØRINGEN AV KOPIEN VIL ENHETEN STANSE AVSPILLINGEN AUTOMATISK.
5. DISPLAYET VIL VISE "AVSLUTT" OG GÅ TILBAKE TIL USB- ELLER SD-MODUS.

#### II) KOPIER 1 MAPPE

1. SETT INN USB-LAGRINGSMEDIET ELLER SD/MMC-KORT, SETT INN "USB" ELLER "KORT" MODUS & STILL INN I STOPPMODUS ETTER ENHETSAVLESNING.
2. TRYKK PÅ **ALBUM NED** ELLER **ALBUM OPP** FOR Å SØKE I ØNSKET MAPPE FOR KOPIERING.
3. TRYKK PÅ **REC**-KNAPPEN, DERETTER VIL "ÉN" BLINKE PÅ DISPLAYET. VRI PÅ **HOPP OPP** ►► / **HOPP NED** ◄◄-KNOTTEN FOR Å VELGE "DIR" PÅ DISPLAYET. TRYKK PÅ **REC** -KNAPPEN IGJEN FOR Å BEKREFTE.
4. USB- ELLER SD-IKON VIL BLINKE PÅ DISPLAYET. KOPIERING UTFØRES NÅ.
5. NÅR USB- ELLER SD-IKONENE STOPPER Å BLINKE, BETYR DET AT MAPPEKOPIERING ER FULLFØRT.

#### III) KOPIER ALLE SPOR

1. SETT INN USB-LAGRINGSMEDIET ELLER SD/MMC-KORT, SETT INN "USB" ELLER "KORT" MODUS & STILL INN I STOPPMODUS ETTER ENHETSAVLESNING.
2. TRYKK PÅ **REC**-KNAPPEN, DERETTER VIL "ÉN" BLINKE PÅ DISPLAYET. VRI PÅ **HOPP OPP** ►► / **HOPP NED** ◄◄ -KNOTTEN FOR Å VELGE "ALLE" PÅ DISPLAYET. TRYKK PÅ **REC** -KNAPPEN IGJEN FOR Å BEKREFTE.
3. USB- ELLER SD-IKON VIL BLINKE PÅ DISPLAYET. KOPIERING UTFØRES NÅ.
4. NÅR USB- ELLER SD-IKONET VIL STOPPE Å BLINKE, BETYR DET AT ALL SPORKOPIERING ER FULLFØRT.

#### MERKNAD:

- HVIS DU TRYKKER PÅ **REC** -KNAPPEN UNDER AVSPILLING AV USB- ELLER SD-MODUS, VIL FILEN KOPIERE FRA USB TIL SD ELLER SD TIL USB.

### FIL SLETTET FRA USB/SD-KORT

---

SYSTEMET ER I STAND TIL Å SLETTE FILEN SOM ER LAGRET PÅ INNSIDEN AV USB-DRIVEREN ELLER SD-KORTET VED FØLGENDE:-

#### I) SLETT 1 SPOR

1. TRYKK PÅ OG HOLD **DEL** -KNAPPEN NEDE I 3-5 SEKUNDER UNDER AVSPILLING AV ØNSKET SPOR, DERETTER VIL "ÉN" BLINKE PÅ DISPLAYET. TRYKK PÅ **DEL** -KNAPPEN IGJEN FOR Å BEKREFTE.
2. "DEL" VIL VISES PÅ DISPLAYET.
3. "DEL" VIL FORSVINNE PÅ DISPLAYET, DET BETYR AT SPORET ER SLETTET.

#### II) SLETT 1 MAPPE

1. SETT INN USB-LAGRINGSMEDIET ELLER SD/MMC-KORT, SETT INN "USB" ELLER "KORT" MODUS & STILL INN I STOPPMODUS ETTER ENHETSAVLESNING.
2. TRYKK PÅ **ALBUM NED** ELLER **ALBUM OPP** FOR Å SØKE I ØNSKET MAPPE FOR SLETING.
3. TRYKK OG HOLD NEDE **DEL** -KNAPPEN I 3-5 SEKUNDER, "DEL" VIL VISES PÅ DISPLAYET. VRI PÅ **HOPP OPP ►►** / **HOPP NED ◄◄** -KNOTTEN FOR Å VELGE "DIR" PÅ DISPLAYET. TRYKK PÅ **DEL** -KNAPPEN IGJEN FOR Å BEKREFTE.
4. "DEL" VIL VISES PÅ DISPLAYET. ETTER AT "DEL" FORSVINNER, BETYR DET AT ØNSKET MAPPE ER SLETTET.

#### II) SLETT ALLE SPOR

1. SETT INN USB-LAGRINGSMEDIET ELLER SD/MMC-KORT, SETT INN "USB" ELLER "KORT" MODUS & STILL INN I STOPPMODUS ETTER ENHETSAVLESNING.
2. TRYKK OG HOLD NEDE **DEL** -KNAPPEN I 3-5 SEKUNDER, DERETTER VIL "ÉN" BLINKE PÅ DISPLAYET. VRI PÅ **HOPP OPP ►►** / **HOPP NED ◄◄** -KNOTTEN FOR Å VELGE "ALLE" PÅ DISPLAYET. TRYKK PÅ **DEL** -KNAPPEN IGJEN FOR Å BEKREFTE.
3. USB- ELLER SD-IKON VIL BLINKE PÅ DISPLAYET. SLETING UTFØRES NÅ.
4. NÅR USB- ELLER SD-IKONENE STOPPER Å BLINKE, BETYR DET AT ALL SPORKOPIERINGEN ER FULLFØRT.

**MERKNAD** : ALLE FILENE INNE I USB-LAGRINGSMEDIET ELLER SD-KORTET VIL SLETTES FULLSTENDIG ETTER AT DU HAR BEKREFTET PÅ "DEL"-KNAPPEN.

### COMPACT DISC (CD) AVSPILLING & OMKODING

---

1. TRYKK **FUNKSJON**-KNAPPEN TIL "CD"-MODUS.
2. TRYKK PÅ **CD-DØR -KNAPPEN**, CD-DØR VIL ÅPNES, PUTT CD-EN INN I BRETTET OG TRYKK PÅ CD-DØR-KNAPPEN (21) IGJEN, CD-DØREN VIL LUKKES.
3. SYSTEMET VIL STARTE MED Å LESE AV CD-EN:

#### ● SPILL AV / PAUSE-KNAPP ►►

- TRYKK PÅ **SPILL AV/PAUSE ►►** -KNAPPEN ÉN GANG FOR Å STANSE AVSPILLINGEN, TRYKK PÅ DEN IGJEN FOR Å FORTSETTE.

#### ● STOPP-KNAPP ■

- TRYKK PÅ **STOPP ■** -KNAPPEN FOR Å AVSLUTTE LYDAVSPILLING, DISPLAYET VIL DERETTER VISE DET TOTALE ANTALL SPOR. OG DERETTER KAN BRUKEREN VRI **HOPP OPP ►►** / **HOPP NED ◄◄**-KNOTTEN FOR Å VELGE SPOR.

#### ● HOPP OPP ►► / HOPP NED ◄◄-KNAPP

- UNDER CD-AVSPILLING VRI **HOPP OPP ►►** KNOTT NEDOVER ÉN GANG FOR Å SPILLE AV NESTE FIL. VRI OG HOLD NEDE **HOPP OPP ►►** -KNAPPEN NEDOVER KONTINUERLIG FOR Å ØKE FARTEN TIL Å VELGE FOROVER
- UNDER CD-AVSPILLING VRIR DU **HOPP NED ◄◄**-KNOTTEN OPPOVER ÉN GANG FOR Å SPILLE AV FØRIGE FIL. VRI OG HOLD NEDE **HOPP NED ◄◄** KNOTT OPPOVER KONTINUERLIG FOR Å ØKE FARTEN TIL Å VELGE BAKOVER.
- 

#### ● MAPPEØKING

- TRYKK PÅ **ALBUM NED** ELLER **ALBUM OPP** FOR Å SØKE BAKOVER ELLER FOROVER I MAPPEN.

## ● REPETISJONSFUNKSJONEN

UNDER LYDAVSPILLING TRYKKER DU PÅ **MODUS**-KNAPPEN ÉN GANG, ET ENKELT SPOR VIL SPILLES AV GJENTATTE GANGER. TRYKK PÅ **MODUS**-KNAPPEN IGJEN, DEN VIL GJENTATTE GANGER SPILLE AV ALLE SPORENE PÅ HELE CD-EN.

## SPORPROGRAMMERING

OPP TIL 99 MP3-SPOR & 20-CD-LYDFORMATSSPOR KAN PROGRAMMERES OG SPILLES AV I HVILKEN SOM HELST REKKEFØLGE. FØR BRUK MÅ DU SØRGE FOR AT SYSTEMET ER I STOPPMODUS FØR PROGRAMMERING:

1. TRYKK **FUNKSJON**-KNAPPEN TIL "CD" OG I STOPPMODUS
2. HVIS DU TRYKKER PÅ **MODUS**-KNAPPEN, VIL "MEM" BLINKE PÅ LCD-DISPLAYET. VIDERE VIL DET INDIKERE PROGRAMNR. OG SIFRE FOR SPORNR. SOM SKAL PROGRAMMERES.
3. VELG ET ØNSKET SPOR VED Å VRI PÅ **HOPP OPP ►►** ELLER **HOPP NED ◄◄**-KNOTTEN. FOR MP3/WMA DISC, HVIS DU TRYKKER PÅ **ALBUM NED** ELLER **ALBUM OPP** FOR Å SØKE I MAPPEN BAKOVER ELLER FØRØVER.
4. TRYKK PÅ **MODUS**-KNAPPEN FOR Å LAGRE SPORET PÅ MINNET.
5. GJENTA TRINN 3 OG 4 FOR Å SKRIVE INN EKSTRA SPOR I MINNET VED BEHOV.
6. NÅR ALLE DE ØNSKEDE SPORENE HAR BLITT PROGRAMMERT, TRYKKER DU PÅ **SPILL AV/PAUSE ►►**-KNAPPEN FOR Å SPILLE AV SPORENE I TILDELT REKKEFØLGE.
7. TRYKK PÅ **STOPP ■**-KNAPPEN FOR Å STOPPE AVSPILLING AV PROGRAMMERTE SPOR, TRYKK PÅ **STOPP ■**-KNAPPEN IGJEN FOR Å AVBRYTE PROGRAMMERING.

## KOPIERING AV CD

SYSTEMET LAR DEG KOPIERE SPORET FRA CD TIL USB ELLER SD VED 1 SPOR, 1 MAPPE ELLER ALLE FILER.

### I) KOPIER 1 SPOR

1. SETT INN USB-LAGRINGSMEDIET ELLER SD/MMC-KORTET, TRYKK **CD/USB/SD**-KNAPPEN I "CD"-MODUS.
2. TRYKK PÅ **REC**-KNAPPEN UNDER AVSPILLINGEN AV DET KOPIERTE SPORET FRA CD-EN, DERETTER VIL "ÉN" BLINKE PÅ DISPLAYET. TRYKK PÅ **REC**-KNAPPEN IGJEN FOR Å BEKREFTE.
3. USB- ELLER SD-IKONET VIL BLINKE PÅ DISPLAYET. KOPIERING UTFØRES NÅ.
4. ETTER FULLFØRINGEN AV KOPIEN VIL ENHETEN STANSE AVSPILLINGEN AUTOMATISK.
5. DISPLAYET VIL VISE "AVSLUTT" OG GÅ TILBAKE TIL CD-MODUS.

### II) KOPIER 1 MAPPE (KUN FOR MP3/WMA-DISK)

1. SETT INN USB-LAGRINGSMEDIET ELLER SD/MMC-KORT, SETT INN CD & STOPPMODUS ETTER ENHETSAVLESNING.
2. TRYKK PÅ **ALBUM NED** ELLER **ALBUM OPP** FOR Å SØKE I MAPPEN FOR KOPIERING.
3. TRYKK PÅ **REC**-KNAPPEN, DERETTER VIL "ÉN" BLINKE PÅ DISPLAYET. VRI **HOPP OPP ►►** / **HOPP NED ◄◄**-KNAPPEN FOR Å VELGE "DIR" PÅ DISPLAYET. TRYKK PÅ **REC**-KNAPPEN IGJEN FOR Å BEKREFTE.
4. USB- ELLER SD-IKON VIL BLINKE PÅ DISPLAYET. KOPIERING UTFØRES NÅ.
5. NÅR USB- ELLER SD-IKONENE STOPPER Å BLINKE, BETYR DET AT MAPPEKOPIERING ER FULLFØRT.

### III) KOPIER ALLE SPOR

1. SETT INN USB-LAGRINGSMEDIET ELLER SD/MMC-KORTET, TRYKK **FUNKSJON**-KNAPPEN I "CD"-MODUS.
2. TRYKK PÅ **REC**-KNAPPEN, DERETTER VIL "ÉN" BLINKE PÅ DISPLAYET. TRYKK PÅ **HOPP OPP ►►** / **HOPP NED ◄◄**-KNOTTEN FOR Å VELGE "ALLE" PÅ DISPLAYET. TRYKK PÅ **REC**-KNAPPEN IGJEN FOR Å BEKREFTE.
4. USB- ELLER SD-IKON VIL BLINKE PÅ DISPLAYET. KOPIERING UTFØRES NÅ.
5. NÅR USB- ELLER SD-IKONENE STOPPER Å BLINKE, BETYR DET AT ALL SPORKOPIERINGEN ER FULLFØRT.

## DEL SPORFUNKSJON FOR USB/SD-OPPTAK FOR PLATESPILLER/AUX IN

1) **MANUELL SPLITTOPERASJONSPROSEDYRE:** UNDER USB/SD-OPPTAK VIL USB/SD-IKONET BLINKE PÅ DISPLAYET. HVIS ET NYTT SPOR ER PÅKREVD, TRYKKER DU PÅ **MODUS**-KNAPPEN PÅ ENHETEN ELLER FJERNKONTROLLEN, DISPLAYET VIL VISE "TS", DERETTER VIL ENHETEN STOPPE OPPTAKET ET ØYEBLIKK OG FORTSETTE. EN NY FIL VIL HA BLITT OPPRETTET PÅ USB/SD-ENHETEN SOM REPRERENTER ET NYTT SPOR.

2) **AUTOMATISK DELT OPERASJONSPROSEDYRE:**

- FØR USB/SD-OPPTAK VELGER DU LYDKILDE, DERETTER TRYKKER DU PÅ **MODUS**-KNAPPEN PÅ ENHETEN ELLER FJERNKONTROLLEN, DISPLAYET VIL VISE "T-PÅ", HVILKET BETYR AT AUTO

SPLITT-FUNKSJONEN HAR BLITT AKTIVERT. START DERETTER USB/SD-OPPTAKET, ENHETEN KAN AUTOMATISK OPPDAGE DEN STILLE DELEN MELLOM HVERT SPOR OG OPPRETTE EN NY FIL FOR Å GÅ VIDERE FOR Å STARTE Å TA OPP DET NESTE SPORET.

- HVIS IKKE PÅKREVD: TRYKK PÅ **MODUS** -KNAPPEN PÅ ENHETEN ELLER FJERNKONTROLLEN FØR USB/SD-OPPTAKET, DISPLAYET VIL VISE "T-AV", HVILKET BETYR AT AUTO SPLITT HAR BLITT DEAKTIVERT.

- MERK FOR AUTO SPLITT: FLERE SEKUNDER PÅ BEGYNNELSEN AV DET NESTE SPORET BLIR KANSKJE IKKE TATT OPP, DA ENHETEN KAN BRUKE NOEN FÅ SEKUNDER PÅ Å OPPRETTE EN NY FIL PÅ USB/SD; OG DET KAN OGSÅ VÆRE TILFELLE AT NOEN MUSIKKPRODUSENTER MED HENSIKT LEGGER TIL STILLE SEKUNDER INNENFOR ET SPOR. SOM RESULTAT ER DET VELDIG SANNSYNLIG AT DETTE VIL FÅ ENHETEN TIL Å BETRakte DENNE STILLEDELEN SOM EN PAUSE MELLOM SPOR OG LAGE ET NYTT SPOR PÅ OPPTAKET.

- MERK FOR AUTOMATISK SPLITT: UNDER USB/SD-OPPTAK FRA PLATESPILLEREN VIL PLATESPILLEREN STANSE ET ØYEBLIKK NÅR ENHETEN HAR OPPDAGET EN SPESIELL STILLEDEL. PLATESPILLEREN VIL FORTSETTE DRIFTEN MED EN GANG USB/SD-ENHETEN HAR BEGYNT Å LAGE EN NY FIL SOM SKAL TAS OPP.

### **ØRETELEFONJACK & LINJE UT-STØPSEL**

- DETTE SYSTEMET KAN KOBLES TIL MED HODETELEFON ELLER EKSTERN FORSTERKER/HØYTTALER VED 3,5 MM **ØRETELEFONJACK**.

- DETTE SYSTEMET KAN KOBLES TIL MED EKSTERN ENHET (F.EKS. FORSTERKER OG HØYTTALER) VED **LINJE UT-STØPSEL** I BAKRE KABINETT.

### **STRØMLAGRINGSFUNKSJON:**

For å spare energi, hvis det ikke er noe lydsignal fra CD / platespiller / AUX IN / USB / SD i en periode på over 10 minutter, vil enheten deretter automatisk veksle til hvilemodus.

## FJERNKONTROLL

### BATTERIINSTALLASJON

DEN INFRARØDE SENDEREN KREVER 1 PC CR2025 LITIUM BATTERI FOR DRIFT

### KNAPPEBESKRIVELSE



- 1 **HVILEMODUS:** UTLØSER MELLOM HVILEMODUS OG DRIFTSMODUS.
- 2 **FORHÅNDSINNSTILLING/ALBUM DN:** UTFØR SAMME FUNKSJON SOM "ALBUM NED / FORHÅNDSINNSTILLING NED"-KNAPPEN PÅ ENHETEN.
- 3 **FORHÅNDSINNSTILLING/ALBUM OPP:** UTFØR SAMME FUNKSJON SOM "ALBUM OPP / FORHÅNDSINNSTILLING OPP"-KNAPPEN PÅ ENHETEN.
- 4 **TIMER/DVALE:** UTFØR SAMME FUNKSJON SOM "DVALE/TIMER"-KNAPPEN PÅ ENHETEN.
- 5 **DEMP:** FOR Å DEMPE LYDAVSPILLING.
- 6 **OP/CL & SLUMRE:** ÅPNE OG LUKK CD-DØREN; SLUMREFUNKSJONEN FOR ALARM.
- 7 **REC/DEL:** UTFØR SAMME FUNKSJON SOM "REC/DEL"-KNAPPEN PÅ ENHETEN.
- 8 **FM ST.:** VELG MELLOM FM STEREO OG MONO RADIO
- 9 **FUNK:** VELG FUNKSJON MELLOM CD/USB/SD/PHONO/TUNER/AUX
- 10 **MODUS/KLOKKE:** UTFØR SAMME FUNKSJON SOM "MODUS/KLOKKE"-KNAPPEN PÅ ENHETEN.
- 11 **▶|| (SPILL AV/PAUSE):** UTFØR SAMME FUNKSJON SOM "▶|| SPILL AV/PAUSE"-KNAPPEN PÅ ENHETEN.
- 12 **■ (STOPP)/BÅND:** UTFØR SAMME FUNKSJON SOM "■ STOPP/BÅND"-KNAPPEN PÅ ENHETEN.
- 13 **◀◀ (HOPP NED):** UTFØR SAMME FUNKSJON SOM "◀◀ HOPP NED"-KNOTTEN PÅ ENHETEN. I TILLEGG KAN DEN BRUKES FOR RADIOFREKVENSØK UNDER TUNERMODUS.
- 14 **▶▶ (HOPP OPP):** UTFØR SAMME FUNKSJON SOM "▶▶ HOPP OPP"-KNOTTEN PÅ ENHETEN. I TILLEGG KAN DEN BRUKES FOR RADIOFREKVENSØK UNDER TUNERMODUS.
- 15 **LYDSTYRKE +/- :** KONTROLLER LYDSTYRKENIVÅ.

# RICATECH<sup>®</sup>

*Yesterday's feeling, Today's technology*

## RMC90

Ibiza All-in-1 Retro-skivspelare







## INSTRUKTIONSHANDBOK

*LÄS DENNA INSTRUKTIONSHANDBOK NOGGRANT FÖRE ANVÄNDNING*

## PRODUKTEGENSKAPER

- SKIVSPELARE MED VAL MELLAN 33/45/78 RPM
- AUTOMATISKT/MANUELLT STOPP AV SKIVSPELAREN
- REMDRIVET SYSTEM
- PROGRAMMERBAR CD/MP3-SPELARE
- DIREKT USB/SD-KODNING FÖR CD, SKIVSPELARE, FM-RADIO & AUX IN
- AUX IN FÖR ANSLUTNING AV EN ANNAN ENHET (T.EX. CD- & MP3-SPELARE)
- USB/SD-FACK FÖR MP3-UPPSPELNING
- PLL-RADIO MED FÖRINSTÄLLNING AV 20 AM- & 30 FM-STATIONER
- KLOCKALARM
- TIMER FÖR ATT SLÅ PÅ OCH AV
- CD-DISPLAY MED BLÅ BAKGRUNDSBELYSNING
- RCA LINE-OUT
- INBYGGD STEREOHÖGTALARE
- 45 RPM-ADAPTER & FJÄRRKONTROLL

## REGLAGENS PLACERING

- 1) HÖGTALARE
- 2) CD/USB/SD
- 3) FJÄRRKONTROLLMOTTAGARE
- 4) STANDBY-INDIKATOR
- 5) PHONO
- 6) TUNER/BAND
- 7) AUX
- 8) TIMER/SLEEP
- 9) ÖPPNA/STÄNG
- 10) HÖGTALARE
- 11) STRÖM/VOLYMVRED
- 12) HÖRLURSKONTAKT
- 13) REC/DEL
- 14) LÅGE/KLOCKA
- 15) USB-KONTAKT
- 16) PLAY/PAUS -KNAPP & STATIONSSÖKNING
- 17) STOPP 
- 18) SD-FACK
- 19) ALBUM/FÖRINSTÄLLNING NED
- 20) ALBUM/FÖRINSTÄLLNING UPP
- 21) CD-LUCKA
- 22) AUX IN-KONTAKT
- 23) SÖKNING/HOPPA UPPÅT  & NEDÅT 
- 24) DAMMSKYDD
- 25) FM-TRÅDANTENN
- 26) LINE-OUT-KONTAKT
- 27) NÄTKABEL
- 28) LINE-OUT-KONTAKT
- 29) 45 RPM-ADAPTER
- 30) LYFTSPAK (PLAY/PAUS FÖR SKIVSPELNING)
- 31) PÅ/AV-KNAPP FÖR AUTOMATISKT STOPP
- 32) VAL AV HASTIGHET 33/45/78 RPM
- 33) PICKUP

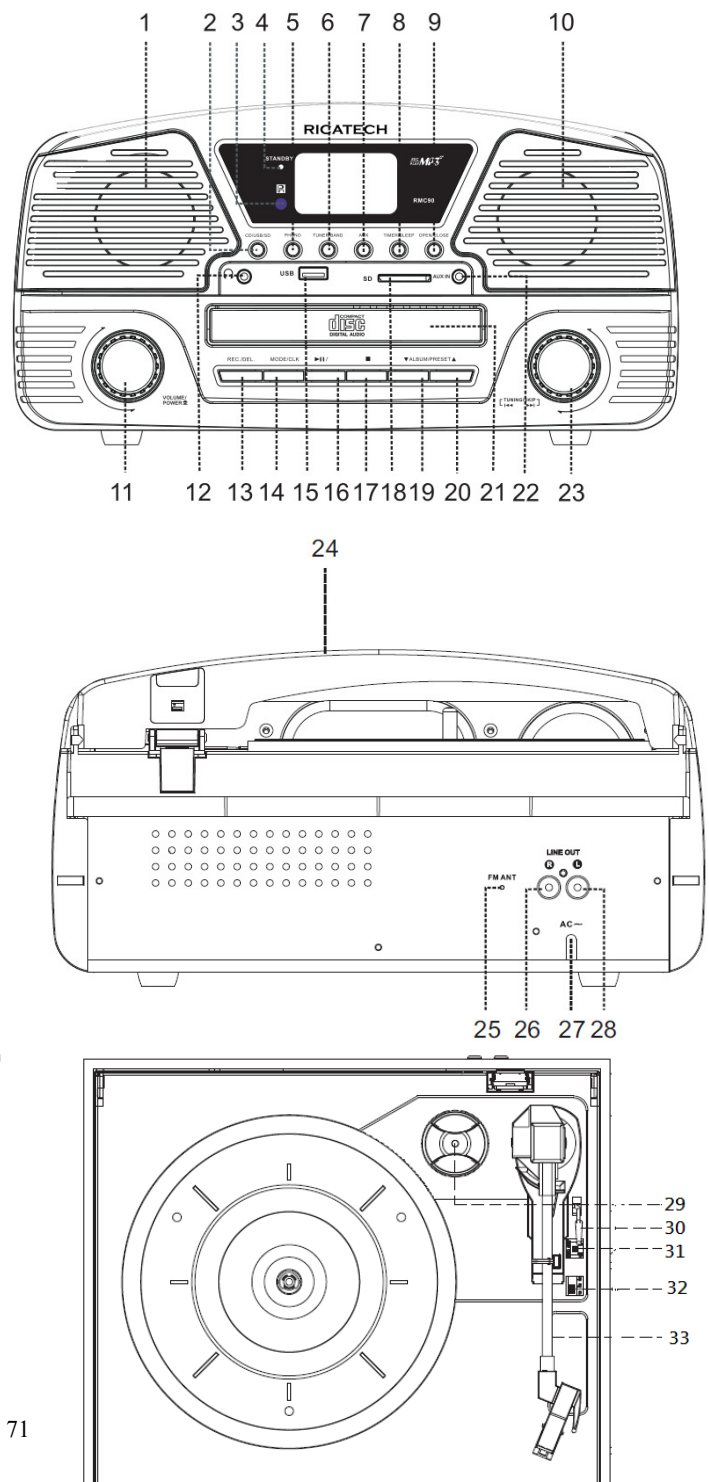

## FÖRSIKTIGT:

OM DU ANVÄNDER REGLAGE, JUSTERINGAR ELLER PROCEDURER PÅ ANNAT SÄTT ÄN SOM ANGES HÄRI KAN DU EXPONERAS FÖR SKADLIG STRÅLNING.  
DENNA ENHET FÅR ENDAST JUSTERAS ELLER REPARERAS AV KVALIFICERAD SERVICEPERSONAL.

## VARNING:

- UTRUSTNINGEN FÅR INTE UTSÄTTAS FÖR DROPP ELLER STÄNK, OCH FÖREMÅL FYLDA MED VÄTSKA, SÅSOM VASER, FÅR INTE PLACERAS PÅ UTRUSTNINGEN.
- BATTERIER (BATTERIPACK ELLER ISATTA BATTERIER) FÅR INTE UTSÄTTAS FÖR HÖGA TEMPERATURER, T.EX. FRÅN SOLSKEN, ELD ELLER LIKNANDE.
- STICKKONTAKTEN ELLER EN ANNAN ANSLUTNING ANVÄNDS FÖR ATT KOPPLA BORT ENHETEN, OCH BORTKOPPLINGSENHETEN SKA VARA ENKELT TILLGÄNGLIG.

## FÖRSIKTIGHETSÅTGÄRDER VID ANVÄNDNING

---

### INSTALLATION

- PACKA UPP ALLA DELAR OCH TA BORT SKYDDSMATERIALET.
- ANSLUT INTE ENHETEN TILL ELNÄTET INNAN DU KONTROLLERAT NÄTSPÄNNINGEN OCH ALLA ANDRA ANSLUTNINGAR HAR GJORTS.
- TÄCK INTE ÖVER VENTILATIONSÖPPNINGARNA OCH SE TILL ATT DET FINNS ETT UTRYMME PÅ FLERA CENTIMETER RUNT ENHETEN FÖR VENTILATION.

### ANSLUTNING

---

1. ANSLUT **NÄTKABELN** TILL ELUTTAGET
2. TRYCK PÅ **STRÖMVREDET** FÖR ATT SLÅ PÅ ENHETEN. **STANDBY-INDIKATORN** LYSER INTE. OM BAKGRUNDSBELYSNINGEN PÅ LCD-DISPLAYEN TÄNDS BETYDER DET ATT STRÖMFÖRSÖRJNINGEN ÄR NORMAL, OCH NU ÄR SYSTEMET REDO ATT ANVÄNDAS.

### STÄLLA KLOCKAN

---

- 1 NÄR **STANDBY-INDIKATORN** TÄNDS ÄR ENHETEN I STANDBY-LÄGE.
- 2 I STANDBY-LÄGE, VÄLJ MELLAN 12-TIMMARS- ELLER 24-TIMMARSLÄGE: HÅLL IN **LÄGE-KNAPPEN** I 3–5 SEKUNDER. 12H/24H BLINKAR. VRID PÅ VREDET **HOPPA UPPÅT** ELLER **HOPPA NEDÅT** FÖR ATT VÄLJA 12H-/24H-LÄGE. TRYCK PÅ **LÄGE-KNAPPEN** IGEN FÖR ATT BEKRÄFTA.
- 3 STÄLLA IN TIMMEN: VRID PÅ VREDET **HOPPA UPPÅT** ELLER **HOPPA NEDÅT** FÖR ATT VÄLJA RÄTT TIMME, TRYCK SEDAN PÅ **LÄGE-KNAPPEN** IGEN FÖR ATT BEKRÄFTA.
- 4 STÄLLA IN MINUTEN: EFTER ATT STEG 3 ÄR SLUTFÖRT, VRID PÅ VREDET **HOPPA UPPÅT** ELLER **HOPPA NEDÅT** FÖR ATT VÄLJA RÄTT MINUT, TRYCK SEDAN PÅ **LÄGE-KNAPPEN** IGEN FÖR ATT BEKRÄFTA.

### STÄLLA IN ALARMET

1. I STANDBY-LÄGE, HÅLL IN **TIMER-KNAPPEN** I 3–5 SEKUNDER. INSTÄLLNINGSSEKVENSEN FÖR ALARMET ÄR "ALARM PÅ-TID > ALARM AV-TID > ALARM-LÄGE > ALARM-VOLYM".
2. STÄLLA IN ALARM PÅ-TIDEN: "ON" LYSER PÅ DISPLAYEN
  - i. STÄLLA IN TIMMEN: VRID PÅ VREDET **HOPPA UPPÅT** ELLER **HOPPA NEDÅT** FÖR ATT VÄLJA RÄTT TIMME, TRYCK SEDAN PÅ **TIMER-KNAPPEN** IGEN FÖR ATT BEKRÄFTA.
  - ii. STÄLLA IN MINUTEN: VRID PÅ VREDET **HOPPA UPPÅT** ELLER **HOPPA NEDÅT** FÖR ATT VÄLJA RÄTT MINUT, TRYCK SEDAN PÅ **TIMER-KNAPPEN** IGEN FÖR ATT BEKRÄFTA.
3. STÄLLA IN ALARM AV-TIDEN: "OFF" LYSER PÅ DISPLAYEN:
  - i. STÄLLA IN TIMMEN: VRID PÅ VREDET **HOPPA UPPÅT** ELLER **HOPPA NEDÅT** FÖR ATT VÄLJA RÄTT TIMME, TRYCK SEDAN PÅ **TIMER-KNAPPEN** IGEN FÖR ATT BEKRÄFTA.
  - ii. STÄLLA IN MINUTEN: VRID PÅ VREDET **HOPPA UPPÅT** ELLER **HOPPA NEDÅT** FÖR ATT VÄLJA RÄTT MINUT, TRYCK SEDAN PÅ **TIMER-KNAPPEN** IGEN FÖR ATT BEKRÄFTA.
4. STÄLLA IN ALARM-LÄGE: "TUNE" LYSER PÅ DISPLAYEN:
  - i. VRID PÅ VREDET **HOPPA UPPÅT** ELLER **HOPPA NEDÅT** FÖR ATT VÄLJA ALARM-LÄGE.
  - ii. SEKVENSEN ÄR TUNE > CD > USB > SD, TRYCK PÅ **TIMER-KNAPPEN** IGEN FÖR ATT BEKRÄFTA.
5. STÄLLA IN ALARM-VOLYM: "V - " LYSER PÅ DISPLAYEN:
  - i. VRID PÅ VREDET **HOPPA UPPÅT** ELLER **HOPPA NEDÅT** FÖR ATT VÄLJA ALARM-VOLYMEN, OCH TRYCK PÅ **TIMER-KNAPPEN** IGEN FÖR ATT BEKRÄFTA.

- INSTÄLLNINGEN AV ALARMET ÄR SLUTFÖRD, OCH DISPLAYEN VISAR INSTÄLLNINGEN IGEN SÅ ATT ANVÄNDAREN KAN KONTROLLERA DEN
- "KLOCKA"-IKONEN BLINKAR NÄR ALARMET ÄR AKTIVERAT. "KLOCKA"-IKONEN TÄNDS NÄR ALARMINSTÄLLNINGEN ÄR SPARAD MEN ÄNNU INTE AKTIVERAD.
- AVBRYTA ALARMET: I STANDBY-LÄGE, NÄR "KLOCKA"-IKONEN LYSER, TRYCK PÅ **TIMER-KNAPPEN**. "KLOCKA"-IKONEN SLOCKNAR.

#### **SNOOZE-FUNKTIONEN**

TRYCK PÅ "SNOOZE"-KNAPPEN PÅ FJÄRRKONTROLLEN NÄR ALARMET ÄR AKTIVERAT. ALARMET STÄNGS AV I 10 MINUTER. EFTER EN SNOOZE-PERIOD PÅ 9–10 MINUTER AKTIVERAS ALARMET IGEN. SNOOZE KAN ANVÄNDAS FLERA GÅNGER INOM ALARMETS AKTIVERINGS-PERIOD PÅ 1 TIMME.

#### **TIMER-FUNKTIONEN**

- TRYCK PÅ **STRÖMVREDET** TILLS **STANDBY-INDIKATORN** SLOCKNAR. ENHETEN GÅR FRÅN STANDBY-LÄGE TILL DRIFTLÄGE.
- NÄR ENHETEN ÄR PÅSLAGEN, TRYCK PÅ **SLEEP-KNAPPEN** FLERA GÅNGER FÖR ATT VÄLJA MINUTER FÖR INSOMNINGSTIDEN FRÅN 90>80>70.....>10 OFF.
- INSTÄLLNINGEN AV INSOMNINGSTIDEN ÄR SPARAD NÄR "SLEEP"-IKONEN TÄNDS PÅ DISPLAYEN.
- NÄR INSOMNINGSTIDENS MINUTER TAGIT SLUT GÅR ENHETEN IN I STANDBY-LÄGE AUTOMATISKT.

### **LYSSNA PÅ RADIO**

#### **STÄLLA IN STATIONEN PÅ RADION**

- TRYCK PÅ **TUNER-KNAPPEN** FÖR ATT AKTIVERA "TUNE"-LÄGE.
- VÄLJ ÖNSKAT BAND GENOM ATT TRYCKA PÅ RADIONS **TUNER-KNAPP** (AM ELLER FM) IGEN.
- STÄLL IN ÖNSKAD STATION GENOM ATT VRIDA **TUNING-VREDET** UPPÅT ELLER BAKÅT I 1–2 SEKUNDER, OCH SLÄPP DET SEDAN.
- ENHETEN BÖRJAR SÖKA AUTOMATISKT OCH STOPPAR NÄR EN RADIOSTATION HITTATS.

#### **MANUELLT FÖRINSTÄLLDA RADIOSTATIONER**

- NÄR ÖNSKAD RADIOSTATION HITTATS, TRYCK PÅ **LÄGE-KNAPPEN**. PROGRAMNUMRET BLINKAR.
- TRYCK PÅ **FÖRINSTÄLLNING UPP ELLER FÖRINSTÄLLNING NED** FÖR ATT VÄLJA PROGRAMNUMRET DÄR DEN ÖNSKADE RADIOKANALEN SKA SPARAS.
- TRYCK PÅ **LÄGE-KNAPPEN** IGEN FÖR ATT BEKRÄFTA. PROGRAMNUMRET SLUTAR BLINKA.
- UPPREPA STEG 2 & 3 TILLS ALLA ÖNSKADE RADIOSTATIONER HAR HITTATS OCH SPARATS
- TRYCK PÅ **FÖRINSTÄLLNING UPP ELLER FÖRINSTÄLLNING NED** FÖR ATT VÄLJA DEN FÖRINSTÄLLDA RADIOSTATIONEN.
- ANTALET STATIONER SOM KAN HITTAS OCH SPARAS BEROR PÅ MOTTAGNINGEN I OLIKA OMRÅDEN OCH LÄNDER.

#### **AUTOMATISKT FÖRINSTÄLLDA RADIOSTATIONER**

- I RADIO-LÄGE, TRYCK PÅ **SKANNA-KNAPPEN**. ENHETEN SKANNAR RADIOFREKVENSERNA AUTOMATISKT. NÄR EN TYDLIG SIGNAL HITTAS SPARAS RADIOSTATIONEN AUTOMATISKT, MED BÖRJAN FRÅN PROGRAMNUMMER 1.
- ANTALET STATIONER SOM KAN HITTAS OCH SPARAS BEROR PÅ MOTTAGNINGEN I OLIKA OMRÅDEN OCH LÄNDER.

#### **FM- & FM-STEREOMOTTAGNING**

- TRYCK PÅ "FM ST."-KNAPPEN PÅ FJÄRRKONTROLLEN FÖR ATT VÄLJA FM MONO- ELLER FM STEREO-LÄGE. NÄR STEREOSIGNALEN ÄR SVAG ÄR DET EN FÖRDEL ATT TA EMOT PROGRAMMET I MONO.
- "ST"-IKONEN TÄNDS PÅ DISPLAYEN FÖR ATT VISA ATT FM STEREO-LÄGE TAS EMOT.

#### **TIPS FÖR BÄTTRE MOTTAGNING**

- AM: DET FINNS EN INBYGGD AM-STÅNGANTENN. OM AM-MOTTAGNINGEN ÄR DÅLIG KAN DEN OFTAST FÖRBÄTTRAS GENOM ATT ENHETEN VRIDS ELLER FLYTTAS NÅGOT.
- FM: MOTTAGAREN HAR EN INBYGGD FM-TRÅDANTENN SOM HÄNGER PÅ DET BAKRE HÖLJET. DENNA TRÅD SKA VECKLAS UT HELT OCH DRAS UT FÖR BÄSTA MÖJLIGA MOTTAGNING.

#### **FM- & FM-STEREORADIOKODNING**

- TRYCK PÅ **TUNER-KNAPPEN** FÖR ATT AKTIVERA "TUNE"-LÄGE OCH VÄLJ ÖNSKAT BAND MED RADIONS **BAND-KNAPP** (AM ELLER FM).
- SÄTT I MINNESENHET (USB-MINNE, SD- ELLER MMC-KORT)
- TRYCK PÅ **REC-KNAPPEN**. DET TAR 3–5 SEKUNDER ATT LÄSA MINNESENHETEN. USB- ELLER SD- IKONEN BLINKAR SEDAN.

- VRID PÅ VREDET **HOPPA UPPÅT ►►** ELLER **HOPPA NEDÅT ◄◄** FÖR ATT VÄLJA ÖNSKAT LÄGE (USB ELLER SD) FÖR KODNING. TRYCK SEDAN PÅ **REC**-KNAPPEN IGEN FÖR ATT BEKRÄFTA. SYSTEMET STARTAR KODNINGSLÄGET EFTER NÅGRA SEKUNDER.
- OM ENDAST ETT USB-MINNE, SD- ELLER MMC-KORT ÄR ISATT KAN DU HOPPA ÖVER STEG 4.
- USB- ELLER SD-IKONEN BLINKAR PÅ DISPLAYEN UNDER KODNINGEN.
- FÖR ATT SLUTFÖRA KODNINGEN, TRYCK PÅ **STOPP ■**-KNAPPEN. DISPLAYEN VISAR "END" OCH ÅTERGÅR TILL "TUNER"-LÄGE.

#### ANMÄRKNING:-

- INSPELNINGSHASTIGHETEN ÄR 1:1 OCH I ENLIGHET MED DEN VERKLIGA SPELTIDEN PÅ FM- ELLER FM-STEREORADION
- INSPELNINGSFORMATET ÄR FÖRINSTÄLLT PÅ – MP3 BITHASTIGHET: 128 KB/S
- UNDER FM- & FM-STEREORADIODKODNING ÄR RADIOFREKVENSEN LÅST OCH KAN INTE ÄNDRAS

## PHONO & KODNING

### NOTERING:

- TA BORT PICKUPENS SKYDD.
- SE TILL ATT PICKUPEN HAR LYFTS UPP FRÅN PICKUPSTÖDET INNAN DEN ANVÄNDS, OCH SÄTT TILLBAKA DEN EFTERÅT.

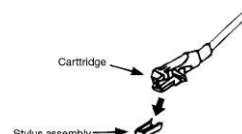

- TRYCK PÅ **FUNKTION**-KNAPPEN FÖR ATT VÄLJA "PHON" PÅ DISPLAYEN.
- STÄLL IN **HASTIGHETSVÄLJAREN** TILL RÄTT POSITION BEROENDE PÅ DEN SKIVA SOM SKA SPELAS.
- LÄGG SKIVAN PÅ SKIVTALLRIKEN, ANVÄND 45 RPM-ADAPTERN OM DET BEHOVS.
- TRYCK **LYFTSPAKEN** UPPÅT FÖR ATT LYFTA PICKUPEN FRÅN ARMSTÖDET, OCH FLYTTA DEN SEDAN LÅNGSAMT TILL SKIVSIDAN. SKIVTALLRIKEN BÖRJAR SNURRA.
- FÖR NER **LYFTSPAKEN** FÖR ATT SLÄPPA NER PICKUPEN OCH FÖRSIKTIGT KOMMA I KONTAKT MED SKIVAN. SKIVAN BÖRJAR SPELAS UPP.
- TRYCK **LYFTSPAKEN** UPPÅT FÖR ATT HÖJA PICKUPEN FRÅN ARMSTÖDET. SKIVTALLRIKEN SNURRAR FORTFARANDE MEN UPPSPELNINGEN STOPPAS. FÖR ATT FORTSÄTTA UPPSPELNINGEN MÅSTE ANVÄNDAREN FÖRA NER **LYFTSPAKEN**.
- JUSTERA VOLYMEN TILL ÖNSKAD NIVÅ.
- NÄR SKIVAN TAR SLUT SLUTAR SKIVTALLRIKEN SNURRA AUTOMATISKT. TRYCK **LYFTSPAKEN** UPPÅT FÖR ATT LYFTA PICKUPEN OCH FLYTTA DEN TILL ARMSTÖDET, OCH FÖR SEDAN NER **LYFTSPAKEN**.
- FÖR ATT STOPPA MANUELLT, LYFT PICKUPEN FRÅN SKIVAN OCH FÖR TILLBAKA DEN TILL ARMSTÖDET.

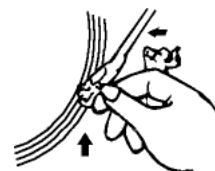

**ANMÄRKNING:** FÖR VISSA SKIVOR LIGGER AUTOSTOPPMRÅDET UTANFÖR ENHETSINSTÄLLNINGEN, SÅ DE STOPPAS INNAN DET SISTA SPÅRET SPELATS UPP. OM DETTA INTRÄFFAR, STÄLL IN **AUTOSTOPPMKOPPLAREN** PÅ LÄGE "AV". HELA SKIVAN SPELAS DÅ, MEN DEN STOPPAS INTE AUTOMATISKT (STÅNG AV ENHETEN MED STRÖMBRYTAREN ELLER STÄLL IN **AUTOSTOPPMKOPPLAREN** TILL LÄGE "PÅ" IGEN FÖR ATT STOPPA SKRIVTALLRIKEN). FÖR SEDAN TILLBAKA PICKUPEN TILL ARMSTÖDET.

### PHONOKODNING

- TRYCK PÅ **PHONO**-KNAPPEN FÖR ATT AKTIVERA "PHON" PÅ DISPLAYEN, OCH SÄTT SEDAN I EN MINNESENHET (USB-MINNE, SD- ELLER MMC-KORT).
- TRYCK PÅ **REC**-KNAPPEN. DET TAR 3–5 SEKUNDER ATT LÄSA MINNESENHETEN. USB- ELLER SD-IKONEN BLINKAR SEDAN.
- VRID PÅ VREDET **HOPPA UPPÅT ►►** ELLER **HOPPA NEDÅT ◄◄** FÖR ATT VÄLJA ÖNSKAT LÄGE (USB ELLER SD) FÖR KODNING. TRYCK SEDAN PÅ **REC**-KNAPPEN IGEN FÖR ATT BEKRÄFTA. SYSTEMET STARTAR KODNINGSLÄGET EFTER NÅGRA SEKUNDER.
- OM ENDAST ETT USB-MINNE ELLER SD/MMC-KORT ÄR ISATT KAN DU HOPPA ÖVER STEG 3.
- USB- ELLER SD-IKONEN BLINKAR PÅ DISPLAYEN UNDER KODNINGEN.
- FÖR ATT SLUTFÖRA KODNINGEN, TRYCK PÅ **STOPP ■**-KNAPPEN. DISPLAYEN VISAR "END" OCH ÅTERGÅR TILL PHONO-LÄGE.

#### ANMÄRKNING:-

- INSPELNINGSHASTIGHETEN ÄR 1:1 OCH I ENLIGHET MED DEN VERKLIGA SPELTIDEN PÅ PHONO-KÄLLAN
- INSPELNINGSFORMATET ÄR FÖRINSTÄLLT PÅ – MP3 BITHASTIGHET: 128 KB/S

## AUX IN-KONTAKT & KODNING

TRYCK PÅ **AUX-KNAPPEN** FÖR ATT AKTIVERA "AUX" PÅ DISPLAYEN, OCH ANSLUT SEDAN DEN EXTERNA AUDIO-ENHETEN (SÅSOM EN CD-SPELARE) GENOM **AUX IN-KONTAKTEN**. AUDIO-SIGNALEN FRÅN DEN EXTERNA AUDIO-ENHETEN KAN SPELAS UPP GENOM SYSTEMET.

### AUX IN-KODNING

1. TRYCK PÅ **FUNKTION-KNAPPEN** FÖR ATT VÄLJA "AUX" PÅ DISPLAYEN, OCH SÄTT SEDAN I EN MINNESENHET (USB-MINNE, SD- ELLER MMC-KORT)
2. TRYCK PÅ **REC-KNAPPEN**. DET TAR 3–5 SEKUNDER ATT LÄSA MINNESENHETEN. USB- ELLER SD-IKONEN BLINKAR SEDAN.
3. VRID PÅ VREDET **HOPPA UPPÅT ►►** ELLER **HOPPA NEDÅT ◄◄** FÖR ATT VÄLJA ÖNSKAT LÄGE (USB ELLER SD) FÖR KODNING. TRYCK SEDAN PÅ **REC-KNAPPEN** IGEN FÖR ATT BEKRÄFTA. SYSTEMET STARTAR KODNINGSLÄGET EFTER NÅGRA SEKUNDER.
4. OM ENDAST ETT USB-MINNE ELLER SD/MMC-KORT ÄR ISATT KAN DU HOPPA ÖVER STEG 3.
5. USB- ELLER SD-IKONEN BLINKAR PÅ DISPLAYEN UNDER KODNINGEN.
6. FÖR ATT SLUTFÖRA KODNINGEN, TRYCK PÅ **STOPP ■**-KNAPPEN. DISPLAYEN VISAR "END" OCH ÅTERGÅR TILL "AUX"-LÄGE.

### ANMÄRKNING:-

- INSPELNINGSHASTIGHETEN ÄR 1:1 OCH I ENLIGHET MED DEN VERKLIGA SPELTIDEN PÅ DEN EXTERNA AUDIO-ENHETEN.
- INSPELNINGSFORMATET ÄR FÖRINSTÄLLT PÅ – MP3 BITHASTIGHET: 128 KB/S

## UPPSPELNING AV MP3/WMA-LÅTAR VIA USB-LAGRINGSENHET ELLER MINNESKORT

### ANSLUTA

SYSTEMET KAN AVKODA OCH SPELA UPP ALLA MP3/WMA-FILER SOM FINNS LAGRADE PÅ MINNESENHETEN MED USB-ANSLUTNINGSPORTEN ELLER SD/MMC-MINNESKORT.

1. ANSLUT USB-KONTAKTEN RIKTAD UPPÅT OCH SE TILL ATT FÖRA IN DEN HELT, ELLER SÄTT I MINNESKORTET I PILENS RIKTNING SOM VISAS PÅ ETIKETTEN PÅ UNDERSIDAN AV MINNESKORTFACKETETS LUCKA. SÄTT I RAKT UTAN ATT BÖJA DEM.
2. OM USB-KONTAKTEN ANSLUTS UPP OCH NED ELLER BAK OCH FRAM KAN DET SKADA AUDIO-SYSTEMET ELLER LAGRINGSMEDIA (USB-MINNE/SD-/MMC-KORT). KONTROLLERA ATT RIKTNINGEN ÄR RÄTT INNAN DU ANSLUTER.
3. TRYCK PÅ **CD/USB/SD-KNAPPEN** FÖR ATT VÄLJA "USB" ELLER "CARD" PÅ DISPLAYEN, OCH SÄTT SEDAN I EN MINNESENHET (USB-MINNE, SD- ELLER MMC-KORT)
4. SYSTEMET BÖRJAR LÄSA LAGRINGSMEDIER AUTOMATISKT EFTER ATT FUNKTIONEN VALTS, OCH DISPLAYEN VISAR DET TOTALA ANTALET MP3-/WMA-FILER (T.EX. 016).
5. SYSTEMET STARTAR SEDAN LJUDUPPSPELNINGEN FRÅN DEN ÖNSKADE ENHETEN (USB ELLER SD/MMC) AUTOMATISKT.

### ● **PLAY/PAUS-KNAPPEN ►||**

- TRYCK PÅ "PLAY/PAUS" ►||-KNAPPEN EN GÅNG FÖR ATT STOPPA UPPSPELNINGEN, TRYCK IGEN FÖR ATT FORTSÄTTA.

### ● **STOPP-KNAPPEN ■**

- TRYCK PÅ **STOPP ■**-KNAPPEN FÖR ATT AVSLUTA UPPSPELNINGEN. DISPLAYEN VISAR SEDAN DET TOTALA ANTALET MP3-/WMA-FILER. ANVÄNDAREN KAN SEDAN VRIDA PÅ VREDET "HOPPA UPPÅT" ►► ELLER "HOPPA NEDÅT" ◄◄ FÖR ATT VÄLJA FIL FRAMÅT ELLER BAKÅT.

### ● **KNAPPEN HOPPA UPPÅT ►► / HOPPA NEDÅT ◄◄**

- UNDER MP3-/WMA-UPPSPELNING, VRID VREDET **HOPPA UPPÅT ►►** NEDÅT EN GÅNG FÖR ATT SPELA NÄSTA FIL. VRID OCH HÅLL KNAPPEN **HOPPA UPPÅT ►►** NEDÅT KONTINUERLIGT FÖR ATT VÄLJA FRAMÅT SNABBARE.
- UNDER MP3-/WMA-UPPSPELNING, VRID VREDET **HOPPA NEDÅT ◄◄** UPPÅT EN GÅNG FÖR ATT SPELA FÖREGÅENDE FIL. VRID OCH HÅLL VREDET **HOPPA NEDÅT ◄◄** UPPÅT KONTINUERLIGT FÖR ATT VÄLJA BAKÅT SNABBARE.

### ● **MAPPSÖKNING**

TRYCK PÅ **ALBUM NER** ELLER **ALBUM UPP** FÖR ATT SÖKA I MAPPEN BAKÅT ELLER FRAMÅT.

## ● REPEAT-FUNKTIONEN

UNDER LJUDUPPSPELNING, TRYCK PÅ **LÄGE**-KNAPPEN EN GÅNG FÖR ATT SPELA ETT SPÅR UPPREPADE GÅNGER. TRYCK PÅ **LÄGE**-KNAPPEN IGEN FÖR ATT SPELA UPP ALLA SPÅR PÅ HELA USB-MINNET, SD- ELLER MMC-KORTET UPPREPADE GÅNGER.

## ANMÄRKNING

- OM SYSTEMET ANSLUTS TILL EN MP3-SPELARE VIA USB-KONTAKTEN KANSKE VISSA MP3-SPELARE INTE KAN SPELA UPP VIA USB-KONTAKTEN PÅ GRUND AV VARIATIONER I MP3-KODNINGSFORMATET. DETTA ÄR INTE ETT FEL I SYSTEMET.
- DET FINNS MÅNGA OLIKA TILLVERKARE AV USB- OCH SD-ENHETER. LÖSNINGAR OCH FORMAT VARIERAR DÄRFÖR MELLAN DESSA. DÄRFÖR KAN VI INTE GARANTERA ATT DENNA ENHET STÖDJER ALLA OLIKA MÄRKEN AV USB- OCH SD-ENHETER.
- SD-KORT UPP TILL 8 GB STÖDS

## SPÅRPROGRAMMERING

UPP TILL 99 SPÅR KAN PROGRAMMERAS FÖR MP3/WMA-FILER OCH SPELAS UPP I VALFRI ORDNING. INNAN ANVÄNDNINGEN, SE TILL ATT SYSTEMET ÄR I STOPPLÄGE INNAN PROGRAMMERINGEN:

1. STÄLL IN PÅ "USB"- ELLER "KORT"-FUNKTIONEN, OCH TRYCK SEDAN PÅ **STOPP**-KNAPPEN.
2. TRYCK PÅ **LÄGE**-KNAPPEN. "MEM" BLINKAR PÅ LCD-DISPLAYEN. DESSUTOM INDIKERAS PROGRAMNUMMER OCH SIFFROR FÖR SPÅRNUMMER SOM SKA PROGRAMMERAS.
3. VÄLJ ÖNSKAT SPÅR GENOM ATT VRIDA PÅ VREDET **HOPPA UPPÅT ►►** ELLER **HOPPA NEDÅT ◄◄**. OM MAPPSÖKNING ÄR NÖDVÄNDIG, TRYCK PÅ **ALBUM NER** ELLER **ALBUM UPP** FÖR ATT SÖKA BAKÅT ELLER FRAMÅT I MAPPEN.
4. TRYCK PÅ **LÄGE**-KNAPPEN FÖR ATT BEKRÄFTA OCH SPARA SPÅRET I MINNET.
5. UPPREPA STEG 3 OCH 4 FÖR ATT LÄGGA TILL YTTERLIGARE SPÅR I MINNET VID BEHOV.
6. NÄR ALLA ÖNSKADE SPÅR HAR PROGRAMMERATS, TRYCK PÅ KNAPPEN "**PLAY/PAUS**" **►||** FÖR ATT SPELA SPÅREN I TILLDELAD ORDNING.
7. TRYCK PÅ KNAPPEN **STOPP ■** FÖR ATT STOPPA UPPSPELNINGEN AV PROGRAMMERADE SPÅR, OCH TRYCK PÅ KNAPPEN **STOPP ■** IGEN FÖR ATT AVBRYTA PROGRAMMERINGEN.

## KOPIERA MP3-/WMA-FILER

I SYSTEMET KAN DU KOPIERA FILER FRÅN USB TILL SD ELLER SD TILL USB, 1 FIL, 1 MAPP ELLER ALLA FILER.

### I) KOPIERA 1 SPÅR

1. SÄTT I ETT USB-MINNE ELLER SD-/MMC-KORT, OCH STÄLL IN "USB"- ELLER "KORT"-LÄGE.
2. TRYCK PÅ **REC**-KNAPPEN MEDAN DET SPÅR SOM SKA KOPIERAS SPELAS. "ONE" BLINKAR PÅ DISPLAYEN. TRYCK PÅ **REC**-KNAPPEN IGEN FÖR ATT BEKRÄFTA.
3. USB- ELLER SD- IKONEN BLINKAR PÅ DISPLAYEN. KOPIERINGEN UTFÖRS NU.
4. EFTER ATT KOPIERINGEN SLUTFÖRTS STOPPAS UPPSPELNINGEN AUTOMATISKT.
5. DISPLAYEN VISAR "END" OCH GÅR TILLBAKA TILL USB- ELLER SD-LÄGE.

### II) KOPIERA 1 MAPP

1. SÄTT I ETT USB-MINNE ELLER SD-/MMC-KORT, OCH STÄLL IN "USB"- ELLER "KORT"-LÄGE. STÄLL IN STOPP-LÄGE EFTER ATT ENHETEN LÄSTS.
2. TRYCK PÅ **ALBUM NER** ELLER **ALBUM UPP** FÖR ATT SÖKA I ÖNSKAD MAPP FÖR KOPIERING.
3. TRYCK PÅ **REC**-KNAPPEN. "ONE" BLINKAR PÅ DISPLAYEN. VRID PÅ VREDET **HOPPA UPPÅT ►►** / **HOPPA NEDÅT ◄◄** FÖR ATT VÄLJA "DIR" PÅ DISPLAYEN. TRYCK PÅ **REC**-KNAPPEN IGEN FÖR ATT BEKRÄFTA.
4. USB- ELLER SD- IKONEN BLINKAR PÅ DISPLAYEN. KOPIERINGEN UTFÖRS NU.
5. NÄR USB- ELLER SD- IKONEN SLUTAR BLINKA INNEBÄR DET ATT KOPIERINGEN AV MAPPEN ÄR SLUTFÖRD.

### III) KOPIERA ALLA SPÅR

1. SÄTT I ETT USB-MINNE ELLER SD-/MMC-KORT, OCH STÄLL IN "USB"- ELLER "KORT"-LÄGE. STÄLL IN STOPP-LÄGE EFTER ATT ENHETEN LÄSTS.
2. TRYCK PÅ **REC**-KNAPPEN. "ONE" BLINKAR PÅ DISPLAYEN. VRID PÅ VREDET **HOPPA UPPÅT ►►** / **HOPPA NEDÅT ◄◄** FÖR ATT VÄLJA "ALL" PÅ DISPLAYEN. TRYCK PÅ **REC**-KNAPPEN IGEN FÖR ATT BEKRÄFTA.
3. USB- ELLER SD- IKONEN BLINKAR PÅ DISPLAYEN. KOPIERINGEN UTFÖRS NU.
4. NÄR USB- ELLER SD- IKONEN SLUTAR BLINKA INNEBÄR DET ATT KOPIERINGEN AV ALLA SPÅR ÄR SLUTFÖRD.

## ANMÄRKNING:

- TRYCK PÅ **REC**-KNAPPEN UNDER UPPSPELNING I USB- ELLER SD-LÄGE FÖR ATT KOPIERA FILEN

FRÅN FRÅN USB TILL SD ELLER SD TILL USB.

## **RADERA FILER FRÅN USB/SD-KORT**

---

SYSTEMET KAN RADERA FILER PÅ USB-MINNET ELLER SD-KORTET PÅ FÖLJANDE SÄTT:

### **I) RADERA 1 SPÅR**

1. HÅLL IN **DEL**-KNAPPEN I 3–5 SEKUNDER NÄR ÖNSKAT SPÅR SPELAS UPP. "ONE" BLINKAR PÅ DISPLAYEN. TRYCK PÅ **DEL**-KNAPPEN IGEN FÖR ATT BEKRÄFTA.
2. "DEL" VISAS PÅ DISPLAYEN.
3. NÄR "DEL" FÖRSVINNAR FRÅN DISPLAYEN HAR SPÅRET RADERATS.

### **II) RADERA 1 MAPP**

1. SÄTT I ETT USB-MINNE ELLER SD-/MMC-KORT, OCH STÄLL IN "USB"- ELLER "KORT"-LÄGE. STÄLL IN STOPP-LÄGE EFTER ATT ENHETEN LÄSTS.
2. TRYCK PÅ **ALBUM NER** ELLER **ALBUM UPP** FÖR ATT SÖKA I ÖNSKAD MAPP FÖR RADERING.
3. HÅLL IN **DEL**-KNAPPEN I 3–5 SEKUNDER. "DEL" VISAS PÅ DISPLAYEN. VRID PÅ VREDET **HOPPA UPPÅT ►► / HOPPA NEDÅT ◄◄** FÖR ATT VÄLJA "DIR" PÅ DISPLAYEN. TRYCK PÅ **DEL**-KNAPPEN IGEN FÖR ATT BEKRÄFTA.
4. "DEL" VISAS PÅ DISPLAYEN. NÄR "DEL" FÖRSVINNAR HAR DEN VALDA MAPPEN RADERATS.

### **II) RADERA ALLA SPÅR**

1. SÄTT I ETT USB-MINNE ELLER SD-/MMC-KORT, OCH STÄLL IN "USB"- ELLER "KORT"-LÄGE. STÄLL IN STOPP-LÄGE EFTER ATT ENHETEN LÄSTS.
2. HÅLL IN **DEL**-KNAPPEN I 3–5 SEKUNDER. "ONE" BLINKAR PÅ DISPLAYEN. VRID PÅ VREDET **HOPPA UPPÅT ►► / HOPPA NEDÅT ◄◄** FÖR ATT VÄLJA "ALL" PÅ DISPLAYEN. TRYCK PÅ **DEL**-KNAPPEN IGEN FÖR ATT BEKRÄFTA.
3. USB- ELLER SD-IKONEN BLINKAR PÅ DISPLAYEN. RADERINGEN UTFÖRS NU.
4. NÄR USB- ELLER SD-IKONEN SLUTAR BLINKA INNEBÄR DET ATT KOPIERINGEN AV ALLA SPÅR ÄR SLUTFÖRD.

**ANMÄRKNING:** ALLA FILER PÅ USB-MINNET ELLER SD-KORTET RADERAS HELT EFTER ATT DU BEKRÄFTAT GENOM ATT TRYCKA PÅ "DEL"-KNAPPEN.

## **COMPACT DISC (CD)-UPPSPELNING & KODNING**

---

1. TRYCK PÅ **FUNKTON**-KNAPPEN FÖR ATT GÅ TILL "CD"-LÄGE.
2. TRYCK PÅ **CD-LUCKA-KNAPPEN**. CD-LUCKAN ÖPPNAS. LÄGG I CD-SKIVAN OCH TRYCK PÅ CD-LUCKA-KNAPPEN (21) IGEN. CD-LUCKAN STÄNGS.
3. SYSTEMET BÖRJAR LÄSA CD-SKIVAN:

### ● **PLAY/PAUS-KNAPPEN ►||**

- TRYCK PÅ KNAPPEN **PLAY/PAUS ►||** EN GÅNG FÖR ATT STOPPA UPPSPELNINGEN, TRYCK IGEN FÖR ATT FORTSÄTTA.

### ● **STOPP-KNAPPEN ■**

- TRYCK PÅ **STOPP ■**-KNAPPEN FÖR ATT AVSLUTA UPPSPELNINGEN. DISPLAYEN VISAR SEDAN DET TOTALA ANTALET SPÅR. ANVÄNDAREN KAN SEDAN VRIDA PÅ VREDET **HOPPA UPPÅT ►► / HOPPA NEDÅT ◄◄** FÖR ATT VÄLJA SPÅR.

### ● **KNAPPEN HOPPA UPPÅT ►► / HOPPA NEDÅT ◄◄**

- UNDER CD-UPPSPELNING, VRID VREDET **HOPPA UPPÅT ►►** NEDÅT EN GÅNG FÖR ATT SPELA NÄSTA FIL. VRID OCH HÅLL KNAPPEN **HOPPA UPPÅT ►►** NEDÅT KONTINUERLIGT FÖR ATT VÄLJA FRAMÅT SNABBARE
- UNDER CD-UPPSPELNING, VRID VREDET **HOPPA NEDÅT ◄◄** UPPÅT EN GÅNG FÖR ATT SPELA FÖREGÅENDE FIL. VRID OCH HÅLL VREDET **HOPPA NEDÅT ◄◄** UPPÅT KONTINUERLIGT FÖR ATT VÄLJA BAKÅT SNABBARE.

### ● **MAPPSÖKNING**

TRYCK PÅ **ALBUM NER** ELLER **ALBUM UPP** FÖR ATT SÖKA I MAPPEN BAKÅT ELLER FRAMÅT.

### ● **REPEAT-FUNKTIONEN**

UNDER LJUDUPPSPELNING, TRYCK PÅ **LÄGE**-KNAPPEN EN GÅNG FÖR ATT SPELA ETT SPÅR UPPREPADE GÅNGER. TRYCK PÅ **LÄGE**-KNAPPEN IGEN FÖR ATT SPELA UPP ALLA SPÅR PÅ HELA CD-SKIVAN UPPREPADE GÅNGER.

## SPÅRPROGRAMMERING

UPP TILL 99 MP3-SPÅR & 20 SPÅR I CD AUDIO-FORMAT KAN PROGRAMMERAS OCH SPELAS UPP I VALFRI ORDNING. INNAN ANVÄNDNINGEN, SE TILL ATT SYSTEMET ÄR I STOPPLÄGE INNAN PROGRAMMERINGEN:

1. TRYCK PÅ **FUNKTION**-KNAPPEN FÖR ATT VÄLJA "CD" OCH GÅ TILL STOPP-LÄGE
2. TRYCK PÅ **LÄGE**-KNAPPEN. "MEM" BLINKAR PÅ LCD-DISPLAYEN. DESSUTOM INDIKERAS PROGRAMNUMMER OCH SIFFROR FÖR SPÅRNUMMER SOM SKA PROGRAMMERAS.
3. VÄLJ ÖNSKAT SPÅR GENOM ATT VRIDA PÅ VREDET **HOPPA UPPÅT ►►** ELLER **HOPPA NEDÅT ◄◄**. FÖR EN MP3-/WMA-SKIVA, TRYCK PÅ **ALBUM NER** ELLER **ALBUM UPP** FÖR ATT SÖKA BAKÅT ELLER FRAMÅT I MAPPEN.
4. TRYCK PÅ **LÄGE**-KNAPPEN FÖR ATT SPARA SPÅRET I MINNET.
5. UPPREPA STEG 3 OCH 4 FÖR ATT LÄGGA TILL YTTRELLIGARE SPÅR I MINNET VID BEHOV.
6. NÄR ALLA ÖNSKADE SPÅR HAR PROGRAMMERATS, TRYCK PÅ KNAPPEN **PLAY/PAUS ►||** FÖR ATT SPELA SPÅREN I TILLDELAD ORDNING.
7. TRYCK PÅ KNAPPEN **STOPP ■** FÖR ATT STOPPA UPPSPELNINGEN AV PROGRAMMERADE SPÅR, OCH TRYCK PÅ KNAPPEN **STOPP ■** IGEN FÖR ATT AVBRYTA PROGRAMMERINGEN.

## KOPIERA EN CD

I SYSTEMET KAN DU KOPIERA SPÅR FRÅN CD TILL USB ELLER SD, 1 SPÅR, 1 MAPP ELLER ALLA FILER.

### I) KOPIERA 1 SPÅR

1. SÄTT I ETT USB-MINNE ELLER SD-/MMC-KORT, OCH TRYCK PÅ **CD/USB/SD**-KNAPPEN FÖR ATT GÅ TILL "CD"-LÄGE.
2. TRYCK PÅ **REC**-KNAPPEN MEDAN DET SPÅR SOM SKA KOPIERAS FRÅN CD-SKIVAN SPELAS. "ONE" BLINKAR PÅ DISPLAYEN. TRYCK PÅ **REC**-KNAPPEN IGEN FÖR ATT BEKRÄFTA.
3. USB- ELLER SD-IKONEN BLINKAR PÅ DISPLAYEN. KOPIERINGEN UTFÖRS NU.
4. EFTER ATT KOPIERINGEN SLUTFÖRTS STOPPAS UPPSPELNINGEN AUTOMATISKT.
5. DISPLAYEN VISAR "END" OCH GÅR TILLBAKA TILL CD-LÄGE.

### II) KOPIERA 1 MAPP (ENDAST FÖR MP3-/WMA-SKIVA)

1. SÄTT I ETT USB-MINNE ELLER SD-/MMC-KORT, OCH STÄLL IN CD-LÄGE. STÄLL IN STOPP-LÄGE EFTER ATT ENHETEN LÄSTS.
2. TRYCK PÅ **ALBUM NER** ELLER **ALBUM UPP** FÖR ATT SÖKA I MAPPEN FÖR KOPIERING.
3. TRYCK PÅ **REC**-KNAPPEN. "ONE" BLINKAR PÅ DISPLAYEN. VRID PÅ VREDET **HOPPA UPPÅT ►►** / **HOPPA NEDÅT ◄◄** FÖR ATT VÄLJA "DIR" PÅ DISPLAYEN. TRYCK PÅ **REC**-KNAPPEN IGEN FÖR ATT BEKRÄFTA.
4. USB- ELLER SD-IKONEN BLINKAR PÅ DISPLAYEN. KOPIERINGEN UTFÖRS NU.
5. NÄR USB- ELLER SD-IKONEN SLUTAR BLINKA INNEBÄR DET ATT KOPIERINGEN AV MAPPEN ÄR SLUTFÖRD.

### III) KOPIERA ALLA SPÅR

1. SÄTT I ETT USB-MINNE ELLER SD-/MMC-KORT, OCH TRYCK PÅ **FUNKTION**-KNAPPEN FÖR ATT GÅ TILL "CD"-LÄGE.
2. TRYCK PÅ **REC**-KNAPPEN. "ONE" BLINKAR PÅ DISPLAYEN. TRYCK PÅ VREDET **HOPPA UPPÅT ►►** / **HOPPA NEDÅT ◄◄** FÖR ATT VÄLJA "ALL" PÅ DISPLAYEN. TRYCK PÅ **REC**-KNAPPEN IGEN FÖR ATT BEKRÄFTA.
4. USB- ELLER SD-IKONEN BLINKAR PÅ DISPLAYEN. KOPIERINGEN UTFÖRS NU.
5. NÄR USB- ELLER SD-IKONEN SLUTAR BLINKA INNEBÄR DET ATT KOPIERINGEN AV ALLA SPÅR ÄR SLUTFÖRD.

## SPLIT TRACK-FUNKTION FÖR USB-/SD-INSPELNING FÖR SKIVSPELARE/AUX IN

1) **MANUELL SPLIT-PROCEDUR:** UNDER USB-/SD-INSPELNING BLINKAR USB-/SD-IKONEN PÅ DISPLAYEN. OM ETT NYTT SPÅR BEHÖVS, TRYCK PÅ **LÄGE**-KNAPPEN PÅ ENHETEN ELLER FJÄRRKONTROLLEN. DISPLAYEN VISAR "TS" OCH ENHETEN STOPPAR INSPELNINGEN TILLFÄLLIGT OCH FORTSÄTTER SEDAN. EN NY FIL HAR SKAPATS PÅ USB-/SD-ENHETEN SOM REPRESENTERAR ETT NYTT SPÅR.

2) **AUTOMATISK SPLIT-PROCEDUR:**

- FÖRE USB-/SD-INSPELNING, VÄLJ AUDIO-KÄLLA OCH TRYCK SEDAN PÅ **LÄGE**-KNAPPEN PÅ ENHETEN ELLER FJÄRRKONTROLLEN. DISPLAYEN VISAR "T-ON", VILKET INNEBÄR ATT AUTOSPLIT-FUNKTIONEN ÄR AKTIVERAD. STARTA SEDAN USB-/SD-INSPELNINGEN. ENHETEN DETEKTERAR AUTOMATISKT DEN TYSTA DELEN MELLAN VARJE SPÅR OCH SKAPAR EN NY FIL FÖR ATT GÅ VIDARE MED INSPELNINGEN AV NÄSTA SPÅR.

- NÄR DET INTE BEHÖVS: TRYCK PÅ **LÄGE**-KNAPPEN PÅ ENHETEN ELLER FJÄRRKONTROLLEN INNAN USB-/SD-INSPELNINGEN. DISPLAYEN VISAR "T-OFF", VILKET INNEBÄR ATT AUTOSPLIT HAR INAKTIVERATS.

- **ANMÄRKNING FÖR AUTOSPLIT:** FLERA SEKUNDER I BÖRJAN AV NÄSTA SPÅR KANSKE INTE SPELAS IN, EFTERSOM DET KAN TA NÅGRA SEKUNDER FÖR ENHETEN ATT SKAPA EN NY FIL PÅ USB/SD; DESSUTOM KANSKE VISSA MUSIKPRODUCENTER AVSIKTLIGT LÄGGER TILL TYSTA SEKTIONER I ETT SPÅR. SOM ETT RESULTAT AV DETTA ÅR DET MYCKET SANNOLIKT ATT ENHETEN TOLKAR DENNA TYSTA DEL SOM ETT AVBROTT MELLAN SPÅR OCH SKAPAR ETT NYTT SPÅR PÅ INSPELNINGEN.
- **ANMÄRKNING FÖR AUTOSPLIT:** UNDER USB-/SD-INSPELNING FRÅN EN SKIVSPELARE STOPPAS SKIVSPELAREN TILLFÄLLIGT NÄR ENHETEN DETEKTERAR EN TYST DEL. SKIVSPELAREN SLÅS PÅ IGEN NÄR USB-/SD-ENHETEN HAR BÖRJAT SKAPA EN NY FIL SOM SKA SPELAS IN.

### **HÖRLURSKONTAKT & LINE OUT-KONTAKT**

---

- SYSTEMET KAN ANSLUTAS TILL HÖRLURAR ELLER EN EXTERN FÖRSTÄRKARE/HÖGTALARE MED EN 3,5 MM **HÖRLURSKONTAKT**.
- SYSTEMET KAN ANSLUTAS TILL EN EXTERN ENHET (T.EX. FÖRSTÄRKARE OCH HÖGTALARE) MED EN **LINE-OUT-KONTAKT** PÅ DET BAKRE HÖLJET.

### **STRÖMSPARFUNKTION:**

FÖR ATT SPARA ENERGI GÅR ENHETEN AUTOMATISKT IN I STANDBY-LÄGE OM DET INTE KOMMER NÅGON AUDIOSIGNAL FRÅN CD/SKIVSPELARE/AUX IN/USB/SD UNDER 10 MINUTER.

## FJÄRRKONTROLL

### BATTERIINSTALLATION

DEN INFRARÖDA SÄNDAREN DRIVS AV ETT LITIUMBATTERI CR2025

### BESKRIVNING AV KNAPPARNA



- 1 **STANDBY:** VÄXLAR MELLAN STANDBY-LÄGE OCH DRIFTLÄGE.
- 2 **FÖRINSTÄLLNING/ALBUM NER:** UTFÖR SAMMA FUNKTION SOM "ALBUM NER/FÖRINSTÄLLNING NER"-KNAPPEN PÅ ENHETEN.
- 3 **FÖRINSTÄLLNING/ALBUM UPP:** UTFÖR SAMMA FUNKTION SOM "ALBUM UPP/FÖRINSTÄLLNING UPP"-KNAPPEN PÅ ENHETEN.
- 4 **TIMER / SLEEP:** UTFÖR SAMMA FUNKTION SOM "SLEEP/TIMER"-KNAPPEN PÅ ENHETEN.
- 5 **MUTE:** FÖR ATT STÄNGA AV LJUDUPPSPELNINGEN.
- 6 **OP/CL & SNOOZE:** ÖPPNA OCH STÄNG CD-LUCKAN; SNOOZE-FUNKTION FÖR ALARMET.
- 7 **REC/DEL:** UTFÖR SAMMA FUNKTION SOM "REC/DEL"-KNAPPEN PÅ ENHETEN.
- 8 **FM ST.:** VÄLJ MELLAN FM-STEREO OCH MONO PÅ RADION
- 9 **FUNCT:** VÄXLA FUNKTION MELLAN CD/USB/SD/PHONO/TUNER/AUX
- 10 **MODE/CLOCK:** UTFÖR SAMMA FUNKTION SOM "MODE/CLOCK"-KNAPPEN PÅ ENHETEN.
- 11 **▶|| (PLAY/PAUS):** UTFÖR SAMMA FUNKTION SOM "▶|| PLAY/PAUS"-KNAPPEN PÅ ENHETEN.
- 12 **■ (STOP)/BAND:** UTFÖR SAMMA FUNKTION SOM "■ STOP/BAND"-KNAPPEN PÅ ENHETEN.
- 13 **◀◀ (HOPPA NEDÅT):** UTFÖR SAMMA FUNKTION SOM "◀◀ HOPPA NEDÅT "-VREDET PÅ ENHETEN. DESSUTOM KAN DEN ANVÄNDAS FÖR RADIOFREKVENSÖKNING I TUNER-LÄGE.
- 14 **▶▶ (HOPPA UPPÅT):** UTFÖR SAMMA FUNKTION SOM "▶▶ HOPPA UPPÅT"-VREDET PÅ ENHETEN. DESSUTOM KAN DEN ANVÄNDAS FÖR RADIOFREKVENSÖKNING I TUNER-LÄGE.
- 15 **VOLUME +/- :** KONTROLLERERA VOLYMENS NIVÅ.

# RICATECH®

*Yesterday's feeling, Today's technology*

## RMC90

Ibiza All-in-1 Retro-levysoitin



## KÄYTTÖOHJE

LUE TÄMÄ KÄYTTÖOHJE HUOLELLISESTI ENNEN KÄYTTÖÄ

## TUOTTEEN OMINAISUUDET

- LEVYSOITIN 33/45/78 RPM:N VALINNALLA
- AUTOMAATTISESTI/MANUAALISESTI PYSÄYTETTÄVÄ LEVYSOITIN
- HIIHAVETOINEN JÄRJESTELMÄ
- OHJELMOITAVA CD-/MP3-SOITIN
- SUORA USB-/SD-TALLENNUS CD-LEVYLÄ, LEVYSOITTIMESTA, FM-RADIOSTA & AUX IN -LIITÄNNÄSTÄ
- AUX IN -LIITÄNTÄ MUILLE LAITTEILLE (ESIM. CD- & MP3-SOITIN)
- USB-/SD-PAIKKA MP3-TOISTOA VARTEN
- PLL-RADIO, JOSSA ESIASETUS 20 AM- & 30 FM-ASEMALLE
- KELLOHÄLYTYS
- KÄYNNISTYS JA SAMMUTUS AJASTIMELLA
- LCD-NÄYTTÖ, JOSSA SININEN TAUSTAVALO
- RCA-LINJALÄHTÖ
- SISÄÄNRAKENNETTU STEREOKAIUTIN
- 45 RPM:N ADAPTERI & KAUKOSÄÄDIN

## SÄÄTIMIEN SIJAINTI

- 1) KAIUTIN
- 2) CD/USB/SD
- 3) KAUKOSÄÄTIMEN VASTAANOTIN
- 4) VALMIUSTILAN MERKKIVALO
- 5) PHONO
- 6) VIRITIN/TAAJUUSALUE
- 7) AUX
- 8) AJASTIN/UNITOIMINTO
- 9) AVAA/SULJE
- 10) KAIUTIN
- 11) VIRRAN/ÄÄNENVOIMAKKUUDEN SÄÄDIN
- 12) KUULOKELIITÄNTÄ
- 13) TALLENNUS/POISTO
- 14) TILA/KELLO
- 15) USB-PAIKKA
- 16) TOISTO/KESKEYTYS **▶||** -PAINIKE & VIRITTIMEN HAKU
- 17) PYSÄYTYS **■**
- 18) SD-PAIKKA
- 19) ALBUMI/ESIASETUS ALAS
- 20) ALBUMI/ESIASETUS YLÖS
- 21) CD-LUUKKU
- 22) AUX IN -LIITÄNTÄ
- 23) VIRITYS / SEURAAVA **▶▶▶** & EDELLINEN **◀◀◀**
- 24) PÖLYSUOJUS
- 25) FM-LANKA-ANTENNI
- 26) LINJALÄHTÖLIITÄNTÄ
- 27) VIRTajohto
- 28) LINJALÄHTÖLIITÄNTÄ
- 29) 45 RPM:N ADAPTERI
- 30) NOSTOVIIPU (LEVYN TOISTOA/KESKEYTYSTÄ VARTEN)
- 31) AUTOMAATTINEN PYSÄYTYS PÄÄLLÄ/POIS -PAINIKE
- 32) 33/45/78 RPM:N NOPEUDEN VALITSIN
- 33) ÄÄNIVARSI

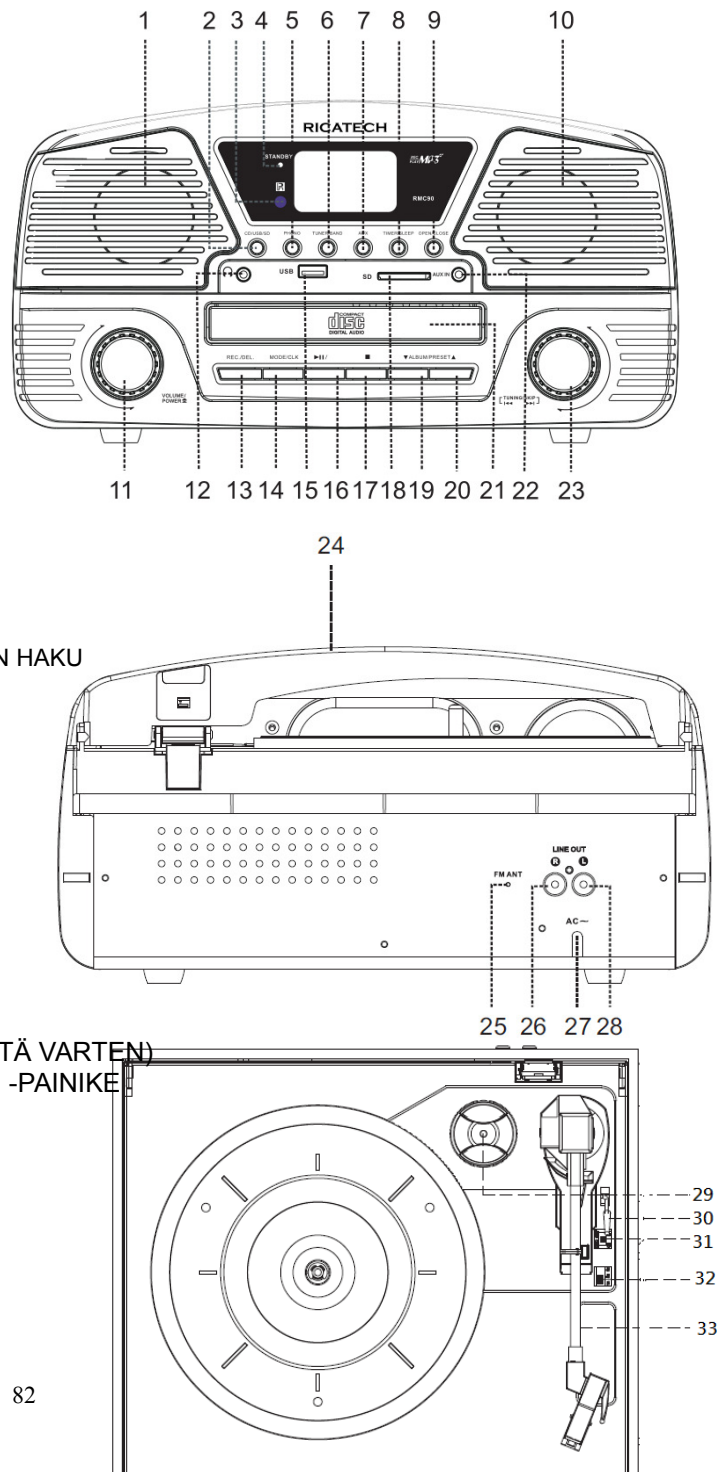

## HUOMAUTUS:

SÄÄTIMIEN TAI SÄÄTÖJEN MUUNLAINEN KÄYTTÄMINEN TAI MUIDEN KUIN TÄSSÄ MAINITTUJEN TOIMINTOJEN TEKEMINEN VOI AIHEUTTAA VAARALLISTA SÄTEILYALTISTUSTA. TÄTÄ LAITETTA SAA SÄÄTÄÄ TAI KORJATA VAIN AMMATTITAITOINEN HUOLTOHENKILÖSTÖ.

## VAROITUS:

- LAITE TULEE SUOJATA TIPPUVILTA NESTEILTÄ TAI ROISKEILTA, EIKÄ LAITTEEN PÄÄLLE SAA ASETTAA NESTEELLÄ TÄYTETTYJÄ ESINEITÄ, KUTEN MALJAKOITA.
- PARISTOJA (AKKU TAI ASENNETUT PARISTOT) EI SAA ALTISTAA LIALLISELLE KUUMUUDELLE, KUTEN AURINGONPAISTEELLE, TULELLE TAI VASTAAVALLE.
- VERKKOPISTOKETTA TAI LAITTEEN PISTOKETTA KÄYTETÄÄN IRTIKYTKENTÄLAITTEENA, JA IRTIKYTKENTÄLAITTEEN TULEE OLLA HELPOSTI KÄYTETTÄVISSÄ.

## KÄYTTÖÖN LIITTYVIÄ VAROTOIMIA

### ASENNUS

- PURA KAIKKI OSAT PAKKAUKSESTA JA POISTA SUOJAMATERIAALI.
- ÄLÄ LIITÄ LAITETTA VERKKOON, ENNEN KUIN OLET TARKISTANUT VERKKOJÄNNITTEEN JA TEHNYT KAIKKI MUUT LIITÄNNÄT.
- ÄLÄ PEITÄ TUULETUSAUKKOJA JA VARMISTA, ETTÄ LAITTEEN YMPÄRILLÄ ON USEITA SENTTIMETREJÄ TUULETUSTILAA.

### LIITÄNNÄT

1. KYTKE **VIRTAJOHTO** PISTORASIAAN
2. PAINA **VIRRAN SÄÄDINTÄ** KYTKEÄKSESI LAITTEEN PÄÄLLE, KUN **VALMIUSTILAN MERKKIVALO** ON POIS PÄÄLTÄ. JOS LCD-NÄYTÖN TAUSTAVALO SYTTYY, VIRTALÄHDE TOIMII NORMAALISTI JA JÄRJESTELMÄ ON KÄYTTÖVALMIS.

### KELLON ASETTAMINEN

- 1 KUN **VALMIUSTILAN MERKKIVALO** PALAA, LAITE ON VALMIUSTILASSA.
- 2 VALITSE 12 H:N TILA TAI 24 H:N TILA VALMIUSTILASSA: PIDÄ **TILAPAINIKETTA** PAINETTUNA 3–5 SEKUNNIN AJAN, KUNNES 12H/24H VILKKUU. KÄÄNNÄ **EDELLINEN-** TAI **SEURAAVA-SÄÄDINTÄ** VALITAKSESI 12 H:N TAI 24 H:N TILAN. VAHVISTA VALINTA PAINAMALLA UUDELLEEN **TILAPAINIKETTA**.
- 3 TUNNIN ASETTAMINEN: KÄÄNNÄ **SEURAAVA-** TAI **EDELLINEN-SÄÄDINTÄ** VALITAKSESI TUNNIN JA VAHVISTA VALINTA PAINAMALLA UUDELLEEN **TILAPAINIKETTA**.
- 4 MINUUTIN ASETTAMINEN: KUN VAIHE 3 ON SUORITETTU, KÄÄNNÄ **SEURAAVA-** TAI **EDELLINEN-SÄÄDINTÄ** VALITAKSESI MINUUTIN JA VAHVISTA VALINTA PAINAMALLA UUDELLEEN **TILAPAINIKETTA**.

### HÄLYTYKSEN ASETTAMINEN

1. PIDÄ **AJASTINPAINIKETTA** PAINETTUNA VALMIUSTILASSA 3–5 SEKUNNIN AJAN. HÄLYTYKSEN ASETUSJÄRJESTYS ON "HÄLYTYKSEN ALKAMISAIKA > HÄLYTYKSEN LOPPUMISAIKA > HÄLYTYSTILA > HÄLYTYKSEN VOIMAKKUUS".
2. HÄLYTYKSEN ALKAMISAJAN ASETUS: "ON" PALAA NÄYTÖSSÄ
  - i. TUNNIN ASETTAMINEN: KÄÄNNÄ **SEURAAVA-** TAI **EDELLINEN-SÄÄDINTÄ** VALITAKSESI TUNNIN JA VAHVISTA VALINTA PAINAMALLA UUDELLEEN **AJASTINPAINIKETTA**.
  - ii. MINUUTIN ASETTAMINEN: KÄÄNNÄ **SEURAAVA-** TAI **EDELLINEN-SÄÄDINTÄ** VALITAKSESI MINUUTIN JA VAHVISTA VALINTA PAINAMALLA UUDELLEEN **AJASTINPAINIKETTA**.
3. HÄLYTYKSEN LOPPUMISAJAN ASETUS: "OFF" PALAA NÄYTÖSSÄ:
  - i. TUNNIN ASETTAMINEN: KÄÄNNÄ **SEURAAVA-** TAI **EDELLINEN-SÄÄDINTÄ** VALITAKSESI TUNNIN JA VAHVISTA VALINTA PAINAMALLA UUDELLEEN **AJASTINPAINIKETTA**.
  - ii. MINUUTIN ASETTAMINEN: KÄÄNNÄ **SEURAAVA-** TAI **EDELLINEN-SÄÄDINTÄ** VALITAKSESI MINUUTIN JA VAHVISTA VALINTA PAINAMALLA UUDELLEEN **AJASTINPAINIKETTA**.
4. HÄLYTYSTILAN ASETUS: "TUNE" PALAA NÄYTÖSSÄ:
  - i. KÄÄNNÄ **EDELLINEN-** TAI **SEURAAVA-SÄÄDINTÄ** VALITAKSESI HÄLYTYSTILAN.
  - ii. JÄRJESTYS ON VIRITYS > CD > USB > SD; VAHVISTA VALINTA PAINAMALLA UUDELLEEN **AJASTINPAINIKETTA**.
5. HÄLYTYKSEN VOIMAKKUUDEN VALITSEMINEN: "V - " PALAA NÄYTÖSSÄ:
  - i. KÄÄNNÄ **SEURAAVA-** TAI **EDELLINEN-SÄÄDINTÄ** VALITAKSESI HÄLYTYKSEN

## VOIMAKKUUDEN JA VAHVISTA VALINTA PAINAMALLA UUELLEEN **AJASTINPAINIKETTA**.

6. HÄLYTYS ON NYT ASETETTU, JA ASETUS NÄKYÄ NÄYTÖSSÄ, JOTTA SEN VOI TARKISTAA.
7. "KELLO"-KUVAKE VILKKUU, KUN HÄLYTYS ON KÄYTÖSSÄ. "KELLO"-KUVAKE PALAA, KUN HÄLYTYSASETUS ON TALLENNETTU, MUTTA SITÄ EI OLE OTETTU KÄYTTÖÖN.
8. HÄLYTYKSEN PERUMINEN: KUN "KELLO"-KUVAKE NÄKYÄ VALMIUSTILASSA, PAINA **AJASTINPAINIKETTA**, JOLLOIN "KELLO"-KUVAKE HÄVIÄÄ.

### **TORKKUTOIMINTO**

KUN KAUKOSÄÄTIMEN "TORKKU"-PAINIKETTA PAINETAAN HÄLYTYKSEN OLLESA KÄYNNISSÄ, HÄLYTYS HILJENEÄ 10 MINUUTIKSI. HÄLYTYS KÄYNNISTYÄ UUELLEEN 9–10 MINUUTIN TORKKU-AJAN KULUTTUA. TORKKUTOIMINTOA VOI KÄYTTÄÄ TOISTUVASTI 1 TUNNIN AJAN HÄLYTYKSEN KÄYNNISTYMISESTÄ.

### **AJASTINTOIMINTO**

1. PAINA **VIRRRAN SÄÄDINTÄ**, KUNNES **VALMIUSTILAN MERKKIVALO** SAMMUU. LAITE SIIRTYÄ VALMIUSTILASTA KÄYTTÖTILAAN.
2. KUN LAITE ON PÄÄLLÄ, PAINA TOISTUVASTI **UNITOIMINTO**-PAINIKETTA VALITAKSESI UNITOIMINNON MINUUTEIKSI 90>80>70.....>10 POIS PÄÄLTÄ.
3. UNITOIMINNON AIKA-ASETUS TALLENNETAAN, KUN NÄYTÖN "UNI"-KUVAKE SYTTYÄ.
4. KUN UNITOIMINTOON ASETETTU MINUUTTIMÄÄRÄ ON KULUNUT, LAITE SIIRTYÄ AUTOMAATTISESTI VALMIUSTILAAN.

## **RADION KUUNTELEMINEN**

### **RADION VIRITYS**

1. KÄYNNISTÄ "VIRITYS"-TILA PAINAMALLA **VIRITINPAINIKETTA**.
2. VALITSE HALUAMASI TAAJUUSALUE PAINAMALLA UUELLEEN RADION **VIRITINPAINIKETTA** (AM TAI FM).
3. VIRITÄ HALUAMALLESÄ ASEMALLE KÄÄNTÄMÄLLÄ **VIRITYSSÄÄDINTÄ** ETEENPÄIN TAI TAAKSEPÄIN 1–2 SEKUNNIN AJAN JA VAPAUTTAMALLA SE.
4. LAITE ALOITTAÄ HAUN AUTOMAATTISESTI JA LOPETTAÄ, KUN RADIOASEMA LÖYTYY.

### **RADIOASEMIEN MANUAALINEN ESIASETUS**

1. KUN OLET LÖYTÄNYT HALUAMASI RADIOASEMAN, PAINA **TILA**-PAINIKETTA, JOLLOIN OHJELMANUMERO ALKAA VILKKUA.
2. PAINA **ESIASETUS YLÖS TAI ESIASETUS ALAS** VALITAKSESI OHJELMANUMERON, JOHON RADIOASEMA TALLENNETAAN.
3. VAHVISTA VALINTA PAINAMALLA UUELLEEN **TILA**-PAINIKETTA, JOLLOIN OHJELMANUMERO LAKKAA VILKKUMASTA.
4. TOISTA VAIHEITA 2 & 3, KUNNES OLET HAKENUT JA TALLENTANUT KAIKKI HALUAMASI RADIOASEMAT
5. PAINA **ESIASETUS YLÖS TAI ESIASETUS ALAS** VALITAKSESI RADIOASEMAN ESIASETUKSEN.
6. LÖYDETTÄVISSÄ JA TALLENNETTAVISSÄ OLEVIEN ASEMIEN MÄÄRÄ RIIPPUU ERI ALUEIDEN JA MAIDEN KUULUVUUDESTA.

### **RADIOASEMIEN AUTOMAATTINEN ESIASETUS**

1. KUN RADIOTILASSA PAINETAAN **HAKU**-PAINIKETTA, LAITE ALKAA HAKEA RADIOTAAJUUKSIA AUTOMAATTISESTI. KUN SELKEÄ SIGNAALI LÖYTYY, LAITE TALLENTAA RADIOASEMAN AUTOMAATTISESTI ALOITTAEN OHJELMANUMEROSTA 1.
2. LÖYDETTÄVISSÄ JA TALLENNETTAVISSÄ OLEVIEN ASEMIEN MÄÄRÄ RIIPPUU ERI ALUEIDEN JA MAIDEN KUULUVUUDESTA.

### **FM- & FM-STEREOVASTAANOTTO**

- PAINA KAUKOSÄÄTIMEN "FM-ST."-PAINIKETTA VALITAKSESI FM-MONO- TAI FM-STEREOTILAN. KUN STEREOSIGNAALI ON HEIKKO, OHJELMA KANNATTAÄ VASTAANOTTAÄ MONO-TILASSA.
- NÄYTÖN "ST"-KUVAKE SYTTYÄ OSOITTAMAAN, ETTÄ ASEMA VASTAANOTETAAN FM-STEREOTILASSA.

### **VINKKEJÄ KUULUVUUDEN PARANTAMISEEN**

1. AM: LAITTEESSÄ ON SISÄÄNRAKENNETTU AM-TANKOANTENNI. JOS AM-KUULUVUUS ON HUONO, LAITETTA VOI KÄÄNTÄÄ TAI SIIRTÄÄ HIEMAN AM-KUULUVUUDEN PARANTAMISEKSI.
2. FM: VASTAANOTTIMEN TAKAOSASSÄ ON SISÄÄNRAKENNETTU FM-LANKA-ANTENNI. KUULUVUUS ON PARAS, KUN LANKA ON KOKONAAN PURETTU JA PIDENNETTY.

### **FM- & FM-STEREORADION TALLENNUS**

1. PAINA **VIRITINPAINIKETTA** KÄYNNISTÄÄKSESI "VIRITYS"-TILAN JA VALITSE HALUAMASI TAAJUUSALUE RADION **TAAJUUSALUE PAINIKKEELLA** (AM TAI FM).
2. ASETA MUISTILAITE (USB-ASEMA TAI SD-TAI MMC-KORTTI)

3. PAINA **TALLENNUS**-PAINIKETTA; TALLENNUSVÄLINEEN LUKU KESTÄÄ 3-5 SEKUNTIA. SEN JÄLKEEN USB- TAI SD-KUVAKE ALKAA VILKKUA.
4. KÄÄNNÄ **SEURAAVA- ►► TAI EDELLINEN ◄◄** -SÄÄDINTÄ VALITAKSESI HALUAMASI TALLENNUSTILAN (USB TAI SD). VAHVISTA VALINTA PAINAMALLA UUELLEEN **TALLENNUS**-PAINIKETTA. JÄRJESTELMÄ KÄYNNISTÄÄ TALLENNUSTILAN MUUTAMAN SEKUNNIN KULUTTUA.
5. JOS VAIN USB-ASEMA TAI SD-TAI MMC-KORTTI ON LIITETTY, VAIHEEN 4 VOI OHITTA.
6. USB- TAI SD-KUVAKE VILKKUU NÄYTÖSSÄ TALLENNUKSEN AIKANA.
7. LOPETA TALLENNUS PAINAMALLA **PYSÄYTYS ■** -PAINIKETTA, JOLLOIN NÄYTÖSSÄ NÄKY Y "END" JA LAITE PALAA "VIRITYS"-TILAAN.

#### HUOMIO:

- TALLENNUSNOPEUS ON 1:1, JA SE VASTAA FM- TAI FM-ST-RADION TODELLISTA TOISTOAIKAA
- TALLENNUSMUODON ESIASETUKSENA ON – MP3:N BITTINOPEUS: 128 KBPS
- RADIOTAAJUUS PYSYY SAMANA FM- & FM-STEREOTALLENNUKSEN AIKANA, EIKÄ SITÄ VOI SÄÄTÄÄ

## PHONO & TALLENNUS

#### HUOMAA:

- POISTA NEULAN SUOJUS.
- VARMISTA ENNEN KÄYTTÖÄ, ETTÄ ÄÄNIVARSI ON IRROTETTU ÄÄNIVARREN TUESTA, JA KIINNITÄ SE TAKAISIN KÄYTÖN JÄLKEEN.

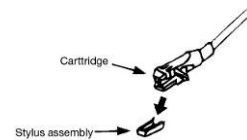

1. VALITSE NÄYTÖSSÄ "PHON" PAINAMALLA **TOIMINTO**-PAINIKETTA.
2. ASETA **NOPEUDEN VALITSIN** OIKEAAN ASEENTON SOITETTAVAN LEVYN MUKAISESTI.
3. ASETA LEVY LAUTASELLE JA KÄYTÄ TARVITTAESSA 45 RPM:N ADAPTERIA.
4. TYÖNNÄ **NOSTOVIPIUA** YLÖSPÄIN NOSTAAKSESI ÄÄNIVARREN PIDIKKEESTÄÄN JA SIIRRÄ SE SITTEEN HITAASTI LEVYN PUOLELLE. LAUTANEN ALKAA PYÖRIÄ.
5. LASKE **NOSTOVIPIU**, JOTTA ÄÄNIVARSI LASKEUTUU JA KOSKETTAA LEVYÄ KEVYESTI. PHONO-TOISTO ALKAA.
6. TYÖNNÄ **NOSTOVIPIUA** YLÖSPÄIN NOSTAAKSESI ÄÄNIVARREN PIDIKKEESTÄÄN; LEVY JATKAA PYÖRIMISTÄ, MUTTA PHONO-TOISTO PYSÄHTYY. JATKA TOISTOA LASKEMALLA **NOSTOVIPIU**.
7. SÄÄDÄ ÄÄNENVOIMAKKUUS HALUAMALLESII TASOLLE.
8. LAUTANEN LAKKAA PYÖRIMÄSTÄ AUTOMAATTISESTI, KUN TALLENNUS PÄÄTTY. TYÖNNÄ **NOSTOVIPIUA** YLÖSPÄIN NOSTAAKSESI ÄÄNIVARREN JA SIIRTÄÄKSESI SEN PIDIKKEESEEN JA LASKE SITTEEN **NOSTOVIPIU**.
9. PYSÄYTÄ TOISTO MANUAALISESTI NOSTAMALLA ÄÄNIVARSI LEVYLTA JA PALAUTTAMALLA SE PIDIKKEESEEN.

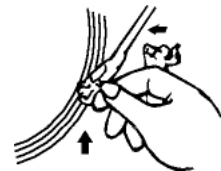

**HUOMIO:** KOSKA JOISSAKIN LEVYISSÄ AUTOMAATTINEN PYSÄYTYSALUE ON LAITTEEN ASETUSALUEEN ULKOPUOLELLA, TOISTO PYSÄHTYY, ENNEN KUIN VIIMEINEN KAPPALE ON LOPPUNUT. ASETA TÄLLÖIN **AUTOMAATTISEN PYSÄYTYKSEN KYTKIN** "POIS PÄÄLTÄ" -ASEENTON, JOLLOIN LAITE SIIRTYY LEVYN LOPPUUN, MUTTA EI PYSÄHDY AUTOMAATTISESTI (SAMMUTA LAITE VIRTAPAINIKKEESTA TAI ASETA **AUTOMAATTISEN PYSÄYTYKSEN KYTKIN** TAKAISIN "PÄÄLLÄ"-ASEENTON PYSÄYTTÄÄKSESI LAUTASEN PYÖRIMISEN). ASETA SITTEEN ÄÄNIVARSI TAKAISIN PIDIKKEESEEN.

#### PHONO-TALLENNUS

1. PAINA **PHONO**-PAINIKETTA AKTIVOIDAKSESI NÄYTÖN "PHON"-KUVAKKEEN JA ASETA SITTEEN TALLENNUSVÄLINE (USB-ASEMA TAI SD- TAI MMC-KORTTI).
2. PAINA **TALLENNUS**-PAINIKETTA; TALLENNUSVÄLINEEN LUKU KESTÄÄ 3-5 SEKUNTIA. SEN JÄLKEEN USB- TAI SD-KUVAKE ALKAA VILKKUA.
3. KÄÄNNÄ **SEURAAVA- ►► TAI EDELLINEN ◄◄** -SÄÄDINTÄ VALITAKSESI HALUAMASI TALLENNUSTILAN (USB TAI SD). VAHVISTA VALINTA PAINAMALLA UUELLEEN **TALLENNUS**-PAINIKETTA. JÄRJESTELMÄ KÄYNNISTÄÄ TALLENNUSTILAN MUUTAMAN SEKUNNIN KULUTTUA.
4. JOS VAIN USB-ASEMA TAI SD-/MMC-KORTTI ON LIITETTY, VAIHEEN 3 VOI OHITTA.
5. USB- TAI SD-KUVAKE VILKKUU NÄYTÖSSÄ TALLENNUKSEN AIKANA.
5. LOPETA TALLENNUS PAINAMALLA **PYSÄYTYS ■** -PAINIKETTA, JOLLOIN NÄYTÖSSÄ NÄKY Y "END" JA LAITE PALAA PHONO-TILAAN.

#### HUOMIO:

- TALLENNUSNOPEUS ON 1:1, JA SE VASTAA PHONO-LÄHTEEN TODELLISTA TOISTOAIKAA
- TALLENNUSMUODON ESIASETUKSENA ON – MP3:N BITTINOPEUS: 128 KBPS

## **AUX IN -LIITÄNTÄ & TALLENNUS**

PAINA **AUX-PAINIKETTA** AKTIVOIDAKSESI NÄYTÖN "AUX"-KUVAKKEEN JA LIITÄ SITTEN ULKOINEN ÄÄNILAITE (KUTEN CD-SOITIN) **AUX IN -LIITÄNTÄÄN**. ULKOISEN ÄÄNILAITTEEN ÄÄNISIGNAALI VOIDAAN TOISTAA JÄRJESTELMÄN KAUTTA.

### **AUX IN -TALLENNUS**

1. VALITSE NÄYTÖSTÄ "AUX" PAINAMALLA **TOIMINTO**-PAINIKETTA JA ASETA SITTEN TALLENNUSVÄLINE (USB-ASEMA TAI SD- TAI MMC-KORTTI)
2. PAINA **TALLENNUS**-PAINIKETTA; TALLENNUSVÄLINEEN LUKU KESTÄÄ 3-5 SEKUNTIA. SEN JÄLKEEN USB- TAI SD-KUVAKE ALKAA VILKKUA.
3. KÄÄNNÄ **SEURAAVA- ►► TAI EDELLINEN ◄◄** -SÄÄDINTÄ VALITAKSESI HALUAMASI TALLENNUSTILAN (USB TAI SD). VAHVISTA VALINTA PAINAMALLA UUELLEEN **TALLENNUS**-PAINIKETTA. JÄRJESTELMÄ KÄYNNISTÄÄ TALLENNUSTILAN MUUTAMAN SEKUNNIN KULUTTUA.
4. JOS VAIN USB-ASEMA TAI SD-/MMC-KORTTI ON LIITETTY, VAIHEEN 3 VOI OHITTA.
5. USB- TAI SD-KUVAKE VILKKUU NÄYTÖSSÄ TALLENNUKSEN AIKANA.
6. LOPETA TALLENNUS PAINAMALLA **PYSÄYTYS ■** -PAINIKETTA, JOLLOIN NÄYTÖSSÄ NÄKY Y "END" JA LAITE PALAA "AUX"-TILAAN.

### **HUOMIO:**

- TALLENNUSNOPEUS ON 1:1, JA SE VASTAA ULKOISEN ÄÄNILÄHTEEN TODELLISTA TOISTOAIKAA.
- TALLENNUSMUODON ESIASETUKSENA ON – MP3:N BITTINOPEUS: 128 KBPS

## **MP3-/WMA-KAPPALEIDEN TOISTO USB-TALLENNUSVÄLINEELTÄ TAI MUISTIKORTILTA**

### **LIITTÄMINEN**

JÄRJESTELMÄ PYSTYY TULKITSEMAAN JA TOISTAMAAN KAIKKIA MP3-/WMA-TIEDOSTOJA, JOTKA ON TALLENNETTU USB-PORTTIIN KYTKETTÄVÄÄN TALLENNUSVÄLINEESEEN TAI SD-/MMC-MUISTIKORTILLE.

1. KYTKE USB-LIITIN OIKEA PUOLI YLÖSPÄIN JA VARMISTA, ETTÄ SE ON TYÖNNETTY KOKONAAN PAIKALLEEN, TAI ASETA MUISTIKORTTI NUOLEN OSOITTAMASSA SUUNNASSA MUISTIKORTTIPAIKAN KANNEN ALAPUOLELLA OLEVAN TARRAN MUKAISESTI. ASETA TALLENNUSVÄLINE SUORASSA TAIVUTTAMATTA SITÄ.
2. JOS USB LIITETÄÄN YLÖSALAISIN TAI VÄÄRIN PÄIN, ÄÄNIJÄRJESTELMÄ TAI TALLENNUSVÄLINE (USB-MUISTITIKKU/SD-/MMC-KORTTI) VOI VAHINGOITTUA. VARMISTA ENNEN LIITTÄMISTÄ, ETTÄ TALLENNUSVÄLINE ON OIKEIN PÄIN.
3. VALITSE NÄYTÖSTÄ "USB" TAI "KORTTI" PAINAMALLA **CD/USB/SD**-PAINIKETTA JA ASETA SITTEN TALLENNUSVÄLINE (USB-ASEMA TAI SD- TAI MMC-KORTTI).
4. JÄRJESTELMÄ ALKAA LUKEA TALLENNUSVÄLINEETÄ AUTOMAATTISESTI, KUN TOIMINTO ON VALITTU, JA NÄYTÖLLÄ NÄKY Y MP3-/WMA-TIEDOSTOJEN KOKONAISMÄÄRÄ (ESIM. 016).
5. SEN JÄLKEEN JÄRJESTELMÄ ALKAA AUTOMAATTISESTI TOISTAA ÄÄNTÄ HALUTUSTA LAITTEESTA (USB TAI SD/MMC).

### ● **TOISTO-/KESKEYTYPAINIKE ►►**

- PAINA **"TOISTO/KESKEYTYS" ►►** -PAINIKETTA KERRAN KESKEYTTÄÄKSESI TOISTON JA TOISEN KERRAN JATKAAKSESI TOISTOA.

### ● **PYSÄYTYPAINIKE ■**

- PAINA **PYSÄYTYS ■** -PAINIKETTA LOPETTAAKSESI ÄÄNENTOISTON, JOLLOIN NÄYTÖSSÄ NÄKY Y MP3-/WMA-TIEDOSTOJEN KOKONAISMÄÄRÄ. SEURAAVAN TAI EDELLISEN TIEDOSTON VOI TÄLLÖIN VALITA KÄÄNTÄMÄLLÄ **"SEURAAVA"- ►► TAI "EDELLINEN" ◄◄** -SÄÄDINTÄ.

### ● **SEURAAVA ►► / EDELLINEN ◄◄ -PAINIKE**

- KÄÄNNÄ **SEURAAVA ►►** -SÄÄDINTÄ KERRAN ALASPÄIN TOISTAAXSESI SEURAAVAN TIEDOSTON MP3-/WMA-TOISTOSSA. KÄÄNNÄ **SEURAAVA ►►** -PAINIKETTA ALASPÄIN JA PIDÄ SITÄ JATKUVASTI KÄÄNNETTYNÄ NOPEUTTAAXSESI ETEENPÄIN VALINTAA.
- KÄÄNNÄ **EDELLINEN ◄◄** -SÄÄDINTÄ KERRAN YLÖSPÄIN TOISTAAXSESI EDELLISEN

TIEDOSTON MP3-/WMA-TOISTOSSA. KÄÄNNÄ **SEURAAVA** **◀◀** -SÄÄDINTÄ YLÖSPÄIN JA PIDÄ SITÄ JATKUVASTI KÄÄNNETTYNÄ NOPEUTTAAKSESI TAAKSEPÄIN VALINTAA.

● **KANSION HAKU**

PAINA **ALBUMI YLÖS** TAI **ALBUMI ALAS** HAKEAKSESI KANSIOITA ETEEN- TAI TAAKSEPÄIN.

● **KERTAUSTOIMINTO**

PAINA **TILA**-PAINIKETTA KERRAN ÄÄNENTOISTON AIKANA, JOS HALUAT TOISTAA YHTÄ KAPPALETTA JATKUVASTI. KUN **TILA**-PAINIKETTA PAINETAAN UUELLEEN, KAIKKIA USB-ASEMAN TAI SD- TAI MMC-KORTIN KAPPALEITA TOISTETAAN JATKUVASTI.

**HUOMIO**

- KUN JÄRJESTELMÄ YHDISTETÄÄN MP3-SOITTIMEEN USB-LIITÄNNÄN KAUTTA, TOISTO EI VÄLTTÄMÄTTÄ ONNISTU JOILLAKIN USB-LIITÄNTÄÄN LIITETYILLÄ MP3-SOITTIMILLA M3P-PAKKAUSMUOTOJEN VAIHTELUN TAKIA. KYSEESSÄ EI OLE JÄRJESTELMÄVIKA.
- USB- JA SD-LAITTEITA VALMISTAVAT USEAT YRITYKSET. NIIDEN KÄYTTÄMÄT ALUSTAT JA MUODOT VAIHTELEVAT. SIKSI EMME VOI TAATA, ETTÄ TÄMÄ LAITE TUKEE KAIKKIA ERIMERKKISIÄ USB- JA SD-LAITTEITA.
- LAITE TUKEE ENINTÄÄN 8 GT:N SD-KORTTEJA

**KAPPALEIDEN OHJELMOINTI**

MP3-/WMA-TIEDOSTOJA TOISTETTAESSA ENINTÄÄN 99 KAPPALETTA VOIDAAN OHJELMOIDA JA TOISTAA MISSÄ TAHANSA JÄRJESTYKSESSÄ. VARMISTA ENNEN OHJELMOIMISTA, ETTÄ JÄRJESTELMÄ ON PYSÄYTETTY:

1. OTA "USB"- TAI "KORTTI"-TOIMINTO KÄYTTÖÖN JA PAINA **PYSÄYTYS**-PAINIKETTA.
2. KUN **TILA**-PAINIKETTA PAINETAAN, LCD-NÄYTÖSSÄ ALKAA VILKKUA "MEM". LISÄKSI NÄYTÖSSÄ NÄKYVÄT OHJELMAN NRO JA OHJELMOITAVAN KAPPALEEN NRO.
3. VALITSE HALUAMASI KAPPALE KÄÄNTÄMÄLLÄ **SEURAAVA** **▶▶**- TAI **EDELLINEN** **◀◀** -SÄÄDINTÄ. JOS KANSIO ON VALITTAVA, PAINA **ALBUMI ALAS** TAI **ALBUMI YLÖS** HAKEAKSESI KANSIOITA TAAKSEPÄIN TAI ETEENPÄIN.
4. PAINA **TILA**-PAINIKETTA VAHVISTAAKSESI VALINNAN JA TALLENTAAKSESI KAPPALEEN MUISTIIN.
5. TOISTA VAIHEET 3 JA 4, JOS HALUAT LISÄTÄ MUISTIIN LISÄÄ KAPPALEITA.
6. KUN OLET OHJELMOINUT HALUAMASI KAPPALEET, PAINA **"TOISTO/KESKEYTYS"** **▶||** -PAINIKETTA TOISTAAXSESI KAPPALEET VALITUSSA JÄRJESTYKSESSÄ.
7. LOPETA OHJELMOITUJEN KAPPALEIDEN TOISTO PAINAMALLA **PYSÄYTYS** **■** -PAINIKETTA, JA PAINA **PYSÄYTYS** **■** -PAINIKETTA UUELLEEN PERUAKSESI OHJELMOINNIN.

**MP3-/WMA-TIEDOSTON KOPIOINTI**

JÄRJESTELMÄLLÄ VOI KOPIOIDA USB:LTÄ SD:LLE TAI SD:LTÄ USB:LLE 1 TIEDOSTON, 1 KANSION TAI KAIKKI TIEDOSTOT.

**I) KOPIOI 1 KAPPALE**

1. LIITÄ LAITTEESEEN USB-TALLENNUSVÄLINE TAI SD-/MMC-KORTTI JA VALITSE "USB"- TAI "KORTTI"-TILA.
2. PAINA **TALLENNUS**-PAINIKETTA, KUN KOPIOITAVAA KAPPALETTA TOISTETAAN, JOLLOIN "ONE" ALKAA VILKKUA NÄYTÖSSÄ. VAHVISTA VALINTA PAINAMALLA **TALLENNUS**-PAINIKETTA UUELLEEN.
3. USB- TAI SD-KUVAKE VILKKUU NÄYTÖSSÄ. KOPIOINTI ON KÄYNNISSÄ.
4. KUN KOPIOINTI ON VALMIS, LAITE PYSÄYTTÄÄ TOISTON AUTOMAATTISESTI.
5. NÄYTÖSSÄ NÄKYÄ "END", JA LAITE PALAA USB- TAI SD-TILAAN.

**II) KOPIOI 1 KANSIO**

1. ASETA USB-TALLENNUSVÄLINE TAI SD-/MMC-KORTTI LAITTEESEEN, OTA "USB"- TAI "KORTTI"-TILA KÄYTTÖÖN JA PYSÄYTÄ LAITE, KUN TALLENNUSVÄLINE ON LUETTU.
2. PAINA **ALBUMI YLÖS** TAI **ALBUMI ALAS** HAKEAKSESI KANSION, JONKA HALUAT KOPIOIDA.
3. KUN **TALLENNUS**-PAINIKETTA PAINETAAN, NÄYTÖSSÄ ALKAA VILKKUA "ONE". KÄÄNNÄ **SEURAAVA** **▶▶** / **EDELLINEN** **◀◀** -SÄÄDINTÄ VALITAKSESI NÄYTÖSTÄ "DIR". VAHVISTA VALINTA PAINAMALLA **TALLENNUS**-PAINIKETTA UUELLEEN.
4. USB- TAI SD-KUVAKE VILKKUU NÄYTÖSSÄ. KOPIOINTI ON KÄYNNISSÄ.
5. KUN USB- TAI SD-KUVAKE LAKKAA VILKKUMASTA, KANSION KOPIOINTI ON VALMIS.

**III) KOPIOI KAIKKI KAPPALEET**

1. ASETA USB-TALLENNUSVÄLINE TAI SD-/MMC-KORTTI LAITTEESEEN, OTA "USB"- TAI "KORTTI"-TILA KÄYTTÖÖN JA PYSÄYTÄ LAITE, KUN TALLENNUSVÄLINE ON LUETTU.

2. KUN **TALLENNUS**-PAINIKETTA PAINETAAN, NÄYTÖSSÄ ALKAA VILKKUA "ONE". KÄÄNNÄ **SEURAAVA** ►► / **EDELLINEN** ◄◄ -SÄÄDINTÄ VALITAKSESI NÄYTÖSTÄ "ALL". VAHVISTA VALINTA PAINAMALLA **TALLENNUS**-PAINIKETTA UUDELLEEN.
3. USB- TAI SD-KUVAKE VILKKUU NÄYTÖSSÄ. KOPIOINTI ON KÄYNNISSÄ.
4. KUN USB- TAI SD-KUVAKE LAKKAA VILKKUMASTA, KAIKKIEN KAPPALEIDEN KOPIOINTI ON VALMIS.

**HUOMIO:**

- JOS **TALLENNUS**-PAINIKETTA PAINETAAN TOISTON AIKANA USB- TAI SD-TILASSA, TIEDOSTO KOPIOIDAAN USB:LTÄ SD:LLE TAI SD:LTÄ USB:LLE.

## **TIEDOSTON POISTO USB:LTÄ/SD-KORTILTA**

JÄRJESTELMÄLLÄ VOI POISTAA USB-ASEMAAN TAI SD-KORTILLE TALLENNETTUJA TIEDOSTOJA SEURAAVALLA TAVALLA:

### **I) POISTA 1 KAPPALE**

1. PAINA JA PIDÄ **POISTO**-PAINIKETTA PAINETTUNA 3–5 SEKUNTIA HALUAMASI KAPPALEEN TOISTON AIKANA, JOLLOIN NÄYTÖSSÄ ALKAA VILKKUA "ONE". VAHVISTA POISTO PAINAMALLA UUDELLEEN **POISTO**-PAINIKETTA.
2. NÄYTÖSSÄ NÄKYYPÄ "DEL".
3. KUN "DEL" HÄVIÄÄ NÄYTÖSTÄ, KAPPALE ON POISTETTU.

### **II) POISTA 1 KANSIO**

1. ASETA USB-TALLENNUSVÄLINE TAI SD-/MMC-KORTTI LAITTEESEEN, OTA "USB"- TAI "KORTTI"-TILA KÄYTTÖÖN JA PYSÄYTÄ LAITE, KUN TALLENNUSVÄLINE ON LUETTU.
2. PAINA **ALBUMI YLÖS** TAI **ALBUMI ALAS** HAKEAKSESI KANSION, JONKA HALUAT POISTAA.
3. PAINA JA PIDÄ **POISTO**-PAINIKETTA PAINETTUNA 3–5 SEKUNTIA, KUNNES NÄYTÖSSÄ NÄKYYPÄ "DEL". KÄÄNNÄ **SEURAAVA** ►► / **EDELLINEN** ◄◄ -SÄÄDINTÄ VALITAKSESI NÄYTÖSTÄ "DIR". VAHVISTA POISTO PAINAMALLA UUDELLEEN **POISTO**-PAINIKETTA.
4. NÄYTÖSSÄ NÄKYYPÄ "DEL". KUN "DEL" HÄVIÄÄ NÄKYVISTÄ, HALUTTU KANSIO ON POISTETTU.

### **II) POISTA KAIKKI KAPPALEET**

1. ASETA USB-TALLENNUSVÄLINE TAI SD-/MMC-KORTTI LAITTEESEEN, OTA "USB"- TAI "KORTTI"-TILA KÄYTTÖÖN JA PYSÄYTÄ LAITE, KUN TALLENNUSVÄLINE ON LUETTU.
2. PAINA JA PIDÄ **POISTO**-PAINIKETTA PAINETTUNA 3–5 SEKUNTIA, KUNNES "ONE" ALKAA VILKKUA NÄYTÖSSÄ. KÄÄNNÄ **SEURAAVA** ►► / **EDELLINEN** ◄◄ -SÄÄDINTÄ VALITAKSESI NÄYTÖSTÄ "ALL". VAHVISTA POISTO PAINAMALLA UUDELLEEN **POISTO**-PAINIKETTA.
3. USB- TAI SD-KUVAKE VILKKUU NÄYTÖSSÄ. POISTO ON KÄYNNISSÄ.
4. KUN USB- TAI SD-KUVAKE LAKKAA VILKKUMASTA, KAIKKIEN KAPPALEIDEN KOPIOINTI ON VALMIS.

**HUOMIO:** KAIKKI USB-TALLENNUSVÄLINEELLÄ TAI SD-KORTILLA OLEVAT TIEDOSTOT POISTETAAN LOPULLISESTI, KUN POISTO VAHVISTETAAN "POISTO"-PAINIKKEELLA.

## **CD-LEVYN (CD) TOISTO & TALLENNUS**

1. OTA "CD"-TILA KÄYTTÖÖN PAINAMALLA **TOIMINTO**-PAINIKETTA.
2. PAINA **CD-LUUKUN PAINIKETTA** AVATAKSESI CD-LUUKUN, ASETA CD-LEVY KELKKAAN JA PAINA CD-LUUKUN PAINIKETTA (21) UUDELLEEN SULKEAKSESI CD-LUUKUN.
3. JÄRJESTELMÄ ALKAA LUKEA CD-LEVYÄ:

### ● **TOISTO-/KESKEYTYPAINIKE** ►►

- PAINA **TOISTO/KESKEYTYS** ►► -PAINIKETTA KERRAN KESKEYTTÄÄKSESI TOISTON JA TOISEN KERRAN JATKAAKSESI TOISTOA.

### ● **PYSÄYTYPAINIKE** ■

- PAINA **PYSÄYTYS** ■ -PAINIKETTA LOPETTAKSESI ÄÄNENTOISTON, JOLLOIN NÄYTÖSSÄ NÄKYYPÄ KAPPALEIDEN KOKONAISMÄÄRÄ. KAPPALEEN VOI TÄLLÖIN VALITA KÄÄNTÄMÄLLÄ **SEURAAVA** ►► / **EDELLINEN** ◄◄ -SÄÄDINTÄ.

### ● **SEURAAVA** ►► / **EDELLINEN** ◄◄ -PAINIKE

- KUN CD-LEVYÄ TOISTETAAN, KÄÄNNÄ **SEURAAVA** ►► -SÄÄDINTÄ KERRAN ALASPÄIN TOISTAAKSESI SEURAAVAN TIEDOSTON. KÄÄNNÄ **SEURAAVA** ►► -PAINIKETTA ALASPÄIN JA PIDÄ SITÄ JATKUVASTI KÄÄNNETTYNÄ NOPEUTTAKSESI ETEENPÄIN VALINTAA
- KUN CD-LEVYÄ TOISTETAAN, KÄÄNNÄ **EDELLINEN** ◄◄ -SÄÄDINTÄ KERRAN YLÖSPÄIN TOISTAAKSESI EDELLISEN TIEDOSTON. KÄÄNNÄ **SEURAAVA** ◄◄ -SÄÄDINTÄ YLÖSPÄIN JA

PIDÄ SITÄ JATKUVASTI KÄÄNNETTYNÄ NOPEUTTAAKSESI TAAKSEPÄIN VALINTAA.

● **KANSION HAKU**

PAINA **ALBUMI YLÖS** TAI **ALBUMI ALAS** HAKEAKSESI KANSIOITA ETEEN- TAI TAAKSEPÄIN.

● **KERTAUSTOIMINTO**

PAINA **TILA**-PAINIKETTA KERRAN ÄÄNENTOISTON AIKANA, JOS HALUAT TOISTAA YHTÄ KAPPALETTA JATKUVASTI. KUN **TILA**-PAINIKETTA PAINETAAN UUELLEEN, KAIKKIA CD-LEVYN KAPPALEITA TOISTETAAN JATKUVASTI.

**KAPPALEIDEN OHJELMOINTI**

ENINTÄÄN 99 MP3-KAPPALETTA & 20 CD-MUODON KAPPALETTA VOIDAAN OHJELMOIDA JA TOISTAA MISSÄ TAHANSA JÄRJESTYKSESSÄ. VARMISTA ENNEN OHJELMOIMISTA, ETTÄ JÄRJESTELMÄ ON PYSÄYTETTY:

1. VALITSE "CD"-TILA **TOIMINTO**-PAINIKKEELLA JA PYSÄYTÄ LAITE
2. KUN **TILA**-PAINIKETTA PAINETAAN, LCD-NÄYTÖSSÄ ALKAA VILKKUA "MEM". LISÄKSI NÄYTÖSSÄ NÄKYVÄT OHJELMAN NRO JA OHJELMOITAVAN KAPPALEEN NRO.
3. VALITSE HALUAMASI KAPPALE KÄÄNTÄMÄLLÄ **SEURAAVA** ►► - TAI **EDELLINEN** ◄◄ -SÄÄDINTÄ. JOS KYSEESSÄ ON MP3-/WMA-LEVY, PAINA **ALBUMI ALAS** TAI **ALBUMI YLÖS** HAKEAKSESI KANSIOITA TAAKSEPÄIN TAI ETEENPÄIN.
4. TALLENNA KAPPALE MUISTIIN PAINAMALLA **TILA**-PAINIKETTA.
5. TOISTA VAIHEET 3 JA 4, JOS HALUAT LISÄTÄ MUISTIIN LISÄÄ KAPPALEITA.
6. KUN OLET OHJELMOINUT HALUAMASI KAPPALEET, PAINA **TOISTO/KESKEYTYS** ►|| -PAINIKETTA TOISTAAKSESI KAPPALEET VALITUSSA JÄRJESTYKSESSÄ.
7. LOPETA OHJELMOITUJEN KAPPALEIDEN TOISTO PAINAMALLA **PYSÄYTYS** ■ -PAINIKETTA, JA PAINA **PYSÄYTYS** ■ -PAINIKETTA UUELLEEN PERUAKSESI OHJELMOINNIN.

**CD:N KOPIOINTI**

JÄRJESTELMÄLLÄ VOI KOPIOIDA CD:LTÄ USB:LLE TAI SD:LLE 1 TIEDOSTON, 1 KANSION TAI KAIKKI TIEDOSTOT.

**I) KOPIOI 1 KAPPALE**

1. LIITÄ LAITTEESEEN USB-TALLENNUSVÄLINE TAI SD-/MMC-KORTTI JA PAINA **CD/USB/SD**-PAINIKETTA VALITAKSESI "CD"-TILAN.
2. PAINA **TALLENNUS**-PAINIKETTA, KUN KOPIOITAVAA KAPPALETTA TOISTETAAN CD-LEVYLTA, JOLLOIN "ONE" ALKAA VILKKUA NÄYTÖSSÄ. VAHVISTA VALINTA PAINAMALLA **TALLENNUS**-PAINIKETTA UUELLEEN.
3. USB- TAI SD-KUVAKE VILKKUU NÄYTÖSSÄ. KOPIOINTI ON KÄYNNISSÄ.
4. KUN KOPIOINTI ON VALMIS, LAITE PYSÄYTTÄÄ TOISTON AUTOMAATTISESTI.
5. NÄYTÖSSÄ NÄKYÄ "END", JA LAITE PALAA CD-TILAAN.

**II) KOPIOI 1 KANSIO (VAIN MP3-/WMA-LEVY)**

1. ASETA USB-TALLENNUSVÄLINE TAI SD-/MMC-KORTTI LAITTEESEEN, OTA CD-TILA KÄYTTÖÖN JA PYSÄYTÄ LAITE, KUN TALLENNUSVÄLINE ON LUETTU.
2. PAINA **ALBUMI YLÖS** TAI **ALBUMI ALAS** HAKEAKSESI KOPIOITAVAN KANSION.
3. KUN **TALLENNUS**-PAINIKETTA PAINETAAN, NÄYTÖSSÄ ALKAA VILKKUA "ONE". KÄÄNNÄ **SEURAAVA** ►► / **EDELLINEN** ◄◄ -PAINIKETTA VALITAKSESI NÄYTÖSTÄ "DIR". VAHVISTA VALINTA PAINAMALLA **TALLENNUS**-PAINIKETTA UUELLEEN.
4. USB- TAI SD-KUVAKE VILKKUU NÄYTÖSSÄ. KOPIOINTI ON KÄYNNISSÄ.
5. KUN USB- TAI SD-KUVAKE LAKKAA VILKKUMASTA, KANSION KOPIOINTI ON VALMIS.

**III) KOPIOI KAIKKI KAPPALEET**

1. LIITÄ LAITTEESEEN USB-TALLENNUSVÄLINE TAI SD-/MMC-KORTTI JA PAINA **TOIMINTO**-PAINIKETTA VALITAKSESI "CD"-TILAN.
2. KUN **TALLENNUS**-PAINIKETTA PAINETAAN, NÄYTÖSSÄ ALKAA VILKKUA "ONE". PAINA **SEURAAVA** ►► / **EDELLINEN** ◄◄ -SÄÄDINTÄ VALITAKSESI NÄYTÖSTÄ "ALL". VAHVISTA VALINTA PAINAMALLA **TALLENNUS**-PAINIKETTA UUELLEEN.
4. USB- TAI SD-KUVAKE VILKKUU NÄYTÖSSÄ. KOPIOINTI ON KÄYNNISSÄ.
5. KUN USB- TAI SD-KUVAKE LAKKAA VILKKUMASTA, KAIKKIEN KAPPALEIDEN KOPIOINTI ON VALMIS.

**KAPPALEJAKOTOIMINTO USB-/SD-TALLENNUKSEEN LEVYSOITTIMESTA / AUX IN -LIITÄNNÄSTÄ**

- 1) **MANUAALINEN JAKO:** USB-/SD-KUVAKE VILKKUU NÄYTÖSSÄ USB-/SD-TALLENNUKSEN AIKANA. JOS

HALUAT LUODA UUDEN KAPPALEEN, PAINA LAITTEEN TAI KAUKOSÄÄTIMEN **TILA**-PAINIKETTA. NÄYTÖSSÄ NÄKY Y "TS" JA LAITE KESKEYTTÄÄ TALLENNUKSEN HETKEKSI JA JATKAA SITTEN. USB-/SD-LAITTEESEEN LUODAAN UUSI TIEDOSTO, JOKA VASTAA UUTTA KAPPALETTA.

## 2) AUTOMAATTINEN JAKO:

- VALITSE ÄÄNILÄHDE ENNEN USB-/SD-TALLENNUSTA JA PAINA SITTEN LAITTEEN TAI KAUKOSÄÄTIMEN **TILA**-PAINIKETTA. NÄYTÖSSÄ NÄKY Y "T-ON", JOKA TARKOITTA A, ETTÄ AUTOMAATTINEN JAKOTOIMINTO ON KÄYTÖSSÄ. KÄYNNISTÄ SITTEN USB-/SD-TALLENNUS. LAITE TUNNISTAA AUTOMAATTISESTI KAPPALEIDEN VÄLILLÄ OLEVAT HILJAISET OSAT, LUO UUDEN TIEDOSTON JA JATKAA SITTEN SEURAAVAN KAPPALEEN TALLENNUSTA.
- JOS EI TARVITA: PAINA LAITTEEN TAI KAUKOSÄÄTIMEN **TILA**-PAINIKETTA ENNEN USB-/SD-TALLENNUSTA. NÄYTÖSSÄ NÄKY Y "T-O F", JOKA TARKOITTA A, ETTÄ AUTOMAATTINEN JAKO ON POIS KÄYTÖSTÄ.
- HUOMAUTUKSIA AUTOMAATTISESTA JAOSTA: SEURAAVAN KAPPALEEN ALUSTA SAATTA A JÄÄDÄ JOITAKIN SEKUNTEJA TALLENTAMATTA, KOSKA UUDEN TIEDOSTON LUOMINEN USB:LLE/SD:LLE SAATTA A KESTÄÄ MUUTAMAN SEKUNNIN; LISÄKSI JOIHINKIN KAPPALEISIIN ON TARKOITUKSELLA LISÄTTY HILJAI SIA KOHTIA. LAITE TODENNÄKÖISESTI TULKITSEE NÄMÄ HILJAISET KOHDAT KAPPALEIDEN VÄLISENÄ TAUKONA JA LUO TALLENTEESEEN UUDEN KAPPALEEN.
- HUOMAUTUS AUTOMAATTISESTA JAOSTA: KUN LEVYSOITTIMELLA TALLENNETAAN USB:LLE/SD:LLE JA LAITE HAVAITSEE HILJAI SEN KOHDAN, LEVYSOITIN PYSÄHTYY HETKEKSI. LEVYSOITIN JATKAA TOIMINTAANSA, KUN USB-/SD-LAITE ON ALOITTANUT UUDEN TALLENNETTAVAN TIEDOSTON LUOMISEN.

## KUULOKELIITÄNTÄ & LINJALÄHTÖLIITÄNTÄ

- TÄMÄ JÄRJESTELMÄ VOIDAAN LIITTÄÄ KUULOKKEISIIN TAI ULKOISEEN VAHVISTIMEEN/KAIUTTIMEEN 3,5 MM:N **KUULOKELIITÄNNÄLLÄ**.
- TÄMÄ JÄRJESTELMÄ VOIDAAN LIITTÄÄ ULKOISEEN LAITTEESEEN (ESIM. VAHVISTIMEEN JA KAIUTTIMEEN) KOTELON TAKAOSASSA OLEVALLA **LINJALÄHTÖLIITÄNNÄLLÄ**.

## VIRRANSÄÄSTÖTOIMINTO:

Energian säästämiseksi laite siirtyy automaattisesti valmiustilaan, JOS CD- / levysoitin- / AUX IN- / USB- / SD-signaalia ei vastaanoteta yli 10 minuuttiin.

## KAUKOSÄÄDIN

### PARISTON ASENTAMINEN

INFRAPUNALÄHETIN TOIMII 1 PC CR2025 -LITIUMPARISTOLLA

### PAINIKKEIDEN KUVAUS



- 1 **VALMIUSTILA:** VAIHDA VALMIUSTILAN JA KÄYTTÖTILAN VÄLILLÄ.
- 2 **ESIASETUS/ALBUMI ALAS:** TOIMII SAMALLA TAVALLA KUIN LAITTEEN "ALBUMI ALAS / ESIASETUS ALAS" -PAINIKE.
- 3 **ESIASETUS/ALBUMI YLÖS:** TOIMII SAMALLA TAVALLA KUIN LAITTEEN "ALBUMI YLÖS / ESIASETUS YLÖS" -PAINIKE.
- 4 **AJASTIN/UNITOIMINTO:** TOIMII SAMALLA TAVALLA KUIN LAITTEEN "UNITOIMINTO/AJASTIN"-PAINIKE.
- 5 **MYKISTYS:** MYKISTÄ ÄÄNENTOISTO.
- 6 **AVAA/SULJE & TORKKU:** AVAA JA SULJE CD-LUUKKU; HÄLYTYKSEN TORKKUTOIMINTO.
- 7 **TALLENNUS/POISTO:** TOIMII SAMALLA TAVALLA KUIN LAITTEEN "TALLENNUS/POISTO"-PAINIKE.
- 8 **FM-ST.:** VALITSE FM-STEREO- JA MONO-RADION VÄLILLÄ
- 9 **TOIMINTO:** VALITSE TOIMINNOKSI CD/USB/SD/PHONO/VIRITIN/AUX
- 10 **TILA/KELLO:** TOIMII SAMALLA TAVALLA KUIN LAITTEEN "TILA/KELLO"-PAINIKE.
- 11 **▶▶ (TOISTO/KESKEYTYS):** TOIMII SAMALLA TAVALLA KUIN LAITTEEN "▶▶ TOISTO/KESKEYTYS" -PAINIKE.
- 12 **■ (PYSÄYTYS)/TAAJUUSALUE:** TOIMII SAMALLA TAVALLA KUIN LAITTEEN "■ PYSÄYTYS / TAAJUUSALUE" -PAINIKE.
- 13 **◀◀ (EDELLINEN):** TOIMII SAMALLA TAVALLA KUIN LAITTEEN "◀◀ EDELLINEN" -SÄÄDIN. LISÄKSI SITÄ VOI KÄYTTÄÄ RADIOTAAJUUKSIEN HAKUUN VIRITINTILASSA.
- 14 **▶▶ (SEURAAVA):** TOIMII SAMALLA TAVALLA KUIN LAITTEEN "▶▶ SEURAAVA" -SÄÄDIN. LISÄKSI SITÄ VOI KÄYTTÄÄ RADIOTAAJUUKSIEN HAKUUN VIRITINTILASSA.
- 15 **VOIMAKKUUS +/-:** SÄÄDÄ ÄÄNENVOIMAKKUUTTA.